

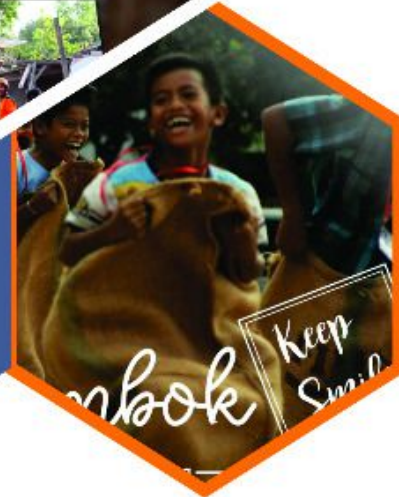

RENCANA AKSI REHABILITASI DAN REKONSTRUKSI PASCA BENCANA ALAM GEMPA BUMI TAHUN 2018 - 2019

KABUPATEN LOMBOK TIMUR





Dokumen

Rencana Rehabilitasi dan Rekonstruksi

Pascabencana Gempabumi NTB di Kabupaten

Lombok Timur Tahun 2018 - 2019





**BUPATI LOMBOK TIMUR
PROVINSI NUSA TENGGARA BARAT**

KEPUTUSAN BUPATI LOMBOK TIMUR

NOMOR : 188.45/553 /PD/2018

TENTANG

RENCANA REHABILITASI DAN REKONSTRUKSI PASCABENCANA
GEMPA BUMI DI KABUPATEN LOMBOK TIMUR TAHUN 2018-2019

BUPATI LOMBOK TIMUR,

- Menimbang : a. bahwa dalam rangka pemulihan kembali kehidupan masyarakat dan pembangunan di wilayah pascabencana gempa bumi di Kabupaten Lombok Timur, diperlukan Rencana Rehabilitasi dan Rekonstruksi Pascabencana Gempa Bumi di Kabupaten Lombok Timur;
- b. bahwa berdasarkan pertimbangan sebagaimana dimaksud dalam huruf a, perlu menetapkan Keputusan Bupati tentang Rencana Rehabilitasi dan Rekonstruksi Pascabencana Gempa Bumi di Kabupaten Lombok Timur Tahun 2018-2019;
- Mengingat : 1. Undang-Undang Nomor 69 Tahun 1958 tentang Pembentukan Daerah-Daerah Tingkat II dalam Wilayah Daerah-daerah Tingkat I Bali, Nusa Tenggara Barat dan Nusa Tenggara Timur;
2. Undang-Undang Nomor 28 Tahun 1999 tentang Penyelenggaraan Negara yang Bersih dan Bebas Korupsi, Kolusi dan Nepotisme;
3. Undang-Undang Nomor 17 Tahun 2003 tentang Keuangan Negara;
4. Undang-Undang Nomor 15 Tahun 2004 tentang Pemeriksaan Pengelolaan dan Tanggung Jawab Keuangan Negara;
5. Undang-Undang Nomor 33 Tahun 2004 tentang perimbangan Keuangan antara Pemerintah Pusat dan Pemerintahan Daerah;
6. Undang-Undang Nomor 15 Tahun 2006 tentang Badan Pemeriksa Keuangan;
7. Undang-Undang Nomor 24 Tahun 2007 tentang Penanggulangan Bencana;

8. Undang-Undang Nomor 23 Tahun 2014 tentang Pemerintahan Daerah sebagaimana telah diubah beberapa kali terakhir dengan Undang-Undang Nomor 9 Tahun 2015 tentang Perubahan Kedua Atas Undang-Undang Nomor 23 Tahun 2014 tentang Pemerintahan Daerah;
9. Peraturan Pemerintah Nomor 58 Tahun 2005 tentang Pengelolaan Keuangan Daerah;
10. Peraturan Pemerintah Nomor 21 Tahun 2008 tentang Penyelenggaraan Penanggulangan Bencana;
11. Peraturan Pemerintah Nomor 22 Tahun 2008 tentang Pendanaan dan Pengelolaan Bantuan Bencana;
12. Peraturan Pemerintah Nomor 23 Tahun 2008 tentang Peran Serta Lembaga Internasional dan Lembaga Asing non Pemerintah Dalam Penanggulangan Bencana;
13. Peraturan Menteri Dalam Negeri Nomor 21 Tahun 2011 tentang Perubahan Kedua Atas Peraturan Menteri Dalam Negeri Nomor 13 Tahun 2006 tentang Pedoman Pengelolaan Keuangan Daerah;
14. Peraturan Menteri Keuangan Nomor 162 Tahun 2015 tentang Hibah dari Pemerintah Pusat kepada Pemerintah Daerah dalam rangka Bantuan Pendanaan Rehabilitasi dan Rekonstruksi Pascabencana;
15. Peraturan Daerah Kabupaten Lombok Timur Nomor 7 Tahun 2009 tentang Pokok-pokok Pengelolaan Keuangan Daerah di Kabupaten Lombok Timur sebagaimana telah diubah dengan Peraturan Daerah Kabupaten Lombok Timur Nomor 9 Tahun 2015 tentang Perubahan Atas Peraturan Daerah Nomor 7 Tahun 2009 tentang Pokok-Pokok Pengelolaan Keuangan Daerah di Kabupaten Lombok Timur;
16. Peraturan Daerah Kabupaten Lombok Timur Nomor 3 Tahun 2012 tentang Penyelenggaraan Penanggulangan Bencana;
17. Peraturan Daerah Kabupaten Lombok Timur Nomor 1 Tahun 2014 tentang Rencana Pembangunan Jangka Menengah Daerah Tahun 2013-2018 sebagaimana telah diubah dengan Peraturan Daerah Nomor 11 Tahun 2017 tentang Perubahan Atas Peraturan Daerah Nomor 1 Tahun 2014 tentang Rencana Pembangunan Jangka Menengah Daerah Tahun 2013 - 2018;
18. Peraturan Daerah Kabupaten Lombok Timur Nomor 16 Tahun 2009 tentang Organisasi dan Tata Kerja Badan Penanggulangan Bencana Daerah;

MEMUTUSKAN :

Menetapkan : KEPUTUSAN BUPATI TENTANG RENCANA REHABILITASI DAN REKONSTRUKSI PASCABENCANA GEMPA BUMI DI KABUPATEN LOMBOK TIMUR TAHUN 2018-2019

KESATU : Rencana Rehabilitasi dan Rekonstruksi Pascabencana Gempabumi di Kabupaten Lombok Timur Tahun 2018-2019, merupakan acuan bagi Pemerintah Kabupaten Lombok Timur serta pihak yang terkait dalam kegiatan Rehabilitasi dan Rekonstruksi Pascabencana Gempabumi di Kabupaten Lombok Timur.

KEDUA : Rencana sebagaimana dimaksud pada diktum KESATU adalah sebagaimana tercantum dalam Lampiran Keputusan ini.

KETIGA : Keputusan ini mulai berlaku pada tanggal ditetapkan.

Ditetapkan di Selong

pada tanggal 16 Oktober 2018



TEMBUSAN:

1. Gubernur Nusa Tenggara Barat di Mataram;
2. Kepala Pelaksana Badan Penanggulangan Bencana Daerah Provinsi NTB di Mataram;
3. Kepala Badan Nasional Penanggulangan Bencana Republik Indonesia di Jakarta.

KATA PENGANTAR

Puji syukur kita panjatkan kehadirat Allah SWT atas segala rahmat dan karunia-Nya sehingga dokumen “Rencana Rehabilitasi dan Rekonstruksi Pascabencana Gempabumi NTB di Kabupaten Lombok Timur Tahun 2018-2019” ini dapat diselesaikan.

Dokumen ini disusun sebagai salah satu justifikasi untuk melakukan penilaian terhadap kerusakan dan kerugian yang diakibatkan oleh bencana Gempabumi sehingga menghasilkan usulan program dan kegiatan yang tercermin dari kebutuhan anggaran untuk menangani kebutuhan Rehabilitasi dan Rekonstruksi yang berasal dari berbagai sumber pendanaan, baik APBN, APBD Provinsi NTB maupun APBD Kabupaten Lombok Timur, serta Sumber Lain yang sah.

Tersusunnya dokumen Rencana Rehabilitasi dan Rekonstruksi Pascabencana Gempabumi NTB di Kabupaten Lombok Timur Tahun 2018-2019, diharapkan dapat memberikan pemahaman dan gambaran kepada pemangku kepentingan semua terkait dengan kondisi kerusakan dan kerugian serta kebutuhan di Kabupaten Lombok Timur, untuk dapat bangkit kembali pascabencana gempabumi NTB yang telah melanda wilayah Kabupaten Lombok Timur.

Dengan tersusunnya rancangan kebutuhan dan anggaran ini, serta mengingat keterbatasan anggaran yang dimiliki oleh Pemerintah Kabupaten Lombok Timur, maka dengan ini saya atas nama Pemerintah dan Masyarakat Kabupaten Lombok Timur mengharapkan bantuan dari Pemerintah Pusat dan Pemerintah Provinsi NTB untuk dapat membantu proses rehabilitasi dan rekonstruksi pascabencana gempabumi NTB.

Kami sadar dokumen ini masih memerlukan penyempurnaan di dalam penyusunannya. Saran dan kritik yang membangun sangat diharapkan sebagai bagian dari penyempurnaan dokumen ini. Terima kasih.

Selong, 2018

BUPATI LOMBOK TIMUR,

H. M. SUKIMAN AZMY

DAFTAR ISI

KATA PENGANTAR

DAFTAR ISI	i -1
------------------	------

BAB I PENDAHULUAN I-1

1.1 Latar Belakang	I-1
1.2 Maksud dan Tujuan	I-3
1.3 Ruang Lingkup Penyusunan.....	I-4
1.4 Sistematika Penulisan.....	I-6

BAB II KONDISI UMUM WILAYAH..... II-1

2.1 Gambaran Umum	II-1
2.1.1 Kondisi Geografis	II-1
2.1.2 Kependudukan.....	II-15
2.1.3 Kondisi Permukiman dan Sarana Prasarana Publik	II-17
2.1.4 Energi.....	II-17
2.1.5 Pendidikan	II-19
2.1.6 Kesehatan	II-24
2.1.7 Keagamaan.....	II-25
2.1.8 Sosial dan Budaya	II-26
2.1.9 Pariwisata.....	II-28
2.1.10 Pertanian dan Kelautan.....	II-30
2.1.11 Industri dan Perdagangan.....	II-31
2.1.12 Kondisi Ekonomi.....	II-33
2.2 Kawasan Rawan Bencana	II-36

BAB III PENGKAJIAN KEBUTUHAN PEMULIHAN PASCABENCANA

3.1 Kejadian Bencana dan Penanganan Darurat	III-5
3.1.1. Kronologi Kejadian Bencana	III-5
3.1.2. Upaya Penanganan Darurat dan Pemulihan Awal	III-6
3.2 Penilaian Akibat dan Dampak Bencana	III-8
3.1.1. Sektor Permukiman	III-8
3.1.2 Sektor Infrastruktur	III-10
3.1.3 Sektor Ekonomi Produktif	III-13
3.1.3 Sektor Sosial	III-14
3.1.5 Lintas Sektor	III-17
3.3 Kebutuhan Pascabencana Berdasarkan Kewenangan.....	III-18
3.3.1. Kebutuhan Sektor Permukiman	III-18
3.3.2. Kebutuhan Infrastruktur	III-19
3.3.3. Kebutuhan Ekonomi Produktif	III-20
3.3.4. Kebutuhan Sosial	III-21
3.3.5. Kebutuhan Lintas Sektor	III-22

BAB IV PRINSIP, KEBIJAKAN DAN STRATEGI REHABILITASI DAN REKONSTRUKSI PASCABENCANA

4.1 Prinsip Dasar & Kebijakan Rehabilitasi Rekonstruksi Pascabencana	IV-3
4.2 Ruang Lingkup Rencana Aksi Rehabilitasi dan Rekonstruksi	IV-6
4.3 Strategi Rehabilitasi dan Rekonstruksi.....	IV-7
4.4 Indikasi Sumber Pendanaan/Skema Rehabilitasi dan Rekonstruksi	IV-11
4.4.1 Sektor Permukiman.....	IV-11
4.4.2 Sektor Infrastruktur	IV-12
4.4.3 Sektor Ekonomi	IV-13
4.4.4 Sektor Sosial.....	IV-14
4.4.5 Lintas Sektor	IV-17
4.5 Jadwal Pelaksanaan Rehabilitasi dan Rekonstruksi	IV-18

BAB V PENYELENGGARAAN REHABILITASI DAN REKONSTRUKSI

PASCABENCANA

5.1 Perencanaan dan Pendanaan Pelaksanaan Rehabilitasi & Rekonstruksi	V-2
5.2 Kelembagaan Pelaksana Rehabilitasi dan Rekonstruksi	V-11
5.3 Pelaksanaan Rehabilitasi dan Rekonstruksi	V-12
5.4 Pelaporan Pelaksanaan Kegiatan Rehabilitasi & Rekonstruksi Pascabencana	V-15
5.5 Pemantauan dan Evaluasi Pelaksanaan Rehabilitasi dan Rekonstruksi	V-16
5.6 Kesiambungan Pemulihan Pascabencana Berbasis Pengurangan Risiko Bencana	V-19

BAB VI PENUTUP

6.1 Aspek Legal Rencana Aksi Rehabilitasi dan Rekonstruksi	VI-1
6.2 Jangka Waktu Rencana Aksi Rehabilitasi dan Rekonstruksi ...	VI-2
6.3 Aspek Akuntabilitas Pelaksanaan Rencana Aksi Rehabilitasi & Rekonstruksi	VI-2
6.4 Aspek Pengakhiran Masa Pelaksanaan Rencana Aksi Rehabilitasi dan Rekonstruksi	VI-3

DAFTAR TABEL

Tabel II.1	Luas Kecamatan Kabupaten Lombok Timur 2016	I-2
Tabel II.2	Ibukota Kecamatan dan Jarak Ibu Kota Kecamatan dari Ibukota Kabupaten Tahun 2017	II-3
Tabel II.3	Topografi Wilayah Kabupaten Lombok Timur Tahun 2016	II-4
Tabel II.4	Rata-rata Jumlah Hari Hujan dan Cerah Hujan setiap bulan di Kabupaten Lombok Timur Tahun 2016.....	II-5
Tabel II.5	Tinggi Wilayah diatas Permukaan Laut (DPL) menurut Kecamatan di Kabupaten Lombok Timur Tahun 2016.....	II-6
Tabel II.6	Banyak Desa, Jumlah Penduduk, dan Rumah Tanngga di Desa Yang Memiliki Batas Dengan Laut di Kabupaten Lombok Timur Tahun 2016.....	II-7
Tabel II.7	Nama Pulau dan Posisi Geografis di Kabupaten Lombok Timur Tahun 2016.....	II-8
Tabel II.9	Jenis Lahan berdasarkan Penggunaanya di Kabupaten Lombok Timur Tahun 2016	II-12
Tabel II.10	Luas Lahan (Ha) Menurut Kecamatan dan Jenis Lahan di Kabupaten Lombok Timur Tahun 2016.....	II-13
Tabel II.11	Luas Lahan (Ha) Menurut Penggunaan di Kabupaten Lombok Timur Tahun 2010 - 2016 (Ha)	II-14
Tabel II.12	Jumlah Penduduk dan Laju Pertumbuhan Penduduk di Kabupaten Lombok Timur 2010-2016.....	II-16
Tabel II.13	Indikator Kelistrikan pada PLN Rayon Pringgabaya Kabupaten Lombok Timur 2012-2016	II-17
Tabel II.14	Banyaknya Air Minum yang disalurkan (ribu m ³) menurut jenis konsumen di wilayah Kabupaten Lombok Timur 2012-2016	II-18

Tabel II.15	Banyaknya pelanggan PDAM menurut jenis konsumen di wilayah Kabupaten Lombok Timur 2012-2016	II-18
Tabel II.16	Banyaknya Sekolah, Murid dan Rasio Murid Guru Sekolah Dasar (SD) Menurut Kecamatan di Kabupaten Lombok Timur tahun 2016	II-19
Tabel II.17	Banyaknya Sekolah, Murid dan Rasio Murid-Guru Sekolah Menengah Pertama (SMP) menurut Kecamatan di Kabupaten Lombok Timur 2016	II-20
Tabel II.18	Banyaknya Sekolah, Murid dan Rasio Murid-Guru Sekolah Madrasah Tsanawiyah (MTs) menurut Kecamatan di Kabupaten Lombok Timur 2016	II-21
Tabel II.19	Banyaknya Sekolah, Murid dan Rasio Murid-Guru Sekolah Menengah Atas (SMA) menurut Kecamatan di Kabupaten Lombok Timur 2016	II-22
Tabel II.20	Banyaknya Sekolah, Murid dan Rasio Murid-Guru Madrasah Aliyah (MA) menurut Kecamatan di Kabupaten Lombok Timur 2016	II-23
Tabel II.21	Banyaknya Fasilitas Kesehatan di Kabupaten Lombok Timur Tahun 2012-2016	II-24
Tabel II.22	Banyaknya Penduduk Menurut Kecamatan dan Agama yang dianut di Kabupaten Lombok Timur Tahun 2016	II-25
Tabel II.23	Banyaknya tempat peribadatan menurut Kecamatan di Kabupaten Lombok Timur Tahun 2016	II-26
Tabel II.24	Banyaknya Hotel menurut Kategorinya di Kabupaten Lombok Timur Tahun 2011 - 2016	II-29
Tabel II.25	Banyaknya Akomodasi, Kamar, dan tempat tidur yang tersedia di Kabupaten Lombok Timur Tahun 2011 - 2016..	II-29
Tabel II.26	Produksi Perikanan Tangkap (ton) Menurut Kecamatan dan Subsektor di Kabupaten Lombok Timur Tahun 2015 - 2016	II-30
Tabel II.27	Jumlah Perahu/Kapal Menurut Kecamatan dan Jenis Kapal di Kabupaten Lombok Timur Tahun 2015	II-31

Tabel II.28	Banyaknya Perusahaan menurut bentuk Badan Hukum di Kabupaten Lombok Timur Tahun 2016	II-32
Tabel II.29	Banyaknya Sarana perdagangan menurut jenisnya per kecamatan di Kabupaten Lombok Timur Tahun 2016	II-33
Tabel II.30	Daerah Potensi Rawan Bencana di Kabupaten Lombok Timur	II-37
Tabel III.1	Komponen Perkiraan Kebutuhan	III-4

DAFTAR GAMBAR

Gambar I-1	Lokasi Gempabumi pulau lombok.....	I-1
Gambar II-1	Peta Wilayah Kabupaten Lombok Timur	II-1
Gambar II-2	Diagram Industri dan Perdagangan di Kabupaten Lombok Timur.....	II-32
Gambar II-3	Diagram Sumber Pendapatan Daerah Kabupaten Lombok Timur.....	II-35
Gambar II-4	Grafik PDRB ADHK Kabupaten Lombok Timur	II-35
Gambar III-1	Kerangka Pengkajian Kebutuhan Pascabencana dan Rencana Rehabilitasi dan Rekonstruksi	III-3
Gambar III-2	Rangkaian Gempabumi Lombok.....	III-6
Gambar III-3	Situasi pascabencana gempabumi Lombok	III-7
Gambar IV-1	Kerangka Kerja Rencana Rehabilitasi dan Rekonstruksi Pascabencana Gempabumi Kabupaten Lombok Timur tahun 2018	IV-1
Gambar V-1	Kedudukan Rencana Rehabilitasi dan Rekonstruksi Dalam Sistem Perencanaan Pembangunan tahun 2018	IV-4

BAB I

PENDAHULUAN

1.1 LATAR BELAKANG

Pada Bulan Juli s/d Agustus tahun 2018 telah terjadi 3 (tiga) kali gempa bumi yang dirasakan cukup besar mengguncang wilayah Pulau Lombok. Gempa pertama terjadi pada hari Minggu tanggal 29 Juli 2018 pukul 05.47 WIB berkekuatan 6.4 SR dengan titik episentrum terletak pada 8.26°LS dan 116.55°BT 28 Km arah barat laut Kabupaten Lombok Timur dengan kedalaman 24 Km. Gempa kedua terjadi pada hari Minggu tanggal 05 Agustus tahun 2018 pukul 18.46 WIB berkekuatan 7.0 SR dengan titik episentrum terletak pada 8.37°LS dan 116.48°BT 18 Km arah barat laut Kabupaten Lombok Timur dengan kedalaman 15 Km.

Gambar 1.1
Lokasi Gempabumi Pulau Lombok

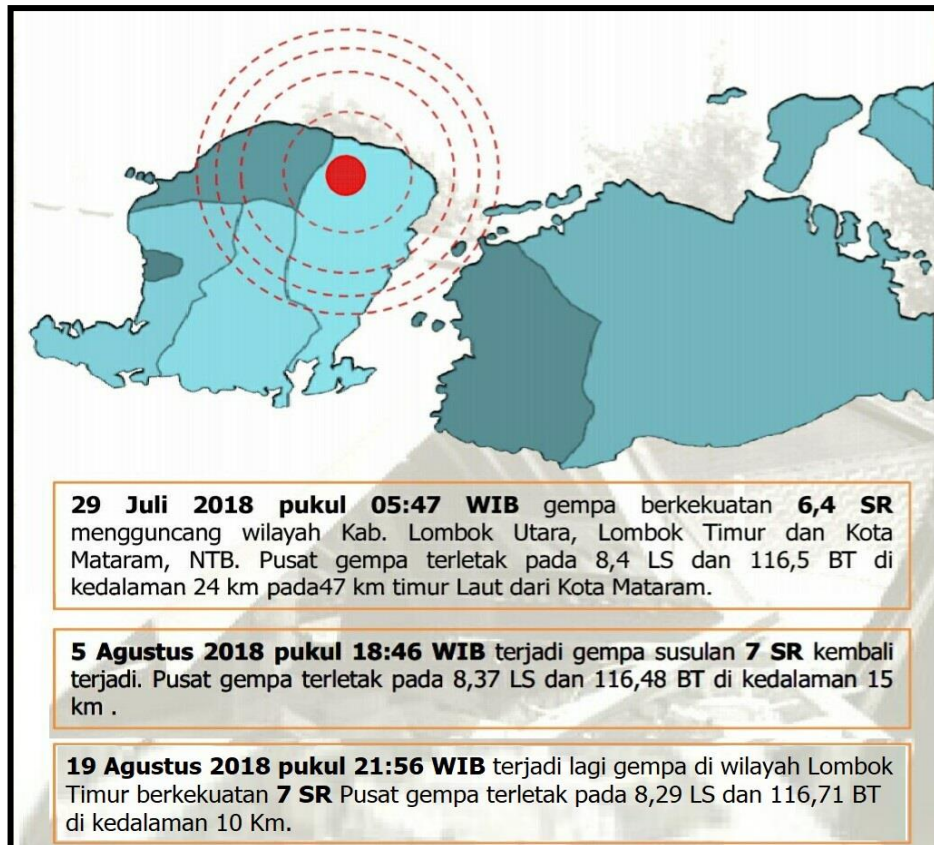

Berselang dua minggu, tepatnya pada tanggal 19 Agustus 2018 pada pukul 21:56 WIB terjadi lagi gempa ketiga berkekuatan 7.0 SR yang mengguncang wilayah Lombok Timur dengan titik episentrum terletak pada 8,287°LS dan 116.71°BT 30 Km arah timur laut Kabupaten Lombok Timur dengan kedalaman 10 Km.

Badan Meteorologi, Klimatologi dan Geofisika (BMKG) mencatat telah terjadi sebanyak 521 kali gempa susulan (*after shocks*) dengan kekuatan yang lebih kecil dan tidak berpotensi tsunami, dimana kejadian ini adalah hal yang alamiah terjadi setelah terjadinya gempa utama (*main shocks*).

Merespon kondisi tersebut Pemerintah Daerah Kabupaten Lombok Timur menetapkan masa tanggap darurat selama 28 (dua puluh delapan) hari sejak tanggal 29 Juli s/d 25 Agustus 2018. Menanggapi dampak bencana tersebut BPBD bersama TNI/POLRI, BASARNAS, PMI, TAGANA serta para relawan terus melakukan penanganan darurat, dengan identifikasi korban meninggal dunia 12 orang, luka berat 52 orang, luka ringan 101 dan tercatat 78.368 pengungsi. Evakuasi terhadap korban dilakukan ke tempat yang aman seperti lapangan dan di pinggir jalan yang dirasakan aman untuk memberikan pertolongan. Untuk penanganan korban yang mengalami luka (baik ringan hingga berat) dirujuk ke RSUD dr. R. Soedjono Selong untuk penanganan lebih lanjut. Selain itu, proses penanganan darurat juga dilakukan dengan membuat tenda - tenda darurat dibantu oleh masyarakat, masyarakat terdampak bencana tidak berani tinggal di dalam rumah sehingga mereka membuat tenda-tenda darurat di tempat yang dirasa aman serta ditampung pada lokasi pengungsian yang sudah ditentukan oleh aparat setempat.

Rencana Rehabilitasi dan Rekonstruksi Pascabencana Gempabumi NTB di Kabupaten Lombok Timur Tahun 2018-2019 merupakan dokumen perencanaan rehabilitasi dan rekonstruksi akan dilakukan dalam periode waktu tertentu dan disusun secara bersama-sama antara Pemerintah Kabupaten Lombok Timur, Pemerintah Provinsi Nusa Tenggara Barat dan Pemerintah Pusat serta pemangku kepentingan lainnya dalam rangka:

1. Kajian Kebutuhan Pascabencana;
2. Prinsip Kebijakan dan Strategi Rehabilitasi dan Rekonstruksi; dan

3. Penyelenggaraan Rehabilitasi dan Rekonstruksi.

Dengan memperhatikan dampak yang ditimbulkan akibat kejadian gempabumi di Kabupaten Lombok Timur, maka perlu disusun Dokumen Rencana Rehabilitasi dan Rekonstruksi Pascabencana sebagaimana diamanatkan pada Peraturan Badan Nasional Penanggulangan Bencana Nomor 5 Tahun 2017 tentang Penyusunan Rencana Rehabilitasi dan Rekonstruksi Pascabencana. Selain itu kegiatan rehabilitasi dan rekonstruksi harus dilaksanakan secara terencana, terpadu, terkoordinasi dan menyeluruh agar terciptanya pembangunan yang lebih baik dan lebih aman sebagaimana diamanatkan pada Peraturan Badan Nasional Penanggulangan Bencana Nomor 6 Tahun 2017 tentang Penyelenggaraan Rehabilitasi dan Rekonstruksi Pascabencana.

1.2 MAKSUD DAN TUJUAN

Rencana Rehabilitasi dan Rekonstruksi Pascabencana Gempabumi NTB di Kabupaten Lombok Timur Tahun 2018-2019 disusun sebagai rencana program dan kegiatan dalam rangka:

- a. Membangun kesepahaman dan komitmen antara Pemerintah Daerah, Dunia Usaha, Masyarakat, Perguruan Tinggi/Akademisi, dan lembaga swadaya masyarakat untuk membangun kembali seluruh sendi kehidupan masyarakat yang terkena dampak bencana gempabumi di Kabupaten Lombok Timur;
- b. Menyelaraskan seluruh kegiatan perencanaan rehabilitasi dan rekonstruksi pascabencana yang disusun oleh Pemerintah (Kementerian/Lembaga), Pemerintah Provinsi Nusa Tenggara Barat dan Pemerintah Kabupaten Lombok Timur;
- c. Memaduserasikan perencanaan rehabilitasi dan rekonstruksi pascabencana dengan perencanaan jangka menengah serta perencanaan tahunan Pemerintah dan Pemerintah Daerah;
- d. Memberikan gambaran yang jelas kepada pemangku kepentingan (*stakeholders*) lainnya mengenai pelaksanaan rehabilitasi dan rekonstruksi pascabencana, agar tidak terjadi tumpang tindih kegiatan ;

- e. Mengembangkan sistem dan mekanisme mobilisasi pendanaan dari sumber APBN, APBD dan sumber lain yang sah secara efektif, efisien, transparan, partisipatif dan akuntabel, sesuai dengan prinsip tata kelola pemerintahan yang baik (*good governance*).

Rencana Rehabilitasi dan Rekonstruksi Pascabencana Gempabumi NTB di Kabupaten Lombok Timur Tahun 2018-2019 bertujuan untuk mewujudkan:

- a. Keseragaman pemahaman dan persepsi antara Pemerintah Pusat, Pemerintah Provinsi, dan Pemerintah Kabupaten serta unsur-unsur swasta, dan masyarakat agar pelaksanaan rehabilitasi dan rekonstruksi pascabencana dapat berlangsung dengan baik;
- b. Perencanaan program dan kegiatan rehabilitasi dan rekonstruksi pascabencana sesuai dengan sistem perencanaan pembangunan nasional;
- c. Perencanaan dan penganggaran program dan kegiatan sesuai dan selaras dengan dokumen perencanaan nasional dan daerah;
- d. Perencanaan dan penganggaran yang partisipatif dan konsultatif, yakni program dan kegiatan rehabilitasi dan rekonstruksi pascabencana yang telah dikonsultasikan dan memuat masukan dari dan kepada seluruh pemangku kepentingan (*stakeholders*);
- e. Kemudahan dalam pemantauan dan pengendalian atas kegiatan rehabilitasi dan rekonstruksi pascabencana; dan
- f. Penggunaan dan pengelolaan sumber dana untuk kegiatan rehabilitasi dan rekonstruksi pascabencana yang mematuhi prinsip kehati-hatian dan bertanggung jawab.

1.3 RUANG LINGKUP

Secara umum perencanaan dalam penanggulangan bencana dilakukan pada setiap tahapan dalam penyelenggaraan penanggulangan bencana, agar setiap kegiatan dalam setiap tahapan dapat berjalan dengan terarah, maka disusun suatu

rencana yang spesifik pada setiap tahapan penyelenggaraan penanggulangan pascabencana.

Sasaran substansial rehabilitasi dan rekonstruksi meliputi:

1. Aspek perumahan dan permukiman, terdiri dari perbaikan lingkungan daerah bencana, pemberian bantuan perbaikan rumah masyarakat dan pembangunan kembali sarana sosial masyarakat;
2. Aspek infrastruktur pembangunan, antara lain terdiri dari transportasi darat, transportasi laut, sanitasi, dan sumber daya air dengan kewenangannya pembangunan kembali sarana dan prasarana, penerapan rancang bangun yang tepat dan tahan bencana, peningkatan fungsi pelayanan publik dan peningkatan pelayanan utama dalam masyarakat;
3. Aspek ekonomi produktif, antara lain terdiri dari pemulihan ekonomi, mendorong peningkatan ekonomi lokal seperti perdagangan, pariwisata, perikanan, pertanian, dan koperasi/UKM;
4. Aspek sosial, antara lain pemulihan konstruksi sosial dan budaya, yang terdiri dari kesehatan, pendidikan, agama, dan budaya; dan
5. Aspek lintas sektor, antara lain terdiri dari pemulihan aktivitas/kegiatan yang meliputi tata pemerintahan, keamanan, ketertiban dan lingkungan hidup.

1.4 SISTEMATIKA PENULISAN

Dokumen Rencana Rehabilitasi dan Rekonstruksi Pascabencana Gempabumi NTB di Kabupaten Lombok Timur Tahun 2018-2019 terdiri dari 6 (enam) bab, antara lain:

BAB I. PENDAHULUAN

Bab ini berisi tentang latar belakang perlunya penyusunan rencana Rehabilitasi dan Rekonstruksi Pascabencana Gempabumi NTB di Kabupaten Lombok Timur Tahun 2018-2019, maksud dan tujuan yang ingin dicapai, ruang lingkup pembahasan, serta sistematika penulisan.

BAB II. KONDISI UMUM WILAYAH

Bab ini menguraikan gambaran singkat karakteristik wilayah sebelum kejadian bencana, yang ditinjau dari kondisi geografis dan administrasi, topografi wilayah klimatologi, geologi, penduduk, jenis tanah dan infrastruktur.

BAB III. PENGKAJIAN KEBUTUHAN PEMULIHAN PASCABENCANA

Bab ini menguraikan kronologi kejadian bencana, upaya penanganan darurat, hasil kajian akibat bencana yang terdiri dari penilaian kerusakan dan kerugian, penilaian gangguan akses, gangguan fungsi, dan meningkatnya risiko, serta analisis dampak bencana berupa perekonomian, kehidupan manusia dan sosial serta lingkungan hidup, sebagai input perkiraan kebutuhan pascabencana pada 5 (lima) sektor, yakni permukiman, infrastruktur, ekonomi produktif, sosial, dan lintas sektor.

BAB IV. PRINSIP, KEBIJAKAN dan STRATEGI REHABILITASI dan REKONSTRUKSI PASCABENCANA

Bab ini menguraikan prinsip dasar, kebijakan, ruang lingkup, serta strategi rehabilitasi dan rekonstruksi pascabencana.

BAB V. PENYELENGGARAAN REHABILITASI dan REKONSTRUKSI PASCABENCANA

Bab ini menguraikan proses perencanaan dan pendanaan, mekanisme pelaksanaan anggaran, pelaksanaan rehabilitasi dan rekonstruksi, kelembagaan pelaksanaan rehabilitasi dan rekonstruksi, pemantauan dan evaluasi, serta kesinambungan pemulihan berbasis pengurangan risiko bencana.

BAB VI. PENUTUP

Bab ini menjelaskan bahwa dokumen Rencana Rehabilitasi dan Rekonstruksi Pascabencana Gempabumi NTB di Kabupaten Lombok Timur Tahun 2018-2019 merupakan acuan rehabilitasi dan rekonstruksi yang masih harus dijabarkan lebih lanjut mengenai teknis pelaksanaannya oleh setiap pihak pelaku rehabilitasi dan rekonstruksi pascabencana gempabumi NTB di Kabupaten Lombok Timur.

BAB II

KONDISI UMUM WILAYAH

2.1. GAMBARAN UMUM

2.1.1. Kondisi Geografis

Kabupaten Lombok Timur merupakan Kabupaten yang terletak di ujung timur pulau Lombok dengan letak astronomis di koordinat 116°-117° Bujur Timur dan 8°-9° Lintang Selatan, dengan batas wilayah:

Sebelah Barat : Kabupaten Lombok Tengah;

Sebelah Timur : Selat Alas;

Sebelah Utara : Laut Jawa;

Sebelah Selatan : Samudera Indonesia.

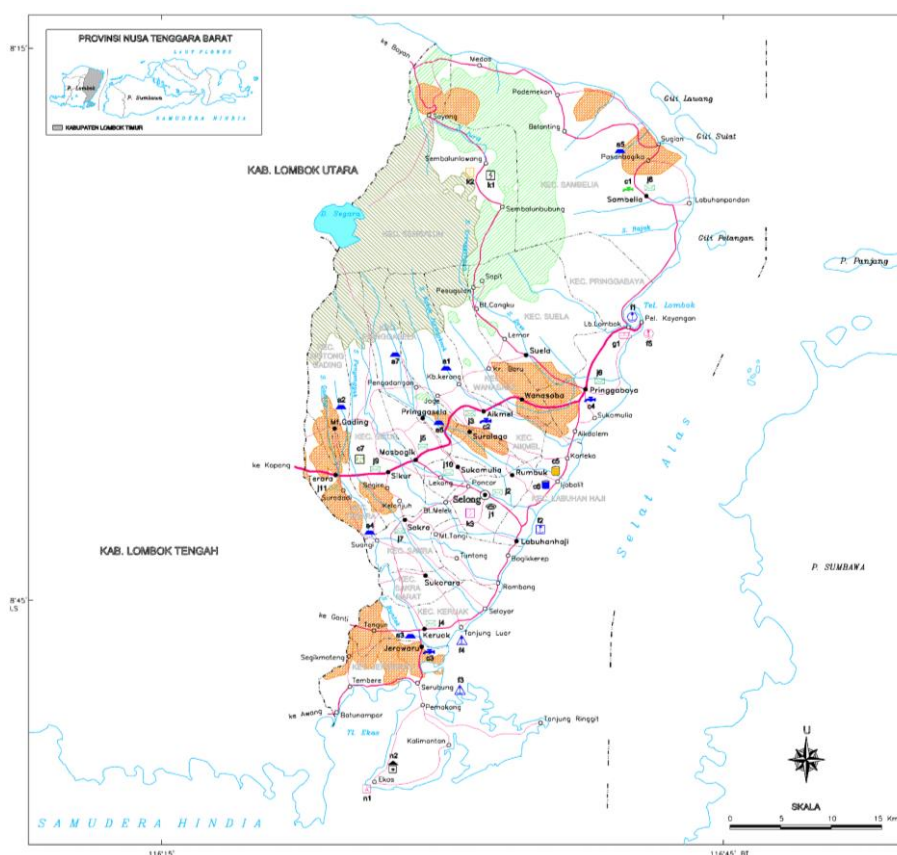

Gambar II - 1.

Peta Wilayah Kabupaten Lombok Timur

Luas wilayah Kabupaten Lombok Timur adalah 2.679,88 Km² terdiri atas daratan seluas 1.605,55 Km² (59,91%) dan lautan seluas 1.074,33 Km² (40,09%). Luas daratan Kabupaten Lombok Timur mencakup 33,88% dari luas Pulau Lombok atau 7,97% dari luas daratan Provinsi Nusa Tenggara Barat. Pada tahun 2014, luas daratan Kabupaten Lombok Timur yang digunakan sebagai lahan sawah seluas 47.312 Ha (29,47%) dan lahan kering seluas 113.243 Ha (70,53%).

Tabel II.1

Luas Kecamatan Kabupaten Lombok Timur 2016

No.	Kecamatan	Luas Wilayah Area (Km ²)	Persentase (%)
1	Keruak	40,49	2,52
2	Jerowaru	142,78	8,89
3	Sakra	25,09	1,56
4	Sakra Barat	32,30	2,01
5	Sakra Timur	37,04	2,31
6	Terara	41,41	2,58
7	Montong Gading	25,66	1,60
8	Sikur	78,27	4,87
9	Masbagik	33,17	2,07
10	Pringgasela	134,26	8,36
11	Sukamulia	14,49	0,90
12	Suralaga	27,02	1,68
13	Selong	31,68	1,97
14	Labuhan Haji	49,57	3,09
15	Pringgabaya	136,20	8,48
16	Suela	115,01	7,16
17	Aikmel	122,92	7,66
18	Wanasaba	55,89	3,48
19	Sembalun	217,08	13,52
20	Sambelia	245,22	15,27
Jumlah / Total		1.605,55	100,00

Sumber : Badan Pertanahan Nasional Lombok Timur

Tabel II.2

Ibukota Kecamatan dan Jarak Ibu Kota Kecamatan dari Ibukota Kabupaten
Tahun 2017

No.	Kecamatan <i>District</i>	Ibu Kota Kecamatan	Jarak <i>Distance</i> (Km)
1	Keruak	Keruak	22,0
2	Jerowaru	Jerowaru	28,5
3	Sakra	Sakra	12,0
4	Sakra Barat	Rensing	18,0
5	Sakra Timur	Lepak	18,0
6	Terara	Terara	13,5
7	Montong Gading	Montong Betok	18,0
8	Sikur	Sikur	10,0
9	Masbagik	Masbagik	7,0
10	Pringgasela	Pringgasela	8,3
11	Sukamulia	Sukamulia	4,0
12	Suralaga	Suralaga	9,0
13	Selong	Selong	0,0
14	Labuhan Haji	Labuhan Haji	7,0
15	Pringgabaya	Pringgabaya	24,0
16	Suela	Suela	31,0
17	Aikmel	Aikmel	14,0
18	Wanasaba	Wanasaba	20,0
19	Sembalun	Sembalun	49,0
20	Sambelia	Sambelia	54,0

Sumber : Badan Pusat Statistik Kabupaten Lombok Timur
Source Central Bureau of Statistics of Lombok Timur Regency

Berdasarkan topografi wilayah, Kabupaten Lombok Timur terletak pada ketinggian 0 - 3.726 meter di atas permukaan laut dengan kemiringan hamparan dari utara ke selatan. Kemiringan lahan bervariasi mulai dari kelas kemiringan lereng antara 0-2% sampai kelas kemiringan lereng lebih dari 40%. Kemiringan lereng antara 0-2% mencakup daerah-daerah di sepanjang pantai yang terbentang mulai dari bagian utara ke arah timur hingga ke bagian selatan, sedangkan kemiringan lereng lebih dari 40% mencakup Pegunungan Rinjani yang terletak di bagian utara.

Tabel II-3

Topografi Wilayah Kabupaten Lombok Timur Tahun 2016

Kemiringan Lahan	Luas / Area (Km ²)	Persentase (%)
0 - 2 %	257,60	16,04
2 - 15 %	967,63	60,27
15 - 40 %	242,22	15,09
> 40 %	138,10	8,60
Jumlah / Total	1.605,55	100,00

Seperti halnya wilayah Indonesia pada umumnya, iklim di Kabupaten Lombok Timur termasuk iklim tropis dengan temperatur berkisar 20^o-33^oC. Dampak pemanasan global yang terjadi beberapa kurun waktu terakhir menyebabkan perubahan iklim yang dapat dilihat dari jumlah hari hujan dan curah hujan yang berfluktuatif dalam beberapa tahun terakhir. Pada tahun 2016, rata-rata hari hujan per-bulan adalah 8,5 hari hujan setiap bulannya dan rata-rata curah hujan per-bulan sebesar 114,75 mm.

Tabel II.4

Rata – Rata Jumlah Hari Hujan dan Curah Hujan setiap bulan
di Kabupaten Lombok Timur Tahun 2016

Bulan	Hari Hujan (Hari)	Rata-rata Curah Hujan (mm)
Januari / <i>January</i>	8	151
Februari / <i>February</i>	18	252
Maret / <i>March</i>	10	152
April / <i>April</i>	6	126
Mei / <i>May</i>	10	109
Juni / <i>June</i>	10	125
Juli / <i>July</i>	4	14
Agustus / <i>August</i>	2	1
September / <i>September</i>	2	10
Oktober / <i>October</i>	3	26
November / <i>November</i>	11	147
Desember / <i>December</i>	18	264
Rata-rata / <i>Average</i>	8,5	114,75

Sumber : Dinas Pertanian dan Peternakan Kabupaten Lombok Timur

Secara garis besar keadaan geologi di wilayah Kabupaten Lombok Timur dibagi menjadi 3 wilayah, yaitu wilayah Utara, Tenggara dan Selatan. Bebatuan yang ada sebagian besar berasal dari hasil kegiatan gunung berapi, yakni dari aktivitas Gunung Rinjani dan Gunung Nangi.

Data geologi untuk Kabupaten Lombok Timur diambil dari *Ree geologische Kaert Det Esland Lombok* skala 1 : 200.000 tahun 1879. Berdasarkan data tersebut dapat dikemukakan luas masing-masing jenis bebatuan yang ada sebagai berikut:

A. Vulkaniech seluas 284.445 Ha yang terdiri atas:

1. Rendjanigebergte seluas 63.798 Ha;

2. Vulkan Nangi seluas 57.864 Ha;
 3. Puinsteem Terein seluas 11.310 Ha;
 4. Bataltlavastroom seluas 339 Ha;
 5. Amphibool Andesit Lavestroom seluas 678 Ha;
- B. Kwartaire Sedimenten seluas 8.693 Ha;
- C. Krateeigwal, seluas 4.967 Ha;
- D. Danau Segara Anak seluas 814 Ha.

Tabel II.5

Tinggi Wilayah diatas Permukaan Laut (DPL) menurut Kecamatan
di Kabupaten Lombok Timur Tahun 2016

No.	Kecamatan	Ibu Kota Kecamatan	Tinggi DPL (m)
1	Keruak	Keruak	17
2	Jerowaru	Jerowaru	54
3	Sakra	Sakra	230
4	Sakra Barat	Rensing	197
5	Sakra Timur	Lepak	157
6	Terara	Terara	360
7	Montong Gading	Montong Betok	408
8	Sikur	Sikur	301
9	Masbagik	Masbagik	340
10	Pringgasela	Pringgasela	355
11	Sukamulia	Sukamulia	214
12	Suralaga	Suralaga	190
13	Selong	Selong	136
14	Labuhan Haji	Labuhan Haji	4
15	Pringgabaya	Pringgabaya	50
16	Suela	Suela	373
17	Aikmel	Aikmel	292

No.	Kecamatan	Ibu Kota Kecamatan	Tinggi DPL (m)
18	Wanasaba	Wanasaba	260
19	Sembalun	Sembalun	1.200
20	Sambelia	Sambelia	131

Sumber : Badan Pusat Statistik Kabupaten Lombok Timur

Tabel II.6

Banyak Desa, Jumlah Penduduk, dan Rumah Tangga di Desa yang memiliki batas dengan laut di Kabupaten Lombok Timur tahun 2016

No.	Kecamatan	Desa yang memiliki batas dengan laut		
		Jumlah Desa	Jumlah Penduduk	Jumlah Rumah Tangga
1	Keruak	4	17.733	4.513
2	Jerowaru	12	48.326	1.389
3	Sakra	-	-	-
4	Sakra Barat	-	-	-
5	Sakra Timur	2	10.111	2.908
6	Terara	-	-	-
7	Montong Gading	-	-	-
8	Sikur	-	-	-
9	Masbagik	-	-	-
10	Pringgasela	-	-	-
11	Sukamulia	-	-	-
12	Suralaga	-	-	-
13	Selong	-	-	-
14	Labuhan Haji	6	27.286	8.188
15	Pringgabaya	10	70.022	20.041
16	Suela	-	-	-
17	Aikmel	-	-	-
18	Wanasaba	-	-	-
19	Sembalun	1	2.500	674
20	Sambelia	8	23.361	6.492

Sumber : Badan Pusat Statistik Kabupaten Lombok Timur

Tabel II.7

Nama Pulau dan Posisi Geografis di Kabupaten Lombok Timur Tahun 2016

No	Nama Pulau <i>Name of Islands</i>	Posisi Geografis <i>Geographical Position</i>	Berpenghuni/Tidak <i>Inhabited/ uninhabited</i>
(1)	(2)	(3)	(4)
1	Anak Ewok, <i>Gili</i>	08°53'15"LS 116°30'08"BT	Tidak Berpenghuni
2	Areng, <i>Gili</i>	08°50'28"LS 116°028'01"BT	Tidak Berpenghuni
3	Batu, <i>Gili</i>	08°56'16"LS 116°29'38"BT	Tidak Berpenghuni
4	Batu Kodek, <i>Gili</i>	08°55'08"LS 116°30'07"BT	Tidak Berpenghuni
5	Batununjer, <i>Gili</i>	08°55'20"LS 116°29'13"BT	Tidak Berpenghuni
6	Belek, <i>Gili</i>	08°48'41"LS 116°30'02"BT	Berpenghuni
7	Bembek Belek, <i>Gili</i>	08°48'59"LS 116°31'17"BT	Tidak Berpenghuni
8	Bembek Kodek, <i>Gili</i>	08°49'05"LS 116°31'14"BT	Tidak Berpenghuni
9	Benes, <i>Gili</i>	08°51'16"LS 116°34'17"BT	Tidak Berpenghuni
10	Bidara, <i>Gili</i>	08°26'26"LS 116°44'18"BT	Berpenghuni
11	Botak, <i>Gili</i>	08°49'42"LS 116°30'12"BT	Tidak Berpenghuni
12	Cina, <i>Gili</i>	08°53'55"LS 116°33'38"BT	Tidak Berpenghuni
13	Kerate, <i>Gili</i>	08°48'48"LS 116°30'37"BT	Tidak Berpenghuni
14	Kere, <i>Gili</i>	08°48'53"LS 116°30'20"BT	Tidak Berpenghuni
15	Kondo, <i>Gili</i>	08°27'01"LS 116°43'53"BT	Tidak Berpenghuni
16	Lampu, <i>Gili</i>	08°26'44"LS 116°43'55"BT	Tidak Berpenghuni
17	Lawang, <i>Gili</i>	08°17'38"LS 116°41'56"BT	Tidak Berpenghuni
18	Linus, <i>Gili</i>	08°51'05"LS 116°24'58"BT	Tidak Berpenghuni
19	Mangkem Kaok, <i>Gili</i>	08°49'46"LS 116°30'14"BT	Tidak Berpenghuni
20	Maringkik, <i>Gili</i>	08°49'01"LS 116°31'55"BT	Berpenghuni

Tabel Lanjutan *Continued*

No	Nama Pulau <i>Name of Islands</i>	Posisi Geografis <i>Geographical Position</i>	Berpenghuni/Tidak <i>Inhabited/ uninhabited</i>
(1)	(2)	(3)	(4)
21	Melayu, <i>Gili</i>	08°55'36"LS 116°29'55"BT	Tidak Berpenghuni
22	Mesero, <i>Gili</i>	08°51'36"LS 116°34'19"BT	Tidak Berpenghuni
23	Nuse, <i>Gili</i>	08°49'11"LS 116°30'08"BT	Tidak Berpenghuni
24	Pasir, <i>Gili</i>	08°26'39"LS 116°44'55"BT	Tidak Berpenghuni
25	Petagan, <i>Gili</i>	08°25'42"LS 116°45'07"BT	Tidak Berpenghuni
26	Petelu, <i>Gili</i>	08°51'20"LS 116°34'18"BT	Tidak Berpenghuni
27	Ranggo Belek, <i>Gili</i>	08°53'03"LS 116°30'51"BT	Tidak Berpenghuni
28	Ranggo Kodek, <i>Gili</i>	08°53'16"LS 116°30'31"BT	Tidak Berpenghuni
29	Rarot, <i>Gili</i>	08°53'53"LS 116°32'49"BT	Tidak Berpenghuni
30	Ree, <i>Gili</i>	08°48'45"LS 116°29'58"BT	Berpenghuni
31	Sulat, <i>Gili</i>	08°19'38"LS 116°43'32"BT	Tidak Berpenghuni
32	Sunut, <i>Gili</i>	08°48'18"LS 116°31'39"BT	Berpenghuni
33	Surak, <i>Gili</i>	08°50'17"LS 116°30'36"BT	Tidak Berpenghuni
34	Tengek, <i>Gili</i>	08°55'19"LS 116°26'46"BT	Tidak Berpenghuni
35	Ujungkecibing, <i>Gili</i>	08°50'36"LS 116°29'55"BT	Tidak Berpenghuni

Sumber : Dinas Kelautan dan Perikanan Kabupaten Lombok Timur

Jenis tanah yang terdapat di Kabupaten Lombok Timur secara umum terdiri dari jenis Aluvial, Regosol, Grumosol, Mediteran dan Asosiasi Litosol dan Litosol coklat kemerahan. Berdasarkan tabel, diperoleh gambaran bahwa jenis tanah yang paling dominan di Kabupaten Lombok Timur adalah tanah Brown Forest Soil Vulkan dengan luas 29.062 Ha atau 18,10%. Menyusul jenis tanah regosol Vulkan seluas 27.493 Ha atau 17,12%, sedangkan tanah Mediteran Coklat Vulkan seluas 1.075 Ha atau 0.67%.

Adapun penyebaran jenis tanah berdasarkan wilayah Kecamatan yang ada diperoleh gambaran sebagai berikut: tanah jenis Grumosol tersebar di

Kecamatan Keruak, Jerowaru, Terara, Montong Gading, Sikur, Sukamulia, Suralaga, Selong, Labuhan Haji, sebagian Aikmel, Wanasaba dan sebagian Kecamatan Sembalun, dengan luas 38.423 Ha atau 23.93% dari seluruh luas Kabupaten Lombok Timur. Kecamatan Keruak dan Jerowaru mempunyai luas tanah Gromusol 18.462 Ha atau 11.50%, sedangkan Kecamatan Sukamulia dan Suralaga hanya 23 Ha.

Jenis tanah Mediteran Coklat Vulkan dan Mediteran Coklat tersebar di Kecamatan Pringgabaya, Suela, sebagian Aikmel dan Kecamatan Sambelia dengan luas 25.187 Ha. Kecamatan Pringgabaya memiliki luas tanah 12.914 Ha, sedangkan Kecamatan Aikmel hanya 550 Ha. Tanah Mediteran Coklat Vulkan hanya terdapat di Kecamatan Aikmel seluas 1.075 Ha, dan untuk jenis tanah Mediteran Coklat hanya terdapat di Kecamatan Keruak.

Jenis tanah Aluvial Kelabu dan Aluvial Coklat adalah jenis tanah yang terdapat di sebagian Kecamatan Selong, Labuhan Haji, Pringgabaya, Aikmel dan Sambelia dengan luas 10.676 Ha atau 6,65%. Sedangkan tanah Regosol Kelabu dan Aluvial Hidromorf terdapat di sebagian Kecamatan Selong, Keruak, Sakra, Sakra Barat dan Sakra Timur dengan luas 1.719 Ha atau 1,07%.

Seperti halnya wilayah Indonesia pada umumnya, iklim di Kabupaten Lombok Timur termasuk iklim tropis dengan temperatur berkisar 20^o-33^oC. Dampak pemanasan global yang terjadi beberapa kurun waktu terakhir menyebabkan perubahan iklim yang dapat dilihat dari curah hujan dan hari hujan yang fluktuatif dalam beberapa tahun terakhir. Selama tahun 2014, rata-rata curah hujan per-bulan sebesar 102,5 mm dan rata-rata hari hujan per-bulan adalah 7 hari hujan setiap bulannya.

a. Kemampuan Tanah

Yang dimaksud dengan kemampuan tanah adalah keadaan wilayah yang dilihat dari segi fisik wilayah, antara lain tentang kemiringan tanah, kedalaman efektif tanah, tekstur tanah, erosi tanah dan faktor pembatas. Dengan diketahuinya kemampuan tanah, maka dapat digunakan sebagai

sarana dalam pemanfaatan wilayah yang berwawasan lingkungan terutama dalam pemanfaatan tanah supaya tetap menjamin kelestarian sumber daya alam/tanah dan lingkungan hidup. Selain itu kemampuan tanah dapat juga digunakan untuk memantau tindakan prioritas pembangunan di daerah yang bersangkutan.

b. Kemiringan Tanah/Lereng

Yang dimaksud dengan kemiringan tanah adalah beda tinggi dari dua tempat yang berbeda, yang dinyatakan dalam persen artinya perbedaan tinggi dari dua tempat yang berbeda dalam jarak 100 m.

Kecamatan Sukamulia, Suralaga, Masbagik dan Pringgasela mempunyai persentase luas nomor dua dan tiga, masing-masing 78.59% dan 72.18% dari luas wilayahnya. Akan tetapi keempat Kecamatan ini sudah menerapkan sistem irigasi teknis sehingga tidak terlalu menyulitkan pengairannya, kecuali pada Kecamatan Pringgasela terdapat daerah yang memiliki kemiringan curam sehingga agak sulit dalam pengairannya.

Kecamatan Sambelia dan Kecamatan Aikmel memiliki luas lahan yang banyak dengan kemiringan 40°. Kecamatan Sambelia yang mempunyai luas 31.459 Ha memiliki 35.53% lahan berbukit. Ini termasuk kawasan hutan yang dilindungi dan sebagian hutan telah menjadi gundul sehingga perlu mendapat perhatian. Begitu juga dengan Kecamatan Aikmel dengan luas pegunungan 10.860 Ha dari luas Kecamatan, sebagian lahannya telah gundul. Di daerah ini juga terdapat kawasan nasional Gunung Rinjani yang sebagian juga telah gundul.

c. Kedalaman Efektif Tanah

Kedalaman efektif tanah merupakan salah satu faktor yang perlu diperhatikan dalam pengusahaan tanah, suatu tanaman sangat dipengaruhi oleh kedalaman tanah. Berdasarkan kedalaman efektif tanah, luas Kabupaten Lombok Timur sebagian besar mempunyai kedalaman efektif tanah lebih dari 60 cm atau seluas 118.811 Ha (74%), selebihnya

seluas 27.677 Ha memiliki kedalaman efektif tanah antara 30-60 cm. Sedangkan daerah yang memiliki kedalaman efektif tanah 30 cm seluas 14.002 Ha atau 8,72%.

d. Tekstur Tanah

Klasifikasi tekstur tanah di Kabupaten Lombok Timur dapat dibedakan menjadi 3 kelas, yakni halus, sedang dan kasar.

Berdasarkan tekstur tanah di Kabupaten Lombok Timur dapat diketahui bahwa sebagian besar wilayah tanah bertekstur sedang, yakni seluas 130.977 Ha (81,57%), tanah bertekstur halus seluas 18.778 Ha (16,70%) dan tanah bertekstur kasar seluas 10.800 Ha (6,72%).

e. Pola Penggunaan Tanah

Pola penggunaan tanah di Kabupaten Lombok Timur cukup beragam. Lebih detail mengenai pola penggunaan tanah di Kabupaten Lombok Timur tahun 2017 dapat dilihat pada tabel dibawah ini.

Tabel. II.9

Jenis Lahan berdasarkan Penggunaannya
di Kabupaten Lombok Timur Tahun 2017

Jenis Lahan	2010	2011	2012	2013-2015	2015-2017
Lahan Sawah/Wetland	45.717	45.817	46.354	46.965	47.312
Irigasi	45.072	45.168	45.020	45.241	45.578
Sawah Tadah Hujan	645	645	1.334	1.724	1.734
Lahan Pertanian Bukan Sawah	38.970	38.970	37.944	93.222	93.222
Tegal/Kebun	22.908	22.689	22.202	21.8954.	21.8954.
Ladang/Huma	5.490	5.490	5.142	812	812
Perkebunan	3.165	3.165	3.160	3.160	3.160
Ditanami Pohon/Hutan Rakyat	3.476	3.476	3.476	3.476	3.476

Jenis Lahan	2010	2011	2012	2013-2015	2015-2017
Tambak	2.161	2.161	2.161	-	-
Kolam/Tebat/Empang	1.194	1.194	1.247	-	-
Padang Rumput/Pengembalaan	556	556	556	678	678
Sementara tidak diusahakan	20	20	-	23	23
Lainnya	-	-	-	59.178	59.285
Lahan Bukan Pertanian	75.868	75.991	76.257	20.368	20.394
Pekarangan	8.106	8.229	8.305	-	-
Hutan Negara	55.928	55.928	55.928	-	-
Lain - Lain	11.834	11.834	12.024	-	-
Jumlah Total	160.555	160.555	160.555	160.555	160.555

Sumber : Dinas Pertanian dan Peternakan Kabupaten Lombok Timur

Tabel II.10

Luas Lahan (Ha) Menurut Kecamatan dan Jenis Lahan
di Kabupaten Lombok Timur Tahun 2016

Kecamatan	Lahan Sawah	Lahan Bukan Sawah	Lahan Bukan Pertanian	Jumlah
Keruak	2.308	498	1.243	4.049
Jerowaru	4.384	8.573	1.321	14.278
Sakra	2.063	176	270	2.509
Sakra Barat	2.848	95	287	3.230
Sakra Timur	3.263	234	207	3.704
Terara	2.067	547	987	4.141
Montong Gading	2.066	186	314	2.566
Sikur	2.819	4.258	750	7.827
Masbagik	1.993	450	874	3.317
Pringgelsela	1.868	10.220	1.338	13.426
Sukamulia	945	283	221	1.449

Kecamatan	Lahan Sawah	Lahan Bukan Sawah	Lahan Bukan Pertanian	Jumlah
Suralaga	2.188	228	286	2.702
Selong	1.340	319	1.509	3.168
Labuhan Haji	1.794	2.323	840	4.957
Pringgabaya	2.397	8.621	2.602	13.620
Suela	3.064	7.351	1.086	11.501
Aikmel	3.666	7.630	996	12.292
Wanasaba	2.724	2.503	362	5.589
Sembalun	1.155	16.620	3.933	21.708
Sambelia	2.699	20.551	1.272	24.522
Jumlah	2.699	91.666	20.698	160.555

Sumber : Badan Pusat Statistik Kabupaten Lombok Timur

Tabel II.11

Luas Lahan (Ha) Menurut Penggunaan
di Kabupaten Lombok Timur Tahun 2010 - 2016 (Ha)

(Ha) Jenis lahan/Land Type	2010	2011	2012	2013-2015	2015-2016
Lahan Sawah / Wetland	45.717	45.813	46.354	46.965	47.312
Irigasi	45.072	45.168	45.020	45.241	45.578
Sawah Tadah Hujan	645	645	1.334	1.724	1.734
Lahan Pertanian Bukan Sawah	38.970	38.751	37.944	93.222	
T e g a l / K e b u n	22.908	22.689	22.202	21.895	21.562
Ladang / Huma	5.490	5.490	5.142	4.812	4.665
Perkebunan	3.165	3.165	3.160	3.160	3.160
Ditanami pohon/Hutan Rakyat	3.476	3.476	3.476	3.476	3.476
Tambak	2.161	2.161	2.161	.	.
Kolam/Tebat/Empang	1.194	1.194	1.247	.	.
Padang Rumput/Penggembalaan	556	556	556	678	678

<i>(Ha) Jenis lahan/Land Type</i>	2010	2011	2012	2013-2015	2015-2016
Sementara tidak diusahakan	20	20	0	23	23
Lainnya*	.	.	.	59.178	59.285
Lahan Bukan Pertanian **	75.868	75.991	76.257	20.368	20.394
Pekarangan	8.106	8.229	8.305	.	.
Hutan Negara	55.928	55.928	55.928	.	.
Lain - lain	11.834	11.834	12.024	.	.
Jumlah/ Total	160.555	160.555	160.555	160.555	160.555

Sumber : Dinas Pertanian dan Peternakan Kabupaten Lombok Timur

2.1.2. Kependudukan

Jumlah penduduk Lombok Timur pada tahun 2016 mencapai 1.153.773 jiwa, jumlah tersebut mengalami peningkatan sekitar 0,92% jika dibandingkan jumlah penduduk tahun 2013. Apabila dirinci menurut jenis kelamin, penduduk Lombok Timur terdiri dari 537.152 laki-laki dan 616.621 perempuan dengan rasio jenis kelamin penduduk Lombok Timur sebesar 87,11 (terdapat 87 laki-laki setiap 100 penduduk perempuan). Tiga Kecamatan dengan jumlah penduduk terbanyak adalah Kecamatan Masbagik, Aikmel, dan Pringgabaya. Sedangkan tiga Kecamatan dengan penduduk paling sedikit adalah Kecamatan Sembalun, Sambelia dan Sukamulia.

Dilihat dari kepadatan penduduk, Kecamatan dikelompokkan kedalam tiga kategori kepadatan, yaitu: a. Tinggi (>2.000 jiwa per km²) meliputi Sakra, Masbagik, Sukamulia dan Selong; b. Sedang (1.000 - 2.000 jiwa per km²) meliputi Keruak, Sakra Barat, Sakra Timur, Terara, Montong Gading, Suralaga, Labuhan Haji dan Wanasaba c. Rendah (<1.000 jiwa per Km²) meliputi Jerowaru, Sikur, Pringgasele, Pringgabaya, Suela, Aikmel, Sembalun dan Sambelia.

Struktur penduduk dapat dilihat dari beberapa hal yaitu komposisi berdasarkan umur, jenis kelamin dan mata pencaharian. Dilihat dari umur penduduk, Kabupaten Lombok Timur termasuk kategori struktur *intermediate*

(peralihan umur muda ke umur tua). Dimana lebih dari 30% penduduk berusia di bawah umur 15 tahun dan penduduk usia 65 tahun ke atas kurang dari 10%. Sehingga rasio ketergantungan juga cukup tinggi sekitar 56. Di mana 100 orang usia produktif menanggung beban hidup 56 orang usia tidak dan belum produktif.

Tabel II.12

Jumlah Penduduk dan Laju Pertumbuhan Penduduk
di Kabupaten Lombok Timur 2010-2016

Kecamatan	Jumlah Penduduk (orang)			Laju Pertumbuhan Penduduk Pertahun (%)	
	2010	2015	2016	2010-2015	2015-2016
Keruak	48.875	51.499	52,144	1,05	1,25
Jerowaru	54.937	58.069	58,978	1,12	1,57
Sakra	53.157	55.841	56,369	0,99	0,95
Sakra Barat	47.377	49.809	50,322	1,01	1,03
Sakra Timur	41.265	43.354	43,771	0,99	0,96
Terara	65.120	68.178	68,589	0,92	0,60
Montong Gading	40.191	42.026	42,233	0,90	0,49
Sikur	66.651	69.634	69,910	0,88	0,40
Masbagik	94.361	99.029	99,863	0,97	0,84
Pringgasela	50.226	52.699	53,135	0,97	0,83
Sukamulia	30.363	31.828	32,063	0,95	0,74
Suralaga	51.284	53.629	53,891	0,90	0,49
Selong	84.535	89.137	90,316	1,07	1,32
Labuhan Haji	53.333	55.996	56,495	0,98	0,89
Pringgabaya	89.820	93.980	94,488	0,91	0,54
Suela	36.998	38.703	38,904	0,91	0,52
Aikmel	93.203	97.802	98,622	0,97	0,84
Wanasaba	58.739	61.459	61,795	0,91	0,55
Sembalun	18.821	19.743	19,900	0,96	0,80
Sambelia	29.997	31.603	31,993	1,05	1,23

Sumber : Badan Pusat Statistik Kabupaten Lombok Timur

2.1.3. Kondisi Permukiman dan Sarana Prasarana Publik

Penataan perhubungan darat di Kabupaten Lombok Timur dilaksanakan melalui pembangunan sarana jalan untuk menjangkau luas wilayah 4.389,40 Km², pada tahun 2010 tersedia panjang jalan 1.304,23 Km dengan rincian 78,70 Km merupakan kewenangan Nasional, 397,73 Km merupakan kewenangan provinsi dan 789,12 Km merupakan kewenangan Kabupaten. Panjang jalan Nasional di Kabupaten Lombok Timur hingga tahun 2014 menjadi 107,97 Km dengan tingkat kondisi jalan 100%, sedangkan jalan Provinsi mengalami perpanjangan dari 397,73 Km menjadi 412,27 Km pada tahun 2015 dengan tingkat kondisi jalan mencapai 70%. Sementara itu jalan Kabupaten memiliki tingkat kondisi jalan di bawah 50%.

2.1.4. Energi

Bidang energi yang utama di Kabupaten Lombok Timur adalah listrik dan air. Dari segi energi listrik, PLN membagi Kabupaten Lombok Timur menjadi 2 rayon, yakni rayon Selong dan rayon Pringgabaya. Sementara penyediaan air minum bersih dikelola oleh PDAM. Pelanggan PDAM dari golongan rumah tangga pada tahun 2015 sebanyak 20.177 rumah tangga dengan total air yang disalurkan mencapai 419.842 ribu m³.

Tabel II.13

Indikator Kelistrikan pada PLN Rayon Pringgabaya
Kabupaten Lombok Timur 2012-2016

Tahun	Daya Terpasang (VA)	Listrik Terjual (kWh)	Nilai Jual (000 Rp)
(1)	(2)	(4)	(5)
2012	54,664,600	---	---
2013	63,760,150	47,265,500	32,539,171,260
2014	74,851,850	64,650,509	48,041,983,363
2015	82,474,600	73,156,948	56,882,394,761
2016	88,802,800	84,245,727	66,615,456,260

Sumber : PT. PLN (Persero) Wilayah NTB Rayon Pringgabaya

Tabel II.14
Banyaknya Air Minum yang disalurkan (ribu m³) menurut jenis konsumen
di wilayah Kabupaten Lombok Timur 2012-2016

Kecamatan	2011	2012	2013	2014	2015
(1)	(2)	(3)	(4)	(5)	(6)
Sosial					
Umum	8.474	9.413	5.532	5.651	6.657
Khusus	31.069	37.270	25.290	25.033	23.841
Non Niaga					
Rumah Tangga	361.935	400.997	369.424	347.141	419.842
Inst. Pemerintah	14.317	19.357	18.441	12.017	14.603
Niaga					
Kecil	9.981	10.334	10.935	9.243	11.666
Besar	296	741	517	525	722
Industri					
Kecil	-	-	-	-	-
Besar	779	879	917	439	2.205
Khusus					
Pelabuhan	3.116	2.343	3.677	3.613	2.161
Jumlah	429.967	481.334	435.363	403.662	481.697

Sumber : PDAM Kabupaten Lombok Timur

Tabel II.15
Banyaknya pelanggan PDAM menurut jenis konsumen
di wilayah Kabupaten Lombok Timur 2012-2016

Kecamatan	2011	2012	2013	2014	2015
(1)	(2)	(3)	(4)	(5)	(6)
Sosial					
Umum	141	146	152	166	160
Khusus	506	523	533	525	508
Non Niaga					
Rumah Tangga	16.138	16.924	18.013	18.896	20.177
Inst. Pemerintah	173	184	185	191	195
Niaga					
Kecil	449	454	477	453	466
Besar	27	47	48	48	60
Industri					
Kecil	-	-	-	-	-
Besar	22	23	24	24	22
Khusus					
Pelabuhan	4	4	4	4	4
Jumlah	17.460	18.305	19.436	20.307	21.592

Sumber : PDAM Kabupaten Lombok Timur

2.1.5. Pendidikan

Pada tahun 2016, total terdapat 1.617 sekolah di Kabupaten Lombok Timur. Terdapat sebanyak 728 Sekolah Dasar (SD) yang ada di Kabupaten Lombok Timur dengan jumlah murid sebanyak 122.712 orang. Kemudian untuk Sekolah Menengah Pertama (SMP) atau Madrasah Tsanawiyah (MTS) terdapat 457 unit dengan jumlah murid sebanyak 70.182 orang. Terakhir untuk Sekolah Menengah Atas (SMA), Sekolah Menengah Kejuruan (SMK) atau Madrasah Aliyah (MA) terdapat 432 unit dengan jumlah murid sebanyak 40.919 orang.

Tabel II.16

Banyaknya Sekolah, Murid dan Rasio Murid Guru Sekolah Dasar (SD)
Menurut Kecamatan di Kabupaten Lombok Timur tahun 2016

Kecamatan	Sekolah	Murid		
		Lk	Pr	Jml
(1)	(2)	(3)	(4)	(5)
Keruak	33	3.422	3.252	6.674
Jerowaru	45	3.436	3.214	6.650
Sakra	32	3.077	2.897	5.974
Sakra Barat	31	2.415	2.212	4.627
Sakra Timur	27	2.742	2.467	5.209
Terara	48	3.801	3.620	7.421
Montong Gading	29	1.855	1.711	3.566
Sikur	46	3.775	3.561	7.336
Masbagik	52	5.170	4.721	9.891
Pringgasele	34	3.064	2.850	5.914
Sukamulia	17	1.644	1.537	3.181
Suralaga	32	2.482	2.297	4.779
Selong	39	4.029	3.739	7.768
Labuhan Haji	39	3.238	2.866	6.104
Pringgabaya	57	5.644	5.111	10.755
Suela	33	2.158	1.980	4.138
Aikmel	57	5.691	5.215	10.906
Wanasaba	37	2.676	2.378	5.054
Semalun	15	1.264	1.168	2.432
Sambelia	25	2.242	2.091	4.333
Total	728	63.825	58.887	122.712

Sumber : Dinas Pendidikan Kabupaten Lombok Timur

Tabel II.17

Banyaknya Sekolah, Murid dan Rasio Murid-Guru Sekolah Menengah Pertama (SMP) menurut Kecamatan di Kabupaten Lombok Timur 2016

Kecamatan	Sekolah	Murid		
		Lk	Pr	Jml
(1)	(2)	(3)	(4)	(5)
Keruak	7	840	820	1.660
Jerowaru	16	925	855	1.780
Sakra	5	957	952	1.909
Sakra Barat	7	534	486	1.020
Sakra Timur	6	664	577	1.241
Terara	13	1.279	1.111	2.390
Montong Gading	8	633	605	1.238
Sikur	12	1.586	1.397	2.983
Masbagik	14	1.855	1.742	3.597
Pringgasele	8	673	714	1.387
Sukamulia	4	475	470	945
Suralaga	16	934	827	1.761
Selong	10	1.455	1.369	2.824
Labuhan Haji	10	1.142	982	2.124
Pringgabaya	19	2.038	1.974	4.012
Suela	12	740	693	1.433
Aikmel	25	2.262	2.039	4.301
Wanasaba	12	971	977	1.948
Sembalun	4	304	319	623
Sambelia	9	741	709	1.450
Total	217	21.008	19.618	40.626

Sumber : Dinas Pendidikan Kabupaten Lombok Timur

Tabel II.18

Banyaknya Sekolah, Murid dan Rasio Murid-Guru Sekolah Madrasah Tsanawiyah (MTs) menurut Kecamatan di Kabupaten Lombok Timur 2016

Kecamatan	Sekolah	Murid		
		Lk	Pr	Jml
(1)	(2)	(3)	(4)	(5)
Keruak	13	827	1.009	1.836
Jerowaru	12	23	37	60
Sakra	9	633	571	1.204
Sakra Barat	14	1.146	1.030	2.176
Sakra Timur	9	587	652	1.239
Terara	12	58	878	936
Montong Gading	9	865	808	1.673
Sikur	12	955	956	1.911
Masbagik	16	1.293	1.164	2.457
Pringgasele	5	385	311	696
Sukamulia	3	204	159	363
Suralaga	14	861	837	1.698
Selong	13	1.226	2.695	3.921
Labuhan Haji	11	724	679	1.403
Pringgabaya	12	854	715	1.569
Suela	7	451	482	933
Aikmel	21	1.016	1.409	2.425
Wanasaba	21	1.138	997	2.135
Sembalun	4	181	151	332
Sambelia	6	285	304	589
Total	223	13.712	15.844	29.556

Sumber : Kementerian Agama Kabupaten Lombok Timur

Tabel II.19

Banyaknya Sekolah, Murid dan Rasio Murid-Guru Sekolah Menengah Atas (SMA) menurut Kecamatan di Kabupaten Lombok Timur 2016

Kecamatan	Sekolah	Murid		
		Lk	Pr	Jml
(1)	(2)	(3)	(4)	(5)
Keruak	1	386	484	870
Jerowaru	1	158	124	282
Sakra	1	347	494	841
Sakra Barat	3	231	242	473
Sakra Timur	1	177	192	369
Terara	4	590	565	1.155
Montong Gading	2	305	337	642
Sikur	2	423	515	938
Masbagik	5	780	954	1.734
Pringgasele	1	257	321	578
Sukamulia	1	260	196	456
Suralaga	4	328	375	703
Selong	6	1.343	1.776	3.119
Labuhan Haji	2	317	351	668
Pringgabaya	4	661	903	1.564
Suela	2	342	357	699
Aikmel	6	844	1.310	2.154
Wanasaba	5	651	771	1.422
Sembalun	1	101	78	179
Sambelia	1	167	195	362
Total	53	8.668	10.540	19.208

Sumber : Dinas Pendidikan Kabupaten Lombok Timur

Tabel II.20

Banyaknya Sekolah, Murid dan Rasio Murid-Guru Madrasah Aliyah (MA)
menurut Kecamatan di Kabupaten Lombok Timur 2016

Kecamatan	Sekolah	Murid		
		Lk	Pr	Jml
(1)	(2)	(3)	(4)	(5)
Keruak	6	504	632	1.136
Jerowaru	5	1.225	736	1.961
Sakra	9	415	542	957
Sakra Barat	9	650	779	1.429
Sakra Timur	8	572	624	1.196
Terara	9	459	620	1.079
Montong Gading	6	393	436	829
Sikur	5	548	649	1.197
Masbagik	10	751	998	1.749
Pringgasele	5	213	231	444
Sukamulia	2	114	114	228
Suralaga	11	1.090	1.236	2.326
Selong	10	270	1.284	1.554
Labuhan Haji	7	281	307	588
Pringgabaya	8	341	378	719
Suela	3	189	228	417
Aikmel	12	945	1.106	2.051
Wanasaba	13	724	858	1.582
Sembalun	1	51	35	86
Sambelia	3	88	95	183
Total	142	9.823	11.688	21.711

Sumber : Kementerian Agama Kabupaten Lombok Timur

2.1.6. Kesehatan

Pada tahun 2016 terdapat total 2.023 unit fasilitas kesehatan yang berada di Kabupaten Lombok Timur, dengan rincian rumah sakit sejumlah 2 unit, puskesmas sejumlah 29 unit, posyandu sejumlah 1.725 unit, klinik sejumlah 22 unit dan polindes sejumlah 244 unit.

Ketersediaan fasilitas kesehatan dan tenaga kesehatan yang mencukupi serta mudah diakses merupakan modal pembangunan di bidang kesehatan. Dengan meningkatnya taraf kesehatan masyarakat diharapkan dapat menciptakan generasi sehat yang dapat meningkatkan kesejahteraan masyarakat. Fasilitas kesehatan di Kabupaten Lombok Timur berupa rumah sakit umum dan swasta, puskesmas, klinik, maupun polindes. Rumah sakit di Lombok Timur berjumlah 3 unit terdiri dari 1 rumah sakit umum yakni RSUD dr. Raden Soedjono dan 2 rumah sakit umum swasta. Ketiganya berlokasi di Kecamatan Selong. Puskesmas berjumlah 29 unit yang menyebar di semua Kecamatan, minimal satu puskesmas di satu Kecamatan. Ditingkat puskesmas, dengan jumlah penduduk tahun 2016 sebanyak 1.173.781 orang maka secara total setiap puskesmas melayani sekitar 40.475 orang. Angka ini masih dibawah standar pelayanan puskesmas yaitu 30.000 penduduk.

Tabel II.21

Banyaknya Fasilitas Kesehatan
di Kabupaten Lombok Timur Tahun 2012-2016

Tahun	Rumah Sakit	Rumah Bersalin	Puskesmas	Posyandu	Klinik	Polindes
(1)	(2)	(3)	(4)	(5)	(6)	(7)
2012	3	-	29	1.557	4	132
2013	3	-	29	1.664	16	149
2014	3	-	29	1.701	12	149
2015	3	-	29	1712	18	149
2015	3	-	29	1.725	22	244

Sumber : Dinas Kesehatan Kabupaten Lombok Timur

2.1.7. Keagamaan

Dalam bidang keagamaan, masyarakat Lombok Timur terbagi dalam 5 agama. Pada tahun 2016, tercatat penganut agama Islam sebanyak 1.172.705 jiwa, selanjutnya penganut agama Protestan sebanyak 175 jiwa, lalu penganut agama Katolik sebanyak 47 jiwa, kemudian penganut agama Hindu sebanyak 852 jiwa dan penganut agama Budha sebanyak 2 jiwa. Sedangkan jumlah total tempat ibadah di Kabupaten Lombok Timur pada tahun 2016 yang tercatat sebanyak 5.112 unit, dengan rincian Masjid sebanyak 1.341 unit, lalu Mushola sebanyak 3.765 unit, kemudian Gereja sebanyak 4 unit dan Pura sebanyak 2 unit.

Tabel II.22

Banyaknya Penduduk Menurut Kecamatan dan Agama yang dianut di Kabupaten Lombok Timur Tahun 2016

Kecamatan	Islam	Protestan	Katolik	Hindu	Budha
(1)	(2)	(3)	(4)	(5)	(6)
Keruak	52.084			60	
Jerowaru	58.978				
Sakra	56.369				
Sakra Barat	50.322				
Sakra Timur	43.771				
Terara	68.573	7		9	
Montong Gading	42.232			1	
Sikur	69.856	27		27	
Masbagik	99.863				
Pringgasela	53.135				
Sukamulia	32.063				
Suralaga	53.887			4	
Selong	89.900	11	46	359	
Labuhan Haji	56.439	26		30	
Pringgabaya	94.455	11		22	
Suela	38.899	5			
Aikmel	98.614	3		5	
Wanasaba	61.795				
Sembalun	19.777			123	
Sambelia	31.693	85	1	212	2

Sumber : Kementerian Agama Kabupaten Lombok Timur

Tabel II.23

Banyaknya tempat peribadatan menurut Kecamatan
di Kabupaten Lombok Timur Tahun 2016

Kecamatan	Masjid	Mushola	Gereja	Pura
(1)	(2)	(3)	(4)	(5)
Keruak	57	74	-	-
Jerowaru	100	121	-	-
Sakra	55	159	-	-
Sakra Barat	74	149	-	-
Sakra Timur	81	133	-	-
Terara	96	206	-	-
Montong Gading	59	102	-	-
Sikur	85	281	-	-
Masbagik	78	322	-	-
Pringgasela	74	220	-	-
Sukamulia	25	118	-	-
Suralaga	57	146	-	-
Selong	50	253	1	1
Labuhan Haji	53	150	1	-
Pringgabaya	68	207	-	-
Suela	63	148	-	-
Aikmel	112	357	-	-
Wanasaba	81	456	-	-
Sembalun	22	65	2	1
Sambelia	51	98	-	-
Lombok Timur	1.341	3.765	4	2

Sumber : Kementerian Agama Kabupaten Lombok Timur

2.1.8. Sosial dan Budaya

Secara historis adanya stratifikasi sosial pada masyarakat feodal di Kabupaten Lombok Timur tidak lepas dari pengaruh adanya akulturasi budaya, terutama berdasarkan gelar, kedudukan dan lain sebagainya. Namun keberadaan sesungguhnya dari stratifikasi sosial pada segala masyarakat feodal sudah ada. Namun dengan adanya pengaruh asing, maka mungkin

yang terjadi bukan hanya bentuk stratifikasi sosial tersebut melainkan beberapa gelar yang diberikan pada kedudukan tertentu sekaligus juga bagaimana dengan gelar tersebut dapat diidentifikasi kedudukannya di dalam stratifikasi sosial. Begitulah yang terjadi pada masyarakat Pulau Lombok pada umumnya dan Kabupaten Lombok Timur pada khususnya.

Pada masyarakat Sasak di Kabupaten Lombok Timur pada zaman kerajaan dan sampai kira-kira tahun 50-an bahkan sebagian kecil sampai saat ini, mengenal juga strata sosial sama seperti masyarakat feodal pada umumnya. Kedudukan seseorang dalam strata sosial sifatnya tertutup dan akan terwariskan dari generasi ke generasi. Hal ini terbukti dari adanya gelar yang selalu melekat pada anak-anak mereka. Kemungkinan untuk naik strata sosialnya mungkin sangat sedikit, kecuali mungkin memiliki jasa besar pada masa kerajaan. Namun pada umumnya lebih banyak terjadi penurunan strata sosial, hal ini diakibatkan oleh aturan dalam sistem perkawinan yang sifatnya endogami.

Status dan gelar yang akan didapatkan oleh seorang anak pada masyarakat bangsawan di Kabupaten Lombok Timur mengikuti garis keluarga ayah atau yang disebut sistem kekeluargaan yang faterialistik. Walaupun dalam status kekeluargaan ibunya memiliki tingkat strata sosial yang lebih tinggi dari ayahnya namun dia tidak akan pernah mendapatkan strata sosial ibunya tersebut dan harus mendapatkan strata sosial seperti ayahnya.

Demikian juga pada masyarakat biasa atau di Kabupaten Lombok Timur dikenal dengan nama *Jajarkarang*. Walaupun mereka kawin dengan seorang bangsawan anaknya tidak akan mendapatkan strata sosial sebagai seorang bangsawan. Karena jika seorang perempuan menikah dengan laki-laki yang status sosialnya lebih rendah maka strata sosial wanita tersebut yang sebelumnya sebagai bangsawan akan berubah statusnya seperti masyarakat *jajarkarang* pada umumnya. Dengan demikian maka jelas bahwa pada masyarakat feodal di Kabupaten Lombok Timur status sosial akan

diturunkan secara turun temurun dan dari satu generasi ke generasi setelahnya dengan mengikuti garis keturunan dari ayahnya.

Banyak sekali kesenian tradisional masyarakat Sasak yang sampai saat ini masih terus dilestarikan. Salah satunya adalah wayang, rudat, jangger dan yang paling terkenal adalah peresean. Terdapat juga kesenian-kesenian masyarakat dalam lingkungan yang lebih kecil berupa permainan anak-anak, orang dewasa dan lain sebagainya.

Baik *wayang*, *rudat* dan *jangger* merupakan budaya asli Indonesia yang mana dalam penceritaannya selalu berbeda antara daerah yang satu dengan daerah yang lain. Namun khusus pada masyarakat Sasak terdapat kesenian tradisional yang sampai saat ini terus dilestarikan. Bahkan untuk terus melestarikan salah satu kesenian asli masyarakat Sasak ini, pemerintah turun tangan untuk menggelar festival *peresean* ini.

Peresean merupakan kesenian rakyat tradisional di Kabupaten Lombok Timur yang bertujuan untuk melatih kekuatan fisik, kejelian dan kekuatan mantra di samping arti sosial lainnya. Dimana dua orang laki-laki di adu untuk bertarung menggunakan *penyale* (rotan) untuk memukul lawan dan sebuah *ende* (*prisa*) untuk menahan pukulan lawan. Di tengah kerumunan orang banyak terdapat *pengembar* (juri) yang akan menengahi kedua orang yang akan *peresean* tersebut.

2.1.9. Pariwisata

Pariwisata di Kabupaten Lombok Timur lebih didominasi oleh wisata alam berupa pantai dan daerah pegunungan. Beberapa objek wisata juga telah sangat terkenal secara nasional seperti Pantai Tangsi (*Pink Beach*) dan pendakian Gunung Rinjani. Dari sisi penyediaan akomodasi, jumlah hotel di Kabupaten Lombok Timur sampai tahun 2016 sejumlah 56 unit hotel.

Tabel II.24

Banyaknya Hotel menurut Kategorinya
di Kabupaten Lombok Timur Tahun 2011 - 2016

Tahun	Kategori Hotel	
	Berbintang	Nonbintang
(1)	(2)	(3)
2011	-	30
2012	-	30
2013	-	36
2014	-	36
2015	-	48
2016	-	56

Sumber : Dinas Pariwisata Kabupaten Lombok Timur

Tabel II.25

Banyaknya Akomodasi, Kamar, dan tempat tidur yang tersedia
di Kabupaten Lombok Timur Tahun 2011 - 2016

Tahun	Akomodasi	Kamar	Tempat Tidur	Jumlah Tenaga Kerja
(1)	(2)	(3)	(4)	(5)
2011	30	295	412	126
2012	30	295	412	126
2013	36	370	520	230
2014	36	370	520	230
2015	48	418	700	300
2016	56	515	789	335

Sumber : Dinas Pariwisata Kabupaten Lombok Timur

2.1.10. Pertanian dan Kelautan

Kabupaten Lombok Timur memiliki luas wilayah laut mencapai 1.0743,33 Km², yang merupakan 40,09% dari luas wilayahnya. Bentangan pantai mencapai 220 Km dari selatan ke utara, sehingga potensi untuk perikanan laut di Kabupaten Lombok Timur sangat menjanjikan terutama bagi masyarakat di enam Kecamatan yang terletak disepanjang garis pantai.

Tabel II.26

Produksi Perikanan Tangkap (dalam ton) Menurut Kecamatan dan Subsektor di Kabupaten Lombok Timur Tahun 2015 – 2016

No	Kecamatan	Perikanan Laut		Perairan Umum	
		2015	2016	2015	2016
1	Keruak	6.011,46	6.033,89	-	-
2	Jerowaru	1.536,87	1.542,60	-	-
3	Sakra	-	-	-	-
4	Sakra Barat	-	-	-	-
5	Sakra Timur	188,38	189,08	-	-
6	Terara	-	-	-	-
7	Montong Gading	-	-	-	-
8	Sikur	-	-	-	-
9	Masbagik	-	-	-	-
10	Pringgasele	-	-	-	-
11	Sukamulia	-	-	-	-
12	Suralaga	-	-	-	-
13	Selong	-	-	-	-
14	Labuhan Haji	618,06	620,37	-	-
15	Pringgabaya	4.487,79	4.504,54	-	-
16	Suela	-	-	-	-
17	Aikmel	-	-	-	-
18	Wanasaba	-	-	-	-
19	Sembalun	-	-	-	-
20	Sambelia	1.419,94	1.425,24	-	-
Total		14.262,50	14.314,72	-	-

Sumber: Lombok Timur Dalam Angka, 2017

Tabel II.27

Jumlah Perahu/Kapal Menurut Kecamatan dan Jenis Kapal
Di Kabupaten Lombok Timur Tahun 2015

No	Kecamatan	Perahu Tanpa Motor	Perahu Motor Tempel	Kapal Motor
1	Keruak	-	1008	182
2	Jerowaru	73	916	12
3	Sakra	-	-	-
4	Sakra Barat	-	-	-
5	Sakra Timur	16	69	
6	Terara	-	-	-
7	Montong Gading	-	-	-
8	Sikur	-	-	-
9	Masbagik	-	-	-
10	Pringgasele	-	-	-
11	Sukamulia	-	-	-
12	Suralaga	-	-	-
13	Selong	-	-	-
14	Labuhan Haji	54	226	
15	Pringgabaya	79	756	120
16	Suela	-	-	-
17	Aikmel	-	-	-
18	Wanasaba	-	-	-
19	Sembalun	-	-	-
20	Sambelia	207	181	39
Total		429	3.156	353

Sumber: Lombok Timur Dalam Angka, 2017

2.1.11. Industri dan Perdagangan

Pada bidang industri dan perdagangan, industri yang masih banyak berkembang di Kabupaten Lombok Timur adalah industri rumah tangga/ industri kecil dengan jumlah tenaga kerja yang sedikit dan umumnya merupakan pekerja keluarga. Produk yang diproduksi pun terbatas karena pangsa pasar yang juga terbatas. Hasil industrinya seperti anyaman, gerabah, dan kain tenun. Namun kondisi saat ini tidak seperti 5-10 tahun sebelum

kasus bom Bali. Gangguan keamanan tersebut menyebabkan berkurangnya permintaan secara drastis.

Perusahaan Menurut Badan Hukum di Kabupaten Lombok Timur, 2015

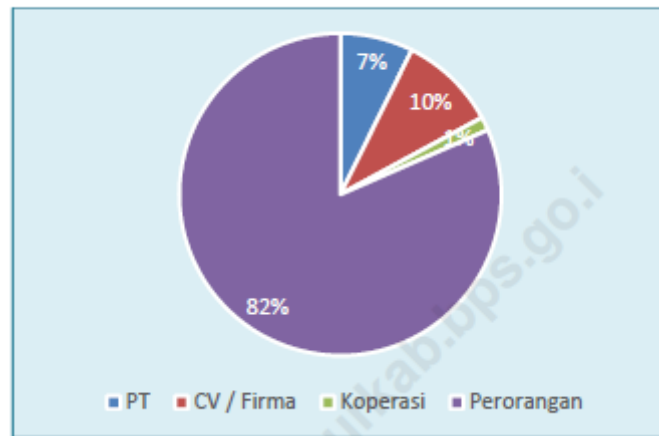

Gambar II - 2.

Diagram Industri dan Perdagangan di Kabupaten Lombok Timur

Tabel II.28

Banyaknya Perusahaan menurut bentuk Badan Hukum di Kabupaten Lombok Timur Tahun 2016

Badan Hukum	2012	2013	2014	2015	2016
(1)	(2)	(3)	(4)	(5)	(6)
PT	15	23	43	54	43
CV / Firma	54	59	133	72	100
Koperasi	4	8	14	10	8
Perorangan	419	564	938	601	719

Sumber: Dinas ESDM Perindag Kabupaten Lombok Timur

Tabel II.29

Banyaknya Sarana perdagangan menurut jenisnya per kecamatan di Kabupaten Lombok Timur Tahun 2016

Kecamatan	Pasar Permanen	Pasar Tanpa Bangunan	Mini market	Toko/ Wr. Kelontong
(1)	(2)	(3)	(4)	(5)
Keruak	3	0	2	--
Jerowaru	2	1	1	--
Sakra	1	0	1	--
Sakra Barat	1	0	1	--
Sakra Timur	1	1	1	--
Terara	4	1	2	--
Montong Gading	2	0	1	--
Sikur	2	0	2	--
Masbagik	4	0	5	--
Pringgasele	2	0	3	--
Sukamulia	2	1	1	--
Suralaga	2	0	2	--
Selong	1	0	15	--
Labuhan Haji	5	1	2	--
Pringgabaya	4	0	4	--
Suela	1	0	1	--
Aikmel	2	0	3	--
Wanasaba	2	0	1	--
Sembalun	1	1	1	--
Sambelia	1	0	1	--
Sambelia	43	6	50	--

Sumber : Dinas Perdagangan Kabupaten Lombok Timur

2.1.12. Kondisi Ekonomi

Realisasi pendapatan daerah Kabupaten Lombok Timur tahun 2016 sebesar 2,22 triliun rupiah meningkat sekitar 200 milyar rupiah (12,9%) dibandingkan dengan realisasi di tahun 2015. Dilihat dari komposisinya, sebagian besar pendapatan ini berasal dari Dana Alokasi Umum (DAU). Pada tahun 2016, DAU yang diterima mencapai 1,16 triliun atau sekitar 52,29% dari

total pendapatan daerah. Sedangkan pendapatan yang berasal dari Pendapatan Asli Daerah (PAD) tidak terlalu besar dilihat dari persentasenya terhadap total pendapatan. Tahun 2016 PAD Kabupaten Lombok Timur sejumlah 236 milyar atau sekitar 10,62% saja. Meskipun demikian, jumlah PAD dari tahun ke tahun semakin meningkat. Dilihat dari sisi penggunaan atau belanja daerah, total belanja daerah mencapai 2,23 triliun pada tahun 2016. Lebih besar dibandingkan belanja di tahun 2015 yang mencapai 1,66 triliun. Dari komponen belanja daerah tersebut, belanja pegawai ternyata merupakan komponen belanja terbesar. Belanja pegawai pada tahun 2016 mencapai 1,09 triliun atau sekitar 48,89% total belanja daerah. PDRB atas dasar harga berlaku Kabupaten Lombok Timur pada tahun 2016 mencapai 16,04 triliun. Angka ini menunjukkan peningkatan sekitar 1,5 triliun dari tahun 2015 yang mencapai 14,49 triliun. Angka PDRB Kabupaten Lombok Timur menunjukkan bahwa kategori pertanian, kehutanan, dan perikanan memiliki kontribusi terbesar pembentukan PDRB. Pada tahun 2016, lebih dari seperempat (28,35%) PDRB Kabupaten Lombok Timur berasal dari kategori pertanian. Meskipun dari tahun ke tahun persentase ini semakin mengecil dengan pergerakan yang 'halus'. Secara umum hal tersebut menunjukkan secara perlahan kecenderungan usaha di sektor pertanian semakin berkurang. Selain itu, PDRB atas dasar harga konstan biasanya digunakan untuk melihat pertumbuhan ekonomi di suatu daerah. Laju Pertumbuhan ekonomi Kabupaten Lombok Timur pada tahun 2016 mencapai 5,18%.

Sumber Pendapatan Daerah Kabupaten Lombok Timur, 2016

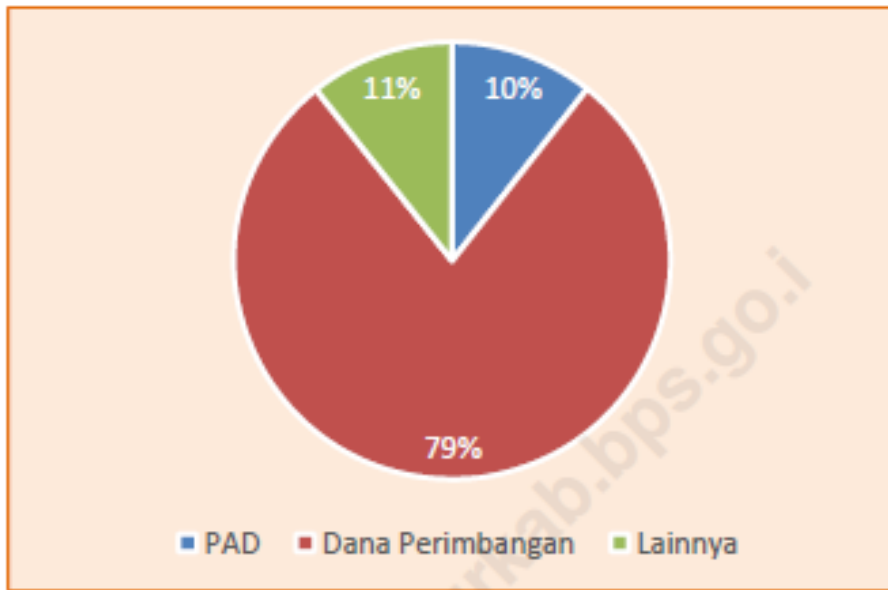

Gambar II - 3.

Diagram Sumber Pendapatan Daerah Kabupaten Lombok Timur

Laju Pertumbuhan PDRB ADHK Kabupaten Lombok Timur, 2010 - 2016

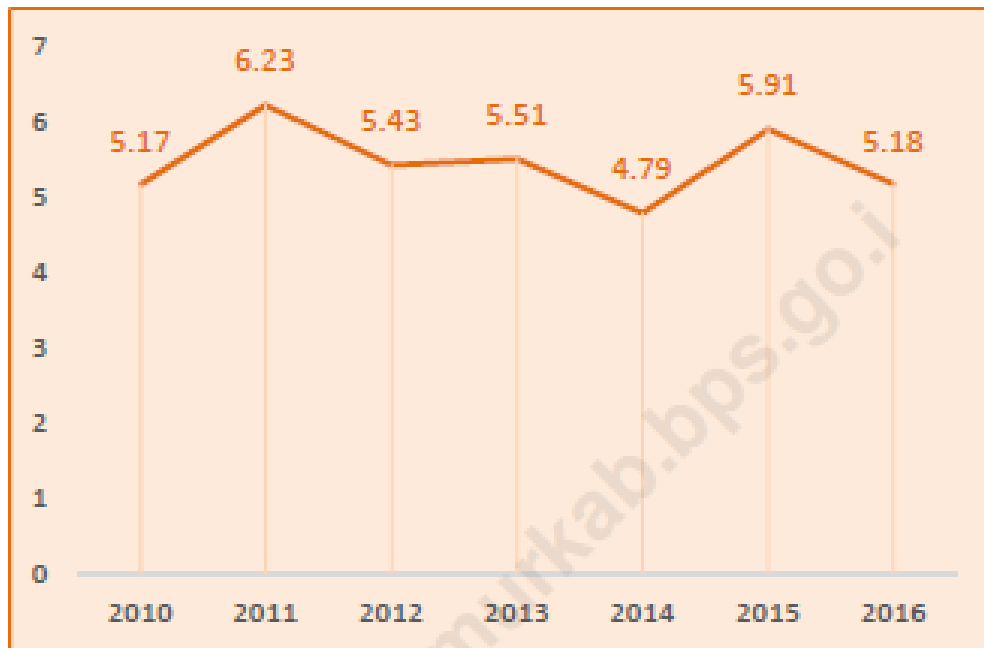

Gambar II - 4.

Grafik PDRB ADHK Kabupaten Lombok Timur

2.2. KAWASAN RAWAN BENCANA

Terdapat beberapa kejadian bencana yang sering terjadi di Kabupaten Lombok Timur, seperti bencana banjir bandang pada tahun 2017 yang menerjang Desa Belating dan Desa Sugian, mengakibatkan sedikitnya dua orang tewas dan ribuan orang mengungsi ketempat aman karena rumahnya terendam banjir. Selain itu, 3 orang tewas dan satu orang hilang akibat banjir dan tanah longsor yang terjadi di Kecamatan Sembalun. Sebanyak 300 rumah di Desa Sembalun Bumbung dan Desa Sembalun Lawang juga ambruk diterjang banjir yang disertai lumpur. Lebih dari 500 hektar tanaman bawang merah dan buah-buahan serta tanaman padi rusak, sehingga tidak bisa dipanen. Banjir dan tanah longsor tersebut merupakan banjir susulan yang sehari sebelumnya terjadi di Kecamatan Sambalia.

Di Kabupaten Lombok Timur juga terdapat Gunung Rinjani yang merupakan Gunung masih aktif betipe A. Pada kaldera Gunung Rinjani terdapat Danau Segara Anak serta dua kerucut Gunung Barujari (2.376 m dpl) dan Gunung Mas (2.110 m dpl). Berdasarkan hasil evaluasi VSI ESDM, semenjak terjadinya letusan dari kerucut Gunung Barujari pada tanggal 2 Mei 2009, status Gunung Rinjani dinaikkan dari Normal (Level I) menjadi waspada (Level II). Daerah yang berpotensi terancam jatuhnya abu dan material lontaran batu pijar Gunung Rinjani terletak di dalam Kaldera. Jatuhnya abu juga dapat tersebar sekeliling bergantung pada arah angin. Apabila letusannya membesar, ancaman bahaya akan terjadi di bagian utara, terutama di daerah aliran sungai kokok putih yang berhulu di area bukaan kawah. Apabila terjadi limpahan air Danau Segara Anak akibat letusan maka dapat menyebabkan banjir bandang di Sungai Kokok Putih.

Padang Savana Gunung Rinjani seluas 3 hektare terbakar akibat mengeringnya tumbuhan (ilalang) pada puncak musim kemarau yang setiap tahun memang berpotensi terjadi kebakaran. Kobaran api tersebut merusak hutan pohon cemara, bangsal (bakbakan), dan bunga edelweis. Kebakaran juga

mengancam spesies rusa (dalam bahasa setempat disebut mayung), kijang (senggak), burung punglor (tempang), elang, dan tekukur.

Selain kejadian bencana seperti tersebut di atas wilayah Kabupaten Lombok Timur juga rawan konflik sosial dan bencana gelombang pasang, tsunami, badai tropi, bencana sosial, dan bencana gempabumi seperti yang terjadi saat ini. Mengingat garis pantai di setiap wilayah Kabupaten Lombok Timur juga merupakan tanah yang rawan terhadap kejadian bencana yang disebabkan karena letak geografis Pulau Lombok khususnya Kabupaten Lombok Timur terletak di jajaran pulau terluar sebelah selatan yang berhadapan langsung dengan Samudera Hindia menyebabkan gelombang yang menghantam garis pantai cukup besar. Akibat kejadian ini sebagian besar garis pantai di Kabupaten Lombok Timur mengalami Abrasi yang cukup parah. Sebaran potensi kerawanan bencana dapat dilihat pada tabel di bawah ini.

Tabel II.30

Daerah Potensi Rawan Bencana di Kabupaten Lombok Timur

No	Kecamatan	Jenis Kerawanan Bencana								
		Bencana Alam							Bencana Sosial	
		Gelombang pasang	Tsunami	Banjir	Abrasi Pantai	Gempa bumi	Tanah longsor	Kekerangan	Kebakaran	Konflik
1.	Selong					√	√			√
2.	Labuhan Haji	√	√		√	√				
3.	Sukamulia					√				
4.	Suralaga					√			√	
5.	Masbagik				√	√			√	
6.	Pringgasele					√	√			
7.	Mt. Gading					√				
8.	Sikur					√	√		√	
9.	Terara			√		√				
10.	Sakra					√		√		√
11.	Sakra Timur	√	√			√		√	√	√
12.	Sakra Barat					√		√	√	√
13.	Keruak	√	√			√		√	√	
14.	Jerowaru	√	√		√	√		√	√	√
15.	Aikmel			√		√	√	√	√	√
16.	Wanasaba					√		√	√	√
17.	Pringgabaya	√	√		√	√	√	√	√	
18.	Suela					√	√	√	√	
19.	Sambalia	√	√	√	√	√	√	√	√	
20.	Sembalun			√		√	√	√	√	

BAB III

KEJADIAN BENCANA DAN PENANGANAN DARURAT

Rehabilitasi dan rekonstruksi pascabencana membutuhkan pengkajian yang memadai atas bukti-bukti berupa kerusakan dan kerugian aset-aset penghidupan, deprivasi hak-hak dasar, ketergangguan proses kemasyarakatan dan kenegaraan serta meningkatnya risiko karena menurunnya kapasitas dan meningkatnya kerentanan pascabencana.

Rehabilitasi adalah perbaikan dan pemulihan semua aspek pelayanan publik atau masyarakat sampai tingkat yang memadai pada wilayah pascabencana dengan sasaran utama untuk normalisasi atau berjalannya secara wajar semua aspek pemerintahan dan kehidupan dalam wilayah pascabencana. Rehabilitasi bersifat segera dan kegiatan masih berfokus utama pada kepada pemulihan kehidupan manusia yang masih terselamatkan nyawanya pada tahap penanganan darurat. Pelayanan kepada masyarakat di wilayah bencana tidak boleh sampai terhenti ketika masa penanggulangan bencana terakhir. Berkaitan dengan upaya pemulihan segera terhadap kehidupan masyarakat. Masyarakat sebagai pelaksana utama kegiatan rehabilitasi dan mendapatkan manfaat termasuk upah.

Rekonstruksi adalah pembangunan kembali semua prasarana dan sarana kelembagaan pada wilayah pascabencana, baik pada tingkat pemerintahan maupun masyarakat dengan sasaran utama tumbuh dan berkembangnya kegiatan perekonomian, sosial dan budaya, tegaknya hukum dan ketertiban, dan bangkitnya peran serta masyarakat dalam segala aspek kehidupan masyarakat pada wilayah pascabencana.

Kegiatan rekonstruksi lebih berfokus kepada pembangunan kembali bangunan-bangunan fisik dan peningkatan sosial ekonomi dalam suatu rangkaian pemulihan jangka panjang. Kadangkala pembangunan kembali dilakukan secara menyeluruh jika kerusakan sangat parah. Tujuan pemulihan jangka panjang adalah,

mengembalikan keadaan sebelum bencana bahkan menjadi lebih baik. Pemulihan ini juga merupakan waktu yang tepat untuk mengambil langkah-langkah mitigasi atau pengurangan risiko bencana sehingga masyarakat akan lebih siap menghadapi bencana bahkan mencegah terjadinya bencana yang serupa.

Perlu diperhatikan bahwa kebutuhan rehabilitasi dan rekonstruksi tidak sekedar hanya membangun kembali sarana dan prasarana setiap sektor yang rusak akibat bencana, akan tetapi dalam kebutuhan pemulihan ini juga harus mencakup kegiatan yang bersifat untuk meningkatkan strategi ekonomi kehidupan masyarakat di wilayah yang terkena bencana serta membangun lebih baik dan aman (*build back better and safer*) sarana dan prasarana yang berbasis mitigasi atau peningkatan dan pengurangan risiko bencana.

Kegiatan rehabilitasi dan rekonstruksi dilaksanakan berdasarkan dokumen rencana rehabilitasi dan rekonstruksi yang disusun berdasarkan pengkajian kebutuhan rehabilitasi dan rekonstruksi. Pengkajian kebutuhan dimaksud dilakukan melalui kegiatan Pengkajian Kebutuhan Pascabencana (Jitu Pasna) terhadap masyarakat terdampak bencana.

Penggalan bukti-bukti di atas dilakukan melalui Pengkajian Kebutuhan Pascabencana (Jitu Pasna) yang merupakan metode yang digunakan untuk pendekatan kajian akibat bencana, dampak bencana dan kebutuhan pemulihan pascabencana. Jitu Pasna dan Rencana Rehabilitasi dan Rekonstruksi Pascabencana membantu pemerintah dan para pemangku kepentingan menyusun kebijakan, program dan kegiatan rehabilitasi dan rekonstruksi pascabencana berlandaskan pada informasi akurat dari para pihak yang terdampak bencana.

Dengan demikian Jitu Pasna merupakan basis bagi penyusunan dokumen rencana rehabilitasi dan rekonstruksi pascabencana. Pendekatan Jitu Pasna yang partisipatif dan berbasis pada data akan mampu mendukung penyusunan rencana rehabilitasi dan rekonstruksi yang baik.

Jitu Pasna menggunakan kerangka pandang yang menyeluruh terhadap kebutuhan manusia dan masyarakat untuk pulih dari bencana. Jitu Pasna mengakui

keseluruhan aspek kehidupan manusia dan masyarakat, baik yang bersifat fisik maupun non fisik. Tujuannya agar upaya-upaya pemulihan pascabencana berorientasi pada pemulihan harkat dan martabat manusia secara utuh, yang tertuang pada komponen dan lingkup Jitu Pasma.

Kajian Jitu Pasma akan memandu para pihak dengan menyajikan tiga komponen informasi penting untuk pemulihan pascabencana, yaitu:

1. pengkajian akibat bencana;
2. pengkajian dampak bencana; dan
3. pengkajian kebutuhan pascabencana.

Komponen-komponen dalam Jitu Pasma diatas memiliki kesaling-terhubungan dalam rangka memandu proses penyusunan rencana aksi rehabilitasi dan rekonstruksi maupun untuk melakukan upaya pemulihan pascabencana.

Hubungan antara komponen pengkajian akibat bencana, pengkajian dampak bencana dan pengkajian kebutuhan pascabencana nampak pada diagram dibawah ini.

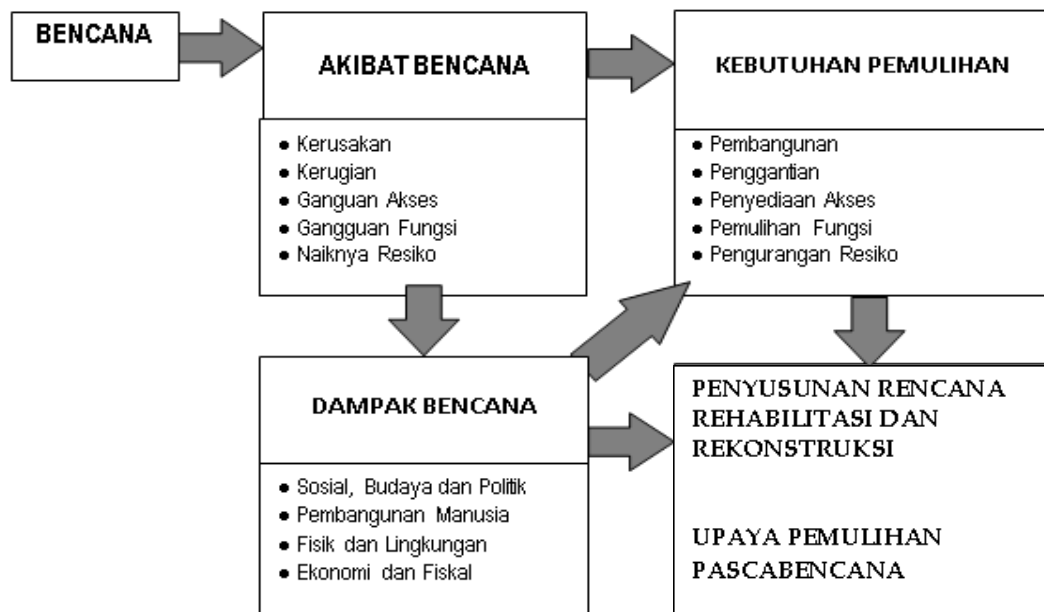

Gambar III.1
Kerangka Pengkajian Kebutuhan Pascabencana dan Rencana Rehabilitasi dan Rekonstruksi.

Perkiraan kebutuhan pemulihan dalam Jitu Pasma berorientasi pada pemetaan kebutuhan untuk pemulihan awal, rehabilitasi dan rekonstruksi sebagai berikut :

1. Kebutuhan pemulihan awal adalah kebutuhan-kebutuhan kemanusiaan pascabencana yang berorientasi pada pembangunan yang berkelanjutan.
2. Kebutuhan rehabilitasi adalah kebutuhan perbaikan dan pemulihan semua aspek pelayanan publik atau masyarakat sampai tingkat yang memadai pada wilayah pascabencana dengan sasaran utama untuk normalisasi atau berjalannya secara wajar semua aspek pemerintahan dan kehidupan masyarakat pada wilayah pascabencana.
3. Sedangkan kebutuhan rekonstruksi adalah kebutuhan pembangunan kembali semua prasarana dan sarana, kelembagaan pada wilayah pascabencana, baik pada tingkat pemerintahan maupun masyarakat dengan sasaran utama tumbuh dan berkembangnya kegiatan perekonomian, sosial dan budaya, tegaknya hukum dan ketertiban, dan bangkitnya peran serta masyarakat.

Dengan demikian, komponen pembangunan, penggantian, penyediaan akses, pemulihan proses dan pengurangan risiko harus dipilah-pilah dalam kerangka pemulihan awal, rehabilitasi dan rekonstruksi pascabencana. Berikut ini adalah tabel komponen perkiraan kebutuhan dalam Jitu Pasma.

Tabel III.1

Komponen Perkiraan Kebutuhan

KOMPONEN	KETERANGAN
Pembangunan	Kebutuhan pembangunan bertujuan untuk memulihkan kerusakan infrastruktur pemerintah, masyarakat, keluarga dan badan usaha setelah terjadi bencana. Pembangunan kembali ini harus mengutamakan prinsip pembangunan kembali yang lebih tahan bencana sehingga pengkajian risiko bencana wajib menjadi pertimbangan dalam perkiraan kebutuhan pascabencana.
Stimulasi	Kebutuhan stimulasi bertujuan untuk mengganti kerugian ekonomi sebagai akibat dari bencana. Penggantian juga harus berorientasi pada perbaikan besaran-besaran ekonomi dalam jangka panjang sehingga harus efektif, efisien dan berkelanjutan.

Penyediaan Akses	Kebutuhan penyediaan akses bertujuan untuk memulihkan akses masyarakat terhadap hak-hak dasar seperti pendidikan, kesehatan, pangan, jaminan sosial, perumahan, budaya, pekerjaan, kependudukan dan lain-lain. Penyediaan ini harus dilakukan dalam rangka pemulihan sistem pelayanan kebutuhan dasar yang ada.
Pemulihan Proses	Kebutuhan pemulihan proses merupakan pemulihan awal yang bertujuan untuk menjalankan kembali proses pemerintahan dan kemasyarakatan. Misalnya, pemulihan proses kemasyarakatan seperti pemulihan organisasi RT dan RW, kelompok posyandu, kelompok tani dan organisasi berbasis masyarakat lainnya.
Pengurangan Risiko	Kebutuhan pengurangan risiko meliputi kebutuhan mencegah dan melemahkan ancaman, kebutuhan mengurangi kerentanan terhadap bencana dan kebutuhan meningkatkan kapasitas masyarakat dan pemerintah dalam menghadapi bencana di masa datang. Kebutuhan ini meliputi kebutuhan pemulihan awal dan kebutuhan pemulihan jangka panjang untuk merespon peningkatan risiko akibat bencana.

Lingkup pengkajian kebutuhan pascabencana dan renaksi mengacu pada Peraturan Kepala BNPB Nomor 17 Tahun 2010 tentang Pedoman Umum Penyelenggaraan Rehabilitasi dan Rekonstruksi Pascabencana. Pedoman ini mengarahkan upaya rehabilitasi dan rekonstruksi ke dalam lima sektor, yakni Pemukiman, Infrastruktur, Ekonomi Produktif, Sosial dan Lintas Sektor.

3.1. Kejadian Bencana dan Penanganan Darurat

3.1.1. Kronologi Kejadian Bencana

Bencana Gempabumi melanda Kabupaten Lombok Timur tepatnya pada bulan Juli s/d Agustus 2018. Telah terjadi 3 (tiga) kali gempa bumi yang dirasakan cukup besar mengguncang wilayah Pulau Lombok. Gempa pertama terjadi pada hari minggu tanggal 29 Juli 2018 pukul 05.47 WIB berkekuatan 6.4 SR dengan titik episentrum terletak pada 8.26°LS dan 116.55°BT 28 Km arah Barat Laut Kabupaten Lombok Timur di kedalaman 24 Km. Gempa yang kedua terjadi pada hari Minggu tanggal 05 Agustus 2018 pukul 18.46 WIB berkekuatan 7.0 SR dengan titik episentrum terletak pada 8.37°LS dan 116.48°BT 18 Km arah Barat Laut Kabupaten Lombok Timur di kedalaman 15 Km. Gempa yang ketiga terjadi pada tanggal 19 Agustus 2018 pukul 21:56 WIB berkekuatan 7.0 SR yang mengguncang wilayah Lombok Timur dengan titik episentrum terletak pada 8,287°LS dan 116.71°BT 30 Km arah Timur Laut Kabupaten Lombok Timur di

kedalaman 10 Km dengan identifikasi korban meninggal dunia 12 orang, luka berat 52 orang, luka ringan 101 dan tercatat 78.368 pengungsi ribuan rumah warga rusak/roboh.

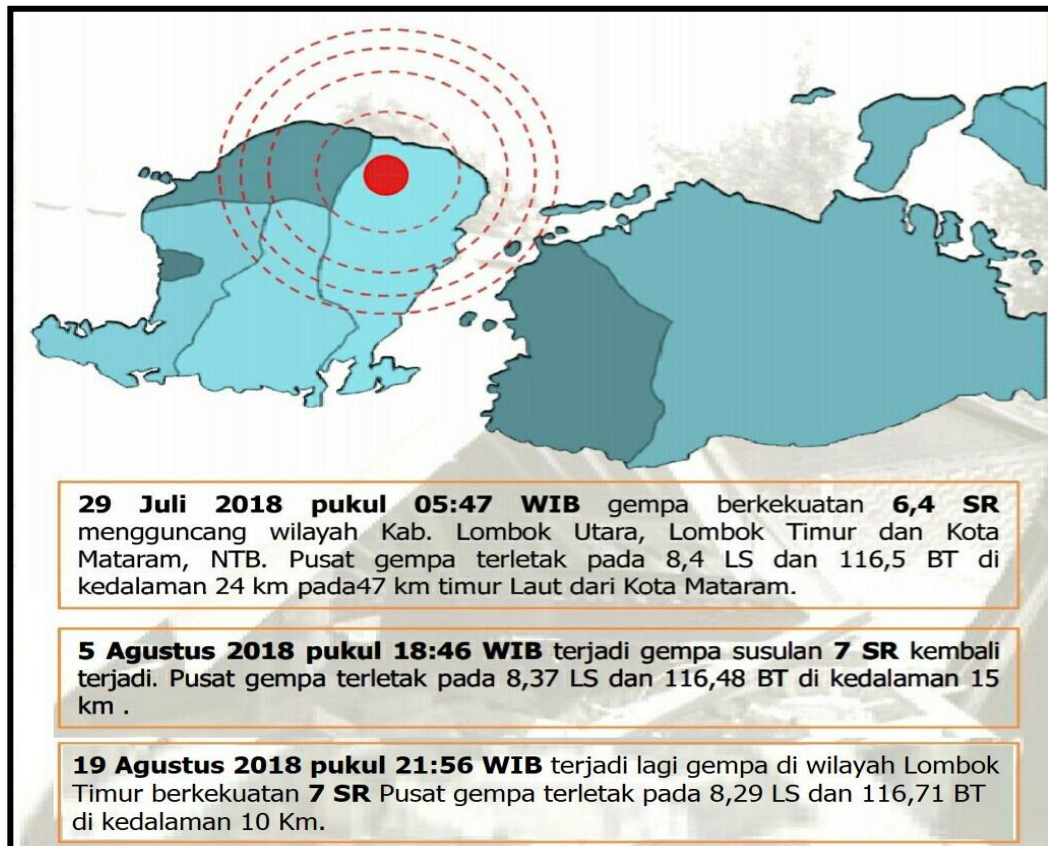

Gambar III-2

Rangkaian Gempabumi Lombok

3.1.2. Upaya Penanganan Darurat dan Pemulihan Awal

Pemerintah Daerah Kabupaten Lombok Timur menetapkan masa tanggap darurat selama 28 (dua puluh delapan) hari sejak tanggal 29 Juli s/d 25 Agustus 2018. Menanggapi dampak bencana tersebut BPBD bersama TNI/POLRI, BASARNAS, PMI, TAGANA serta para relawan terus melakukan penanganan darurat dan penyediaan logistik, dengan identifikasi korban meninggal dunia 12 orang, luka berat 52 orang, luka ringan 101 dan tercatat 78.368 pengungsi.

Serangkaian kegiatan penanganan darurat telah dilaksanakan oleh Pemerintah, Pemerintah Daerah, masyarakat dan pihak lainnya. Seluruh tindakan yang dilakukan berupa evakuasi dan penyelamatan nyawa manusia dimaksud untuk membantu masyarakat terdampak agar tidak lebih menderita. Evakuasi terhadap korban dilakukan dengan membuat tenda - tenda darurat di tempat yang dirasa aman serta ditampung pada lokasi pengungsian yang dibantu oleh masyarakat. Untuk korban yang mengalami luka-luka (baik luka ringan hingga luka berat) dirujuk ke RSUD dr. R. Soedjono Selong untuk penanganan lebih lanjut.

Sesuai dengan siklus penanggulangan bencana, maka setelah berakhirnya masa penanganan darurat harus segera dilaksanakan kegiatan rehabilitasi dan rekonstruksi wilayah pascabencana, sehingga pertolongan terhadap masyarakat yang terdampak bencana dapat dilakukan secara berkesinambungan.



Gambar III-3

Situasi pascabencana gempabumi Lombok

3.2. Penilaian Akibat dan Dampak Bencana

Bencana gempa bumi di Kabupaten Lombok Timur yang terjadi menimbulkan dampak kerusakan baik sektor permukiman, infrastruktur, ekonomi produktif, sosial dan lintas sektor lainnya di wilayah Kabupaten Lombok Timur. Sebagian besar kerusakannya pada struktur bangunan sehingga menyebabkan rumah/bangunan roboh/tidak layak dihuni lagi disebabkan struktur bangunan yang tidak mampu menahan tekanan kekuatan gempa.

3.1.1. Sektor Permukiman

3.1.1.1. Penilaian Kerusakan dan Kerugian

Kerusakan pada sektor permukiman sub sektor perumahan akibat bencana gempa bumi NTB di Kabupaten Lombok Timur, mencapai 21.931 unit rumah yang mencakup 18 wilayah Kecamatan. Kecamatan yang populasi rumahnya mengalami kerusakan paling banyak adalah di Kecamatan Sambalia sebanyak 6.273 unit rumah, sedangkan populasi rumah yang mengalami kerusakan paling sedikit adalah Kecamatan Sakra Barat sebanyak 4 unit rumah.

Berdasarkan jenis kerusakan yang terjadi pada komponen bangunan rumah dan kerusakan isi rumah yang berupa meubelair dan peralatan lainnya. Maka data kondisi kerusakan rumah dapat diuraikan sebagai berikut : rumah kondisi rusak berat sebanyak 7.701 unit, kerusakannya berupa runtuhnya kolom, pondasi sehingga rumah ambruk. Rumah kondisi rusak sedang sebanyak 3.714 unit, kerusakannya berupa komponen struktur utama bangunan sebagian kecil rusak, dan komponen penunjang rusak namun bangunan masih tetap berdiri, diantara kerusakan pintu kusen dan jendela hancur. Rumah kondisi rusak ringan sebanyak 10.516 unit, dengan kerusakannya berupa kerusakan pintu, jendela, dinding, tiang penyangga, penutup atap rumah yang terbuat dari seng/genteng.

Sektor permukiman mengalami kerusakan dan kerugian dengan perkiraan total nilai sebesar Rp. 895.923.111.415,- yang terdiri dari rumah dengan total perkiraan kerusakan dan kerugian sebesar Rp. 854.694.911.415,-, serta isi

rumah dengan total perkiraan kerusakan dan kerugian sebesar Rp. 41.228.200.000,-. Adapun untuk sarana dan prasarana lingkungan, tidak terdapat kerusakan dan kerugian pada sub sektor tersebut.

Rekapitulasi kerusakan sektor perumahan berdasarkan kategori tingkat rusak ringan, rusak sedang dan rusak berat yang tersebar dapat dilihat pada Lampiran 1. Tabel Penilaian Kerusakan dan Kerugian Pascabencana Gempabumi NTB di Kabupaten Lombok Timur Tahun 2018-2019.

3.1.1.2. Gangguan Akses, Gangguan Fungsi dan Meningkatnya Risiko

Gempabumi menyebabkan kerusakan sebagian besar pada struktur rumah yang dilalui sesar tektonik dan sekitarnya. Adapun penanganan yang harus dilakukan berupa membangun kembali bangunan yang rusak dengan memperhatikan aspek struktur tahan/ramah gempa karena yang menyebabkan jatuhnya korban meninggal dunia maupun luka - luka bukan akibat gempa tetapi karena tertimpa material yang runtuh akibat struktur bangunan yang tidak mampu menahan gempa.

Bencana gempabumi juga memberi dampak pada perumahan masyarakat yang tidak dapat dihuni kembali. Sehingga sebagian masyarakat mengungsi dari lokasi tersebut dan tinggal di tempat pengungsian, menumpang pada tempat saudaranya maupun tempat lainnya.

Bencana gempa bumi memberi dampak masalah perumahan pada masyarakat yang rumahnya rusak berat yang tidak dapat dihuni kembali, sedangkan bagi rumahnya yang rusak sedang, secara struktur masih layak/aman dihuni. Masyarakat yang mengungsi sebagian besar memiliki mata pencaharian sebagai petani, nelayan dan pedagang. Bagi para korban yang berprofesi sebagai petani, nelayan, maupun pedagang yang lokasi mengungsinya jauh dari tempat tinggalnya, maka akses masyarakat ke lokasi tempat bekerjanya menjadi semakin jauh dan menambah waktu perjalanan menuju tempat kerja.

Dengan adanya kejadian gempa ini maka dapat dijadikan pembelajaran bagi semua pihak khususnya pemangku kepentingan dalam penerbitan Ijin Mendirikan Bangunan (IMB) atau SKPD teknis dalam pembinaan gedung dan bangunan. Bila masyarakat dan pemerintah daerah masih tetap memberikan peluang untuk tidak mengikuti kaidah pembangunan dengan struktur tahan gempa maka akan semakin tingginya risiko pembangunan di daerah yang dilalui sesar aktif gempa.

3.1.1.3. Kajian Dampak Bencana

Kerusakan pada sektor permukiman yang terjadi pada komponen bangunan rumah dan kerusakan isi rumah yang berupa meubelair dan peralatan lainnya akibat bencana memberikan dampak langsung terhadap aset bangunan rumah yang sama sekali hancur dan tidak dapat ditempati kembali serta aset bangunan rumah yang masih bisa dipulihkan/diperbaiki.

Untuk korban terdampak yang rumah tinggalnya rusak dan tidak dapat ditempati ataupun berada di daerah berbahaya selanjutnya mengungsi dari lokasi tersebut dan tinggal di tempat pengungsian, menumpang pada tempat saudara dan lain-lain.

Dampak lainnya yang tidak langsung, diantaranya hambatan produktivitas akibat aset yang rusak/hilang akibat bencana, seperti potensi pendapatan yang berkurang, pengeluaran yang bertambah dan lain-lain selama beberapa waktu.

3.1.2. Sektor Infrastruktur

3.1.2.1. Penilaian Kerusakan dan Kerugian

Kerusakan infrastruktur yang disebabkan oleh bencana gempabumi di Kabupaten Lombok Timur pada sektor infrastruktur meliputi sub sektor transportasi darat, sub sektor transportasi laut, sub sektor sanitasi, dan sub sektor sumber daya air. Pada sub sektor transportasi darat, gempabumi di Kabupaten Lombok Timur menyebabkan kerusakan pada beberapa bagian ruas

jalan/jembatan provinsi, jalan/jembatan kabupaten, dan infrastruktur beberapa terminal. Begitu pula dengan sub sektor transportasi laut, terjadi kerusakan pada beberapa area di Pelabuhan Penyeberangan Kayangan, dermaga-dermaga, dan kantor syahbandar. Kerusakan pada sub sektor sanitasi terjadi di kecamatan sembalun sebagai akibat dari bencana gempa bumi, sehingga mengakibatkan terganggunya jaringan air bersih di kecamatan tersebut, sedangkan pada sub sektor sumber daya air mengakibatkan rusaknya rumah jaga dan kantor pengamat. Lebih lanjut dapat dilihat pada Lampiran 1. Tabel Penilaian Kerusakan dan Kerugian Pascabencana Gempabumi NTB di Kabupaten Lombok Timur Provinsi NTB Tahun 2018-2019.

Bencana gempabumi di Kabupaten Lombok Timur pada sektor infrastruktur untuk sub sektor transportasi darat menimbulkan kerusakan sebesar Rp. 62.841.328.500,- dan menimbulkan kerugian dengan perkiraan jumlah kerugian sebesar Rp. 69.000.000,- ditambah kerusakan pada sub sektor transportasi laut dengan perkiraan sebesar Rp. 1.564.550.000, dan kerugian sebesar Rp. 30.000.000,-, sedangkan untuk sub sektor sanitasi air terkait jaringan air bersih (air minum) dengan perkiraan kerusakan sebesar Rp. 420.000.000,- dan kerugian mencapai Rp. 32.500.000,-, dan untuk sektor sumber daya air dengan perkiraan kerusakan sebesar Rp. 172.800.000,- dengan perkiraan kerugian sebesar Rp. 18.200.000,- sehingga total kerusakan dan kerugian untuk sektor infrastruktur mencapai Rp. 65.148.378.500,-, dengan rincian total perkiraan kerusakan mencapai Rp. 64.998.678.500,- dan perkiraan kerugian sebesar Rp. 149.700.000,-.

3.1.2.2. Gangguan Akses, Gangguan Fungsi dan Meningkatnya Resiko

Gangguan akses yang terjadi karena kerusakan pada sub sektor transportasi adalah kehilangan hak akses terhadap prasarana transportasi baik transportasi darat maupun transportasi laut sebagai kebutuhan dasar perpindahan manusia dan barang di lingkungan perdesaan dan perkotaan serta antar pulau. Kerusakan pada sub sektor sanitasi yang berupa jaringan air bersih

menyebabkan akses masyarakat untuk mendapatkan air bersih menjadi sulit sehingga menyebabkan kerentanan terkena penyakit pada para penduduk yang terkena dampak bencana ini.

Gangguan fungsi karena kerusakan aset pada sub sektor transportasi darat dan laut mengakibatkan terganggunya fungsi transportasi untuk sementara waktu. Kerusakan aset pada sub sektor sanitasi mengakibatkan terganggunya fungsi jaringan air bersih untuk sementara waktu.

Kerusakan aset sub sektor transportasi akibat kondisi jalan dan jembatan yang rusak menyebabkan meningkatnya resiko kerusakan kendaraan, dan terganggunya akses untuk transportasi laut. Kerusakan pada sub sektor sanitasi mendorong meningkatnya resiko penduduk terkena penyakit.

3.1.2.3. Kajian Dampak Bencana

Infrastruktur merupakan sarana penting dalam menunjang mobilitas aktivitas sosial dan ekonomi penduduk. Terjadinya bencana gempabumi mengakibatkan rusaknya berbagai infrastruktur yang mengakibatkan aktivitas masyarakat terganggu dan secara tidak langsung berdampak terhadap aktivitas ekonomi masyarakat.

Pada sub-sektor transportasi darat, bencana gempabumi menimbulkan dampak kerusakan sejumlah jalan dan jembatan di Kabupaten Lombok Timur. Sebanyak 5 jembatan kewenangan Provinsi dan 2 jembatan kewenangan Kabupaten mengalami kerusakan. Kerusakan juga terjadi pada 2 talud jalan serta terminal Pelabuhan penyebrangan Kayangan. Sedangkan untuk sub sektor transportasi laut menyebabkan kerusakan pada beberapa sarana prasarana dermaga-dermaga pelabuhan, kantor syahbandar tanjung luar, dan kapal barang. Pada sub sektor sanitasi, bencana gempabumi menimbulkan dampak rusaknya akses jaringan air bersih untuk masyarakat di Kecamatan Sembalun. Untuk sub sektor sumber daya air berupa rusaknya rumah jaga bendung dan kantor pengamat di Kecamatan Sakra dan Sambalia.

3.1.3. Sektor Ekonomi Produktif

3.1.3.1. Penilaian Kerusakan dan Kerugian

Bencana gempabumi telah mengganggu kegiatan ekonomi masyarakat di beberapa Kecamatan, khususnya di Kecamatan Sembalun, Sambalia, dan Pringgabaya. Sektor ekonomi produktif merupakan salah satu sektor yang mengalami kerusakan dan berpotensi mengakibatkan kerugian yang cukup besar dalam aktivitas ekonomi seperti sub sektor perdagangan, sub sektor pariwisata, sub sektor perikanan, dan sub sektor pertanian. Nilai perkiraan kerusakan untuk sub sektor perdagangan sebesar Rp. 24.002.700.000,- dengan perkiraan nilai kerugian sebesar Rp. 226.056.240.000,-, kerusakan pada sub sektor pariwisata dengan perkiraan nilai sebesar Rp. 943.600.000,-, dan perkiraan kerugian sebesar Rp. 22.912.766.500,-, sub sektor perikanan dengan perkiraan kerusakan sebesar Rp. 15.471.698.600,-, sub sektor pertanian dengan perkiraan nilai kerusakan sebesar Rp. 135.180.000,- dan perkiraan kerugian sebesar Rp. 7.384.536.000,-, sehingga total perkiraan kerusakan dan kerugian untuk sektor ekonomi produktif sebesar Rp. 296.906.721.100,-.

3.1.3.2. Gangguan Akses, Gangguan Fungsi dan Meningkatnya Resiko

Dampak dari bencana gempabumi dalam sektor ekonomi produktif berupa terganggunya akses individu dan masyarakat terhadap pemenuhan kebutuhan dasar karena terganggunya transaksi jual beli barang dan jasa di sektor perdagangan, menurunnya jumlah pendapatan dari sektor pariwisata, akses serta aktivitas nelayan dan petani juga menjadi terganggu/terhambat. Biasanya masyarakat dapat dengan mudah memenuhi kebutuhan dasar sebelum bencana, tetapi sesudah terjadi bencana sulit diperoleh dan akses serta aktivitas terhadap mata pencaharian menjadi terganggu.

Gangguan fungsi dalam bidang ekonomi produktif berupa terganggunya fungsi kelembagaan organisasi kelompok ekonomi yang ada di masyarakat seperti kelompok tani, TPI, dermaga pelabuhan, dan lain-lain.

Gangguan akses berupa sulitnya pemenuhan kebutuhan dasar dan gangguan fungsi kelembagaan organisasi usaha ekonomi masyarakat, dan kelompok tani mengakibatkan meningkatnya risiko berupa turunnya daya beli masyarakat yang berdampak pada melambatnya laju perekonomian, sehingga dapat mendorong resiko meningkatnya angka kemiskinan.

3.1.3.3. Kajian Dampak Bencana

Pada sektor ekonomi produktif dampak bencana terjadi di sub sektor perdagangan, pariwisata, perikanan, dan pertanian.

Pada sub sektor perdagangan, bencana gempabumi menyebabkan rusaknya sarana prasarana pasar di beberapa Kecamatan di Kabupaten Lombok Timur. Pada sub sektor pariwisata menyebabkan penurunan omset dari segi jumlah wisatawan asing maupun lokal yang datang, sehingga secara tidak langsung berdampak pada penurunan omset bagi sektor pariwisata, serta rusaknya beberapa fasilitas pada Taman Nasional Gunung Rinjani (TNGR). Pada sub sektor perikanan, bencana gempabumi menyebabkan kerusakan di beberapa fasilitas dan pendukung aktivitas nelayan, sementara untuk sub sektor pertanian, bencana gempa bumi menyebabkan kerusakan gudang penyimpanan kopi dan huller serta kantor kelompok tani dan gapoktan di Kecamatan Sembalun.

3.1.4. Sektor Sosial

3.1.4.1. Penilaian Kerusakan dan Kerugian

Perhitungan kerusakan dan kerugian pascabencana gempabumi Kabupaten Lombok Timur pada sektor sosial mencakup sub sektor kesehatan, sub sektor pendidikan, sub sektor agama, sub sektor budaya, dan sub sektor lembaga sosial. Penilaian kerusakan dilakukan terhadap aset berupa aset fisik serta dampak tidak langsung yang ditimbulkannya. Nilai kerusakan dihitung menggunakan pendekatan persamaan tingkat kerusakan kali harga satuan kali volume kerusakan. Nilai kerugian dihitung berdasarkan biaya pembersihan dan

biaya lainnya yang timbul pascabencana gempabumi. Adapun total perkiraan kerusakan dan kerugian untuk sektor sosial sebesar Rp. 238.955.611.523,- yang terdiri dari sub sektor kesehatan dengan perkiraan nilai kerusakan Rp. 6.684.735.523,-, dengan perkiraan nilai kerugian sebesar Rp. 3.753.300.000,-, sub sektor pendidikan dengan perkiraan kerusakan sebesar Rp. 161.233.760.000,-, dengan perkiraan kerugian sebesar Rp. 9.998.300.000,-, sub sektor agama dengan perkiraan kerusakan sebesar Rp. 51.496.800.000,-, dan perkiraan kerugian sebesar Rp. 4.765.600.000,-, dan sub sektor budaya mengalami kerusakan sebesar Rp. 1.023.116.000,-. Rincian nilai kerusakan dan kerugian pada sektor sosial yang disebabkan oleh bencana gempabumi di Kabupaten Lombok Timur pada sub sektor kesehatan, pendidikan, agama dan budaya disajikan pada lampiran 1. Tabel Penilaian Kerusakan dan Kerugian Pascabencana Gempabumi NTB di Kabupaten Lombok Timur Tahun 2018-2019.

Gempabumi yang terjadi telah mengakibatkan kerusakan pada sub sektor Kesehatan berupa rusaknya beberapa fasilitas di RSUD. Dr. R. Soedjono Selong, 8 unit Puskesmas, 11 unit Puskesmas Pembantu, 6 unit Poskesdes, 2 unit Polindes dan 5 unit Posyandu di beberapa kecamatan yang terdampak bencana. Sub sektor pendidikan berupa rusaknya sarana prasana belajar sehingga menyebabkan aktivitas belajar mengajar menjadi terganggu bahkan terhenti untuk sementara waktu, yang terdiri dari 2 unit SLB, 1 unit Raudatul Atfal (RA), 62 unit TK/PAUD, 218 unit Sekolah Dasar (SD) dan 25 Madrasah Ibtidiyah (MI), 28 unit Sekolah Menengah Pertama (SMP) dan 33 unit Madrasah Tsanawiyah (MTs), 26 unit Sekolah Menengah Atas (SMA), 13 unit Sekolah Menengah Kejuruan (SMK), dan 21 unit Madrasah Aliyah. Adapun untuk pondok pesantren yang mengalami kerusakan sebanyak 17 unit yang tersebar di beberapa Kecamatan. Adapun untuk sub sektor agama sebanyak 267 unit masjid yang terdiri dari 189 unit rusak berat, 282 unit rusak sedang dan 149 unit rusak ringan. Adapun untuk musholla sebanyak 353 unit musholla mengalami kerusakan yang terdiri dari 85 unit rusak berat, 185 unit rusak sedang, dan 82 unit rusak ringan. Untuk sub sektor budaya sebanyak 5 unit sarana prasarana

budaya di Kecamatan Sembalun dan 1 jalan penghubung desa adat di Kecamatan Suela juga mengalami kerusakan.

3.1.4.2. Gangguan Akses, Gangguan Fungsi, dan Meningkatnya Risiko

Penilaian gangguan akses pada sektor sosial sub sektor kesehatan adalah terganggunya akses untuk mendapatkan pelayanan kesehatan sebagai kebutuhan dasar bagi masyarakat. Gangguan fungsi kesehatan mengakibatkan terganggunya fungsi pelayanan kesehatan. Meningkatnya resiko sub sektor kesehatan yang ditandai dengan menurunnya kapasitas kesehatan dan meningkatnya kerentanan penyakit yang dapat mengakibatkan memburuknya kondisi kesehatan, sehingga diperlukan bangunan dan sarana/prasarana kesehatan yang memadai dalam situasi tanggap darurat bencana. Begitu pula dengan kerusakan pada sub sektor pendidikan, menyebabkan kegiatan belajar mengajar menjadi tidak berjalan sesuai dengan jadwal yang telah ditetapkan. Banyak faktor yang menyebabkan terganggunya kegiatan belajar mengajar akibat dampak dari bencana gempabumi yang terjadi di Kabupaten Lombok Timur. Rusaknya akses jalan dan jembatan serta sarana pendidikan menjadi kendala bagi tenaga pengajar dan murid untuk berangkat ke sekolah dan melakukan aktivitas rutin belajar mengajar, karena dengan dampak bencana gempabumi yang terjadi yang mengakibatkan rusaknya beberapa sekolah menyebabkan fungsi dari sarana pendidikan tersebut menjadi terganggu karena akan meningkatkan resiko apabila proses belajar mengajar tetap dilakukan di dalam bangunan sekolah yang terkena dampak bencana.

3.1.4.3. Kajian Dampak Bencana

Pada sektor sosial dampak bencana terjadi di sub sektor kesehatan, sub sektor pendidikan, sub sektor agama, sub sektor budaya dan sub sektor lembaga sosial. Pada sektor sosial, bencana gempabumi menimbulkan dampak rusaknya sarana dan prasarana pendukung.

3.1.5. Lintas Sektor

3.1.5.1. Penilaian Kerusakan dan Kerugian

Kerusakan yang terjadi pada lintas sektor mencakup sub sektor pemerintahan, sub sektor keamanan (TNI), sub sektor ketertiban (Polisi), dan sub sektor lingkungan hidup. Total perkiraan kerusakan dan kerugian untuk sektor Lintas Sektor sebesar Rp. 30.644.098.372,-, yang terdiri dari sub sektor pemerintahan dengan perkiraan kerusakan sebesar Rp. 9.710.652.000,-, dan perkiraan kerugian sebesar Rp. 464.000.000,-, sub sektor keamanan (TNI) dengan perkiraan kerusakan sebesar Rp. 278.496.000,-, dan perkiraan kerugian sebesar Rp. 46.900.000,-, sub sektor ketertiban (Polisi) dengan perkiraan kerusakan sebesar Rp. 10.348.150.000,-, dan sub sektor lingkungan hidup dengan perkiraan kerusakan sebesar Rp. 6.337.300.372,-, dan perkiraan kerugian sebesar Rp. 3.458.600.000,-. Secara keseluruhan, perkiraan kerusakan dan kerugian akibat bencana gempa bumi di Kabupaten Lombok Timur pada lintas sektor dapat dilihat pada lampiran 1. Tabel Penilaian Kerusakan dan Kerugian Pascabencana Gempabumi NTB di Kabupaten Lombok Timur Tahun 2018-2019.

3.1.5.2. Gangguan Akses, Gangguan Fungsi dan Meningkatnya Risiko

Gangguan fungsi lintas sektor adalah karena rusaknya beberapa bangunan kantor untuk sub sektor pemerintahan, keamanan, ketertiban, dan lingkungan hidup sebagai akibat dari rangkaian bencana gempa bumi yang terjadi. Gangguan akses sub sektor pemerintahan adalah pada terganggunya aktivitas dan jadwal yang telah ditetapkan sebagai akibat rusaknya beberapa bangunan kantor dan sarana prasarana penunjang, sehingga mengakibatkan akses masyarakat dalam memperoleh pelayanan di kantor menjadi terganggu.

Dalam menghadapi bencana gempa bumi, masyarakat memerlukan penyediaan informasi tentang kondisi rawan bencana di wilayah yang ditinggali, wacana untuk relokasi hunian/rumah, pelatihan kesiapsiagaan menghadapi bencana dan pemulihan psikologis bagi masyarakat yang trauma akibat bencana gempa bumi NTB.

3.1.5.3. Kajian Dampak Bencana

Pada lintas sektor dampak bencana yang terjadi di sub sektor pemerintahan, keamanan, ketertiban dan lingkungan hidup menyebabkan pelayanan kepada masyarakat menjadi terganggu, karena jadwal program kegiatan tidak bisa terlaksana secara maksimal.

3.3 Kajian Kebutuhan Pascabencana

Berdasarkan analisis terhadap kerusakan dampak pascabencana gempa bumi yang meliputi sektor permukiman, infrastruktur, ekonomi produktif, sosial dan lintas sektor, diperkirakan total nilai kebutuhan pendanaan rehabilitasi dan rekonstruksi mencapai Rp. 1.151.038.037.972,-. Kebutuhan rehabilitasi dan rekonstruksi pascabencana gempa bumi NTB di Kabupaten Lombok Timur untuk sektor permukiman sebesar Rp. 614.863.000.000,-, sektor infrastruktur sebesar Rp. 64.629.457.100,-, sektor ekonomi produktif sebesar Rp. 28.359.107.985,-, sektor sosial sebesar Rp. 408.231.438.742,-, dan lintas sektor sebesar Rp. 34.955.034.145,-.

3.3.1 Kebutuhan Sektor Permukiman

Kebutuhan rehabilitasi dan rekonstruksi pascabencana sektor permukiman terdiri atas pemenuhan kebutuhan stimulan bantuan pembangunan/perbaikan rumah rusak berat, rumah rusak sedang, dan rumah rusak ringan. Selain itu juga terdapat bantuan isi rumah khusus rumah rusak berat dan pendampingan untuk pembangunan/perbaikan rumah rusak.

Pemulihan pascabencana pada sub sektor perumahan, dengan sumber dana dari Pemerintah (BNPB) diarahkan pada bantuan dana stimulan bagi yang rumahnya rusak berat, sedang dan ringan. Besarnya Stimulan Bantuan Dana Rumah (BDR) untuk Rusak Berat (RB) sebesar Rp. 50.000.000,-/unit rumah, sedangkan untuk Rusak Sedang (RS) sebesar Rp. 25.000.000,-. Adapun korban rumah rusak ringan (RR), diberikan stimulan sebesar Rp. 10.000.000/unit rumah.

Disamping itu, untuk mendukung kegiatan rehabilitasi dan rekonstruksi tersebut diperlukan kebutuhan penyediaan isi rumah untuk senilai Rp. 3.000.000,00/unit rumah.

Total kebutuhan sektor permukiman sebesar Rp. 614.863.000.000,-. Nilai kebutuhan sektor permukiman yang menjadi kewenangan masyarakat sebesar Rp. 606.163.000.000,- terdiri dari sarana prasarana rumah dan isi rumah, adapun untuk pendampingan rehabilitasi dan rekonstruksi permukiman sebesar Rp. 8.700.000.000,- menjadi kewenangan Kementerian/Lembaga. Tidak terdapat kebutuhan untuk sarana dan prasarana lingkungan, dikarenakan tidak terdapat kerusakan dan kerugian pada sub sektor tersebut.

3.3.2 Kebutuhan Sektor Infrastruktur

Secara umum pemenuhan kebutuhan sektor infrastruktur adalah membangun kembali dengan kualitas lebih baik terhadap aset yang rusak pada sub sektor transportasi darat, transportasi laut, sanitasi, dan sumber daya air. Selain memperbaiki aset yang rusak, kebutuhan infrastruktur menuju daerah relokasi juga perlu dipenuhi.

Total kebutuhan untuk sektor infrastruktur sebesar Rp. 64.629.457.100,- terdiri dari sub sektor transportasi darat, sub sektor transportasi laut, sub sektor sanitasi, dan sub sektor sumber daya air. Untuk kewenangan Kabupaten sebesar Rp. 19.328.829.800,-, kewenangan Provinsi sebesar Rp. 29.468.317.300,-, kewenangan Kementerian/Lembaga Rp. 15.832.310.000,-. Terkait sub sektor transportasi darat dengan nilai kebutuhan sebesar Rp. 61.171.027.300,-, menjadi kewenangan Kabupaten sebesar Rp. 17.000.000.000,-, kewenangan Provinsi sebesar Rp. 29.468.317.300,-, kewenangan Kementerian/Lembaga Rp. 14.832.310.000,-. Untuk ruas jalan Pemenang-Bayan dan Bayan-Sembalun-Bumbang (wilayah Kabupaten Lombok Timur dan Kabupaten Lombok Utara) merupakan kewenangan Nasional dan akan didanai oleh Direktorat Jenderal Bina Marga Kementerian PUPR. Sub sektor transportasi laut mempunyai nilai kebutuhan Rp. 1.579.584.000,- dengan kewenangan Kabupaten. Sub sektor

sanitasi mempunyai nilai kebutuhan Rp. 1.749.245.800,-, dengan kewenangan Kabupaten sebesar Rp. 749.245.800,-, dan kewenangan Kementerian/Lembaga sebesar Rp. 1.000.000.000,-, (kegiatan pembangunan sumur dan air baku se-Pulau Lombok menjadi kewenangan Kementerian PUPR). Sub sektor sumber daya air dengan nilai kebutuhan sebesar Rp. 129.600.000,-, menjadi kewenangan Provinsi.

3.3.3 Kebutuhan Sektor Ekonomi Produktif

Total kebutuhan untuk sektor ekonomi produktif sebesar Rp. 28.359.107.985,- yang terdiri dari sub sektor perdagangan, pariwisata, perikanan, pertanian, dan koperasi/UKM. Adapun yang menjadi kewenangan Kabupaten sebesar Rp. 18.155.880.000,-, kewenangan Provinsi sebesar Rp. 7.247.887.985,-, kewenangan Kementerian/Lembaga sebesar Rp. 2.805.440.000,-, dan kewenangan masyarakat sebesar Rp. 149.900.000,-. Terkait dengan sub sektor perdagangan dengan nilai kebutuhan sebesar Rp. 18.013.500.000,-, yang menjadi kewenangan Kabupaten sebesar Rp. 18.000.000.000,- dan kewenangan masyarakat sebesar Rp. 13.500.000,-. Sub sektor pariwisata dengan nilai kebutuhan sebesar Rp. 1.173.840.000,- menjadi kewenangan Kementerian/Lembaga. Sub sektor perikanan dengan nilai kebutuhan sebesar Rp. 7.247.887.985,- menjadi kewenangan Provinsi. Sub sektor pertanian dengan nilai kebutuhan sebesar Rp. 292.280.000,-, yang menjadi kewenangan Kabupaten sebesar Rp. 155.880.000,- dan kewenangan masyarakat sebesar Rp. 136.400.000,-. Sebagai catatan pada sub sektor pertanian terkait dengan kegiatan bantuan kandang ternak dan peningkatan produksi ternak, pada tahun anggaran 2018 Kementerian Pertanian mengalokasikan anggaran untuk 7 Kabupaten terdampak di Provinsi NTB. Sub sektor koperasi/UKM dengan nilai kebutuhan Rp. 1.631.600.000,- menjadi kewenangan Kementerian/Lembaga.

3.3.4 Kebutuhan Sektor Sosial

Total kebutuhan untuk sektor sosial dengan nilai sebesar Rp. 408.231.438.742,- yang terdiri dari sub sektor kesehatan, pendidikan, agama dan budaya. Nilai kebutuhan yang menjadi kewenangan Kabupaten sebesar Rp. 156.623.379.242,-, kewenangan Provinsi sebesar Rp. 23.944.053.000,-, kewenangan Kementerian/Lembaga sebesar Rp. 10.184.804.000,-, kewenangan masyarakat sebesar Rp. 67.536.000.000,-, dan kewenangan dunia usaha sebesar Rp. 149.943.202.500,-. Terkait sektor sosial, untuk sub sektor kesehatan dengan nilai kebutuhan sebesar Rp. 23.969.303.744,- menjadi kewenangan Kabupaten. Sub sektor pendidikan dengan nilai total kebutuhan sebesar Rp. 314.717.464.998,-, yang menjadi kewenangan Kabupaten sebesar Rp. 130.645.405.498,-, kewenangan Provinsi sebesar Rp. 23.944.053.000,-, kewenangan Kementerian/Lembaga sebesar Rp. 10.184.804.000,-, dan kewenangan dunia usaha sebesar Rp. 149.943.202.500,-.

Adapun pembagian kewenangan sektor pendidikan menurut jenjang pendidikan yakni untuk jenjang pendidikan Raudatul Atfal (RA) dengan nilai kebutuhan Rp. 467.640.000,- menjadi kewenangan dunia usaha. Taman Kanak-Kanak (TK)/PAUD dengan nilai kebutuhan Rp. 13.484.066.000,-, yang menjadi kewenangan Kabupaten sebesar Rp. 1.358.216.000,- dan kewenangan dunia usaha sebesar Rp. 12.125.850.000,-. Untuk jenjang pendidikan dasar yakni Sekolah Dasar (SD) dengan nilai kebutuhan sebesar Rp. 107.621.990.998,-, yang menjadi kewenangan Kabupaten sebesar Rp. 103.611.155.498,- dan kewenangan dunia usaha sebesar Rp. 4.010.835.500,-. Madrasah Ibtidaiyah (MI) dengan nilai kebutuhan sebesar Rp. 29.752.296.000,- menjadi kewenangan dunia usaha. Sekolah Menengah Pertama (SMP) dengan nilai kebutuhan Rp. 31.087.668.000,-, untuk kewenangan Kabupaten sebesar Rp. 25.676.034.000,- dan kewenangan dunia usaha sebesar Rp. 5.411.634.000,-.

Madrasah Tsanawiyah (MTs) dengan nilai kebutuhan Rp. 46.060.230.000,-, yang menjadi kewenangan Kementerian/Lembaga sebesar Rp. 2.400.552.000,- dan kewenangan dunia usaha sebesar Rp. 43.659.678.000,-. Untuk

Sekolah Luar Biasa (SLB) dengan nilai kebutuhan Rp. 308.644.000,- menjadi kewenangan dunia usaha. Untuk Sekolah Menengah Atas (SMA) dengan nilai kebutuhan 24.138.581.000,-, yang menjadi kewenangan Provinsi sebesar Rp. 21.233.471.000,- dan kewenangan dunia usaha sebesar Rp. 2.905.110.000,-. Adapun Sekolah Menengah Kejuruan (SMK) dengan nilai kebutuhan Rp. 13.331.781.000,-, yang menjadi kewenangan Provinsi sebesar Rp. 2.710.582.000,-, kewenangan Kementerian/Lembaga sebesar Rp. 4.043.132.000,- dan kewenangan Dunia Usaha sebesar Rp. 6.578.067.000,-. Untuk Madrasah Aliyah (MA) dengan nilai kebutuhan sebesar Rp. 43.538.760.000,-, dengan kewenangan Provinsi sebesar Rp. 3.741.120.000,- dan kewenangan dunia usaha sebesar Rp. 39.797.640.000,-. Untuk Pondok Pesantren dengan nilai kebutuhan sebesar Rp. 4.925.808.000,- menjadi kewenangan Dunia Usaha. Untuk sub sektor agama dengan nilai kebutuhan sebesar Rp. 67.536.000.000,- menjadi kewenangan masyarakat. Sedangkan sub sektor budaya dengan nilai kebutuhan Rp. 2.008.670.000,- menjadi kewenangan Kabupaten.

3.3.5 Kebutuhan Lintas Sektor

Kebutuhan rehabilitasi dan rekonstruksi pascabencana untuk sektor lintas sektor adalah berupa pembangunan kembali bangunan yang rusak berat dan perbaikan untuk bangunan yang mengalami rusak sedang dan rusak ringan pada sub sektor pemerintahan, keamanan (TNI), ketertiban (Polisi) dan lingkungan hidup. Total nilai kebutuhan untuk sektor lintas sektor sebesar Rp. 34.955.034.145,-, dengan rincian kewenangan Kabupaten sebesar Rp. 9.372.035.000,-, kewenangan Provinsi sebesar Rp. 8.598.377.200,- dan kewenangan Kementerian/Lembaga sebesar Rp. 16.984.621.945,-.

Sub sektor pemerintahan dengan nilai kebutuhan sebesar Rp. 14.978.079.000,-, yang menjadi kewenangan Kabupaten sebesar Rp. 9.363.260.000,-, kewenangan Provinsi sebesar Rp. 673.920.000,-, dan kewenangan Kementerian/Lembaga sebesar Rp. 4.940.899.000,-. Untuk sub sektor keamanan (TNI) dengan nilai kebutuhan sebesar Rp. 706.368.000,- menjadi kewenangan

Kementerian/Lembaga. Sub sektor ketertiban (Polisi) dengan nilai kebutuhan Rp. 11.337.354.945,- menjadi kewenangan Kementerian/Lembaga. Terakhir untuk sub sektor lingkungan hidup dengan nilai kebutuhan Rp. 7.933.232.200,-, yang menjadi kewenangan Kabupaten sebesar Rp. 8.775.000,- dan kewenangan Provinsi sebesar Rp. 7.924.457.200. Untuk lebih lengkap terkait dengan kebutuhan pasca bencana berdasarkan kewenangan dapat dilihat pada Lampiran 2. Tabel Kebutuhan Berdasarkan Kewenangan Rencana Rehabilitasi dan Rekonstruksi Pascabencana Gempabumi NTB di Kabupaten Lombok Timur Tahun 2018-2019.

BAB IV

PRINSIP, KEBIJAKAN DAN STRATEGI REHABILITASI DAN REKONSTRUKSI PASCABENCANA

Penyusunan rencana rehabilitasi dan rekonstruksi pascabencana gempabumi NTB di Kabupaten Lombok Timur dikoordinasikan oleh Pemerintah Daerah Kabupaten Lombok Timur melalui BPBD Kabupaten Lombok Timur dan difasilitasi oleh BNPB dengan melibatkan partisipasi aktif dari Bappeda Kabupaten Lombok Timur, SKPD Kabupaten Lombok Timur yang terdampak, Kementerian/Lembaga serta BPBD dan SKPD Provinsi Nusa Tenggara Barat. Proses penyusunan rencana rehabilitasi dan rekonstruksi pascabencana didasarkan pada hasil Pengkajian Kebutuhan Pascabencana (Jitu Pasma) yang dipadukan dengan kebijakan dan kemampuan pembiayaan dari pemerintah, pemerintah daerah, dunia usaha, dan sumber dana lainnya yang sah.

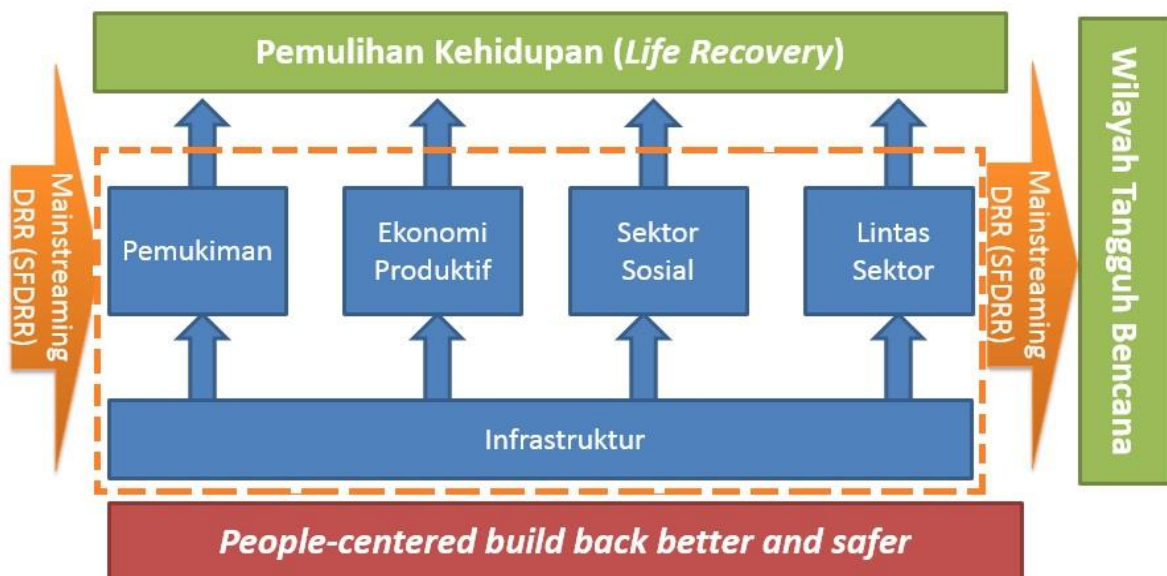

Gambar IV-1

Kerangka Kerja Rencana Rehabilitasi dan Rekonstruksi Pascabencana Gempabumi NTB
di Kabupaten Lombok Timur tahun 2018

Jitu Pasma dilakukan melalui penilaian kerusakan dan kerugian akibat gempa bumi di Kabupaten Lombok Timur dengan pendekatan sektoral menggunakan metodologi survei, pengkajian dan pembahasan oleh tim terpadu. Hasil Jitu Pasma dipadukan dengan kebijakan dan strategi pembangunan Pemerintah Pusat, Pemerintah Provinsi Nusa Tenggara Barat dan Pemerintah Kabupaten Lombok Timur yang merupakan daerah terdampak serta penyediaan anggaran dari berbagai pihak yang berkomitmen untuk membiayai kegiatan rehabilitasi dan rekonstruksi pascabencana.

Pemulihan suatu wilayah pascabencana merupakan tanggung jawab pemerintah daerah terdampak bersama-sama dengan pemerintah, masyarakat, dan dunia usaha. Maka rencana pemulihan yang memuat kegiatan rehabilitasi dan rekonstruksi wilayah dan kehidupan masyarakat yang terdampak bencana harus diintegrasikan dengan program dan kegiatan pembangunan yang sudah ditetapkan oleh Pemerintah Daerah.

Penyediaan dana rehabilitasi dan rekonstruksi pascabencana dilakukan dengan menghimpun potensi-potensi sumber pendanaan yang tersedia, seperti APBD Kabupaten dan APBD Provinsi wilayah terdampak, APBN dan DIPA Kementerian/Lembaga yang lainnya sesuai dengan tugas pokok dan fungsi serta program dan kegiatannya, sekaligus dana yang bersumber dari dunia usaha dan organisasi pembangunan multilateral.

Beberapa pokok pikiran yang perlu ditindaklanjuti pascabencana gempa bumi NTB di Kabupaten Lombok Timur antara lain:

1. Masyarakat korban bencana gempa bumi NTB di Kabupaten Lombok Timur menginginkan rehabilitasi/rekonstruksi rumah, infrastruktur jembatan, fasilitas kesehatan, sekolah, tempat ibadah, perkantoran dengan segera;
2. Pemerintah Kabupaten dan BNPB bersama dengan Kementerian/Lembaga menugaskan tim pengkajian kebutuhan pascabencana sehingga hasilnya dapat menjadi dasar dalam penyusunan rencana rehabilitasi dan rekonstruksi pascabencana;

3. Identifikasi dan inventarisasi dukungan yang dapat diberikan oleh Pemerintah Kabupaten Lombok Timur, Pemerintah Provinsi Nusa Tenggara Barat dan Kementerian/Lembaga;
4. Mempercepat upaya pemulihan penghidupan masyarakat di daerah relokasi untuk daerah terdampak bencana dengan sumber pembiayaan berasal dari APBD Kabupaten, APBD Provinsi, BNPB dan Kementerian/Lembaga sesuai tugas pokok dan fungsi serta kewenangannya;
5. Dalam upaya pengurangan risiko bencana perlu dilakukan mitigasi kawasan rawan bencana.

4.1 Prinsip Dasar & Kebijakan Rehabilitasi Rekonstruksi Pascabencana

Kejadian bencana gempabumi di Provinsi Nusa Tenggara Barat (NTB) khususnya yang dialami oleh Kabupaten Lombok Timur, telah direspon oleh Pemerintah Daerah Kabupaten Lombok Timur, Pemerintah Provinsi NTB dan Pemerintah Pusat serta stakeholder lain dengan menetapkan langkah-langkah rehabilitasi dan rekonstruksi, antara lain:

1. Komitmen kolektif Pemerintah Daerah dan Pemerintah Provinsi NTB untuk segera melaksanakan pemulihan pascabencana terhadap seluruh sektor terdampak bencana (kegiatan rehabilitasi dan rekonstruksi);
2. Melaksanakan penilaian kerusakan dan kerugian akibat bencana dan kajian kebutuhan pemulihan kemanusiaan yang dilanjutkan dengan pengkajian kebutuhan pemulihan kehidupan masyarakat maupun wilayah yang terdampak bencana, dengan melibatkan seluruh komponen Pemerintah dari Desa, Kecamatan hingga Kabupaten;
3. Penyusunan rencana rehabilitasi dan rekonstruksi pascabencana gempabumi dengan melibatkan seluruh organisasi perangkat daerah secara utuh dan terkoordinasi sesuai bidang kewenangan masing-masing;

4. Pemulihan dilakukan secara komprehensif meliputi semua sektor terdampak yaitu permukiman, infrastruktur, ekonomi produktif, sosial dan lintas sektor;
5. Sumber pendanaan rehabilitasi dan rekonstruksi berasal dari dana APBN (Pemerintah), APBD (Pemerintah Daerah) baik APBD Provinsi maupun APBD Kabupaten, hibah dari donor dan masyarakat serta sumber lain yang sah.

Kegiatan rehabilitasi dan rekonstruksi pascabencana pada prinsipnya merupakan upaya mengembalikan kondisi kehidupan masyarakat dan lingkungan hidup yang terkena bencana pada situasi yang lebih baik daripada sebelumnya. Perencanaan kegiatan rehabilitasi dan rekonstruksi berpedoman pada:

1. Undang-Undang Nomor 17 Tahun 2003 tentang Keuangan Negara;
2. Undang-Undang Nomor 1 Tahun 2004 tentang Perbendaharaan Negara;
3. Undang-Undang Nomor 25 Tahun 2004 tentang Sistem Perencanaan Pembangunan Nasional;
4. Undang-Undang Nomor 24 Tahun 2007 tentang Penanggulangan Bencana;
5. Undang-Undang Nomor 26 Tahun 2007 tentang Penataan Ruang;
6. Undang-Undang Nomor 23 Tahun 2014 tentang Pemerintah Daerah
7. Peraturan Pemerintah Nomor 39 Tahun 2006 tentang Tata Cara Pengendalian dan Evaluasi Pelaksanaan Rencana Pembangunan;
8. Peraturan Pemerintah Nomor 38 Tahun 2007 tentang Pembagian Urusan Pemerintahan Antara Pemerintah, Pemerintahan Daerah Provinsi, dan Pemerintahan Daerah Kabupaten/Kota;
9. Peraturan Pemerintah Nomor 21 Tahun 2008 tentang Penyelenggaraan Penanggulangan Bencana;
10. Peraturan Pemerintah Nomor 22 Tahun 2008 tentang Pendanaan dan Pengelolaan Bantuan Bencana;

11. Peraturan Pemerintah Nomor 23 Tahun 2008 tentang Peran Serta Lembaga Internasional dan Lembaga Asing Non pemerintah dalam Penanggulangan Bencana;
12. Peraturan Pemerintah Nomor 26 Tahun 2008 tentang Rencana Tata Ruang Wilayah Nasional (RTRWN);
13. Peraturan Menteri Keuangan Nomor 224/PMK.07/2017 tentang Pengelolaan Hibah dari Pemerintah Pusat Kepada Pemerintah Daerah;
14. Peraturan Kepala Badan Nasional Penanggulangan Bencana Nomor 15 Tahun 2011 tentang Pedoman Pengkajian Kebutuhan Pascabencana;
15. Peraturan Badan Nasional Penanggulangan Bencana Nomor 05 Tahun 2017 tentang Penyusunan Rencana Rehabilitasi dan Rekonstruksi;
16. Peraturan Badan Nasional Penanggulangan Bencana Nomor 06 Tahun 2017 tentang Penyelenggaraan Rehabilitasi dan Rekonstruksi Pascabencana;
17. Surat Keputusan Kepala Daerah terdampak terkait penerima bantuan stimulan perbaikan rumah rusak berat, sedang dan ringan.

Pokok-pokok kebijakan rehabilitasi dan rekonstruksi pascabencana gempabumi NTB di Kabupaten Lombok Timur mencakup:

1. Menggunakan kegiatan rehabilitasi dan rekonstruksi pascabencana sebagai sarana untuk membangun komunitas dan menstimulasi kehidupan sosial dan ekonomi masyarakat dengan prinsip pembangunan berkelanjutan dan pengurangan risiko bencana;
2. Dilaksanakan dengan pendekatan tata pemerintahan yang baik, melalui koordinasi yang efektif antar pelaksana kegiatan, serta mengedepankan aspirasi masyarakat korban bencana;
3. Khusus untuk kegiatan pemulihan di bidang perumahan dan kehidupan masyarakat, dilaksanakan dengan pendekatan partisipatif sesuai dengan karakteristik budaya lokal, sekaligus meningkatkan pemahaman masyarakat tentang pengurangan risiko bencana;

4. Dilaksanakan dengan memperhatikan standar teknis perbaikan lingkungan permukiman di daerah rawan bencana dengan prinsip *build back better and safer*;
5. Dilaksanakan dengan mengedepankan keterbukaan bagi semua pihak melalui penyediaan informasi yang akurat serta pelayanan teknis dan perizinan, termasuk penyediaan unit pengaduan masyarakat;
6. Dilaksanakan dengan mekanisme penyaluran dana dan pertanggungjawaban yang akuntabel, efisien, efektif, dan sesuai peraturan perundang-undangan yang berlaku;
7. Dilaksanakan oleh pemerintah daerah sesuai kewenangannya, melalui koordinasi yang efektif dan kerjasama antarpihak lintas sektor, dengan mekanisme pemantauan dan pengendalian sesuai dengan peraturan perundang-undangan yang berlaku; dan
8. Dengan pertimbangan dampak kerusakan dan ketersediaan anggaran, maka rencana rehabilitasi dan rekonstruksi pascabencana akan meliputi periode tahun anggaran 2018 - 2019.

4.2 Ruang Lingkup Rencana Aksi Rehabilitasi dan Rekonstruksi

Kebutuhan rehabilitasi dan rekonstruksi diperoleh dari penilaian kerusakan dan kerugian. Hasil penilaian tersebut menjadi dasar perhitungan untuk mendapatkan perkiraan kebutuhan pemulihan pascabencana. Keterkaitan antara penilaian kerusakan dan kerugian dengan penilaian kebutuhan dapat memberikan umpan balik bagi kebutuhan pemulihan pascabencana dengan menempatkan masyarakat korban bencana dan lingkungannya sebagai sasaran pemulihan pascabencana.

Berdasarkan sektor dan sub sektor yang mengalami kerusakan dan kerugian akibat bencana gempabumi NTB di Kabupaten Lombok Timur, hampir seluruh sektor dan sub sektor terkena dampak. Oleh karena itu, rencana rehabilitasi dan rekonstruksi pascabencana akan meliputi sektor dan sub sektor yang terdampak, yaitu permukiman, infrastruktur, ekonomi produktif, sosial,

dan lintas sektor. Pemulihan di setiap sektor dan sub sektor ini berbasis pada mitigasi dan pengurangan risiko bencana dengan tujuan untuk meminimalkan kerugian yang akan timbul apabila terjadi kembali bencana pada masa mendatang.

Pemulihan sektor permukiman menggunakan pola pemberian bantuan stimulan kepada pemilik rumah sesuai dengan tingkat kerusakan rumahnya berdasarkan hasil verifikasi kriteria kerusakan bangunan rumah berdasarkan ketentuan yang ada. Pemulihan sektor infrastruktur yang mendukung mobilitas masyarakat dan perekonomian wilayah meliputi sub sektor transportasi darat, transportasi laut, sub sektor sanitasi, dan sub sektor sumber daya air (SDA). Pemulihan sektor ekonomi meliputi sub sektor perdagangan, sub sektor pariwisata, sub sektor perikanan, sub sektor pertanian, dan sub sektor koperasi/UKM. Pemulihan sektor sosial meliputi pemulihan kehidupan sosial masyarakat pada sub sektor kesehatan, sub sektor pendidikan, sub sektor agama, sub sektor budaya, dan sub sektor lembaga sosial. Pemulihan untuk sektor lintas sektor meliputi sub sektor pemerintahan, sub sektor keamanan (TNI), sub sektor ketertiban (Polisi) dan sub sektor lingkungan hidup.

4.3 Strategi Rehabilitasi dan Rekonstruksi

Pelaksanaan rehabilitasi dan rekonstruksi merupakan tanggung jawab bersama antara Pemerintah Daerah Kabupaten Lombok Timur, Pemerintah Provinsi Nusa Tenggara Barat, dan Pemerintah Pusat melalui Kementerian/Lembaga terkait. Terkait tanggung jawab tersebut, dalam rangka menyelenggarakan rehabilitasi dan rekonstruksi, agar melakukan penilaian terhadap kerusakan, kerugian dan kebutuhan pascabencana gempabumi NTB di Kabupaten Lombok Timur.

Kepala Pelaksana BPBD Kabupaten Lombok Timur dalam hal ini sebagai penyusun rencana tersebut dan bertanggungjawab kepada Bupati Lombok Timur dengan beranggotakan para Kepala SKPD terkait, yang dibagi ke

dalam sektor permukiman, sektor infrastruktur, sektor ekonomi produktif, sektor sosial dan lintas sektor dengan tugas:

- a. Merencanakan dan mempersiapkan pelaksanaan penilaian, kerugian dan kebutuhan pascabencana gempa bumi NTB di Kabupaten Lombok Timur;
- b. Melakukan proses pengumpulan data penilaian, kerugian dan kebutuhan pascabencana gempa bumi NTB di Kabupaten Lombok Timur;
- c. Melakukan verifikasi data penilaian, kerugian dan kebutuhan pascabencana gempa bumi NTB di Kabupaten Lombok Timur;
- d. Melakukan pengolahan dan analisis data penilaian, kerugian dan kebutuhan pascabencana gempa bumi NTB di Kabupaten Lombok Timur;
- e. Melakukan pelaporan penilaian, kerusakan dan kerugian pascabencana gempa bumi NTB di Kabupaten Lombok Timur;
- f. Menyusun perkiraan kebutuhan pascabencana gempa bumi NTB di Kabupaten Lombok Timur;
- g. Melaporkan hasil kegiatan tim kepada Bupati melalui Sekretaris Daerah Kabupaten Lombok Timur.

Berdasarkan hasil penilaian terhadap kerusakan, kerugian dan kebutuhan pascabencana gempa bumi NTB di Kabupaten Lombok Timur yang telah dilakukan oleh tim dimaksud dengan fasilitasi oleh BNPB, maka berikut ini diuraikan strategi pelaksanaan rehabilitasi dan rekonstruksi pascabencana untuk masing-masing sektor.

4.3.1. Sektor Permukiman

Pendataan awal kerusakan sektor permukiman dihimpun oleh setiap Kecamatan terdampak bersumber dari laporan kerusakan dari para Kepala Desa dan kemudian ditindaklanjuti dengan Surat Pernyataan Bupati Lombok Timur Nomor : 360/ 306/ BPBD/ 2018 tentang Pernyataan Bencana Gempabumi yang ditindak lanjuti dengan Surat Keputusan Bupati Lombok Timur Nomor : 188.45/456/BPBD/2018 tentang Penetapan Status Tanggap Darurat Bencana

Gempabumi di Kecamatan Sembalun dan Kecamatan Sambalia Kabupaten Lombok Timur Tahun 2018, dan Surat Keputusan Bupati Lombok Timur Nomor : 188.45/457/BPBD/2018 tentang Penetapan Komandan Pos Komando Tanggap Darurat (Incident Commander) Bencana Gempabumi Kecamatan Sembalun dan Sambalia Kabupaten Lombok Timur.

Mekanisme pemulihan sektor permukiman berupa:

- a. Menyampaikan permohonan usulan kegiatan bantuan rehabilitasi dan rekonstruksi pascabencana sektor permukiman kepada Kementerian/Lembaga dan BNPB sesuai ketentuan yang berlaku;
- b. Pemberian bantuan stimulan untuk pelaksanaan pemulihan sektor permukiman berdasarkan hasil verifikasi penerima bantuan perumahan;
- c. Bantuan diberikan melalui pola pemberdayaan masyarakat dengan memperhatikan kearifan lokal, karakter, dan budaya masyarakat setempat sesuai mekanisme yang telah ditetapkan;
- d. Rehabilitasi dan rekonstruksi sektor permukiman harus mengikuti peraturan perundangan-undangan terkait rencana tata ruang wilayah;
- e. Pembangunan rumah mengikuti standar teknis sesuai ketentuan peraturan perundang-undangan dan memperhatikan masukan dari instansi/lembaga terkait sekaligus aspirasi masyarakat korban bencana.

4.3.2. Sektor Infrastruktur

Strategi pelaksanaan rehabilitasi dan rekonstruksi sektor infrastruktur meliputi:

- a. Rehabilitasi dan rekonstruksi sektor infrastruktur dilaksanakan dalam rangka mendukung terselenggaranya pemulihan perekonomian masyarakat;
- b. Pembangunan kembali infrastruktur publik dengan memperhatikan kebijakan sektor terkait dan rencana tata ruang wilayah Kabupaten;
- c. Memulihkan fungsi dan membangun kembali infrastruktur publik, yaitu transportasi, sumber daya air, serta air bersih;

- d. Rehabilitasi dan rekonstruksi infrastruktur mengacu pada standar teknis terkait;
- e. Pembangunan pengendali sedimen yang baru serta perawatan bangunan secara berkesinambungan agar tetap berfungsi optimal;
- f. Menyampaikan permohonan usulan kegiatan bantuan rehabilitasi dan rekonstruksi pascabencana sektor infrastruktur kepada Kementerian/Lembaga dan BNPB sesuai ketentuan yang berlaku.

4.3.3. Sektor Ekonomi Produktif

Pada sektor ekonomi produktif, strategi yang ditetapkan meliputi:

- a. Mendorong dan mendukung rehabilitasi dan rekonstruksi sarana dan prasarana fisik di bidang ekonomi;
- b. Pemberian bantuan stimulan untuk pemulihan ekonomi masyarakat yang berorientasi pada pembangunan jangka menengah dan jangka panjang;
- c. Pemberian pendampingan dalam pemulihan usaha, termasuk pelatihan kewirausahaan;
- d. Pembentukan kelompok usaha kecil menengah berbadan hukum di lokasi relokasi untuk pemenuhan penyaluran bantuan sektor ekonomi;
- e. Menyampaikan permohonan usulan kegiatan bantuan rehabilitasi dan rekonstruksi pascabencana sektor ekonomi kepada Kementerian/Lembaga dan BNPB sesuai ketentuan yang berlaku.

4.3.4. Sektor Sosial

Strategi yang ditetapkan untuk mencapai sasaran penyelenggaraan pelayanan pendidikan dan kesehatan dalam rehabilitasi dan rekonstruksi di sektor sosial meliputi:

- a. Pemulihan layanan kesehatan melalui rehabilitasi sarana dan prasarana kesehatan milik pemerintah, layanan gizi masyarakat, dan pemulihan psikososial;

- b. Menyampaikan permohonan usulan kegiatan bantuan rehabilitasi dan rekonstruksi pascabencana sektor sosial kepada Kementerian/Lembaga dan BNPB sesuai ketentuan yang berlaku.

4.3.5. Lintas Sektor

Strategi untuk mencapai sasaran penyelenggaraan pelayanan lintas sektor meliputi:

- a. Pemulihan penyelenggaraan kegiatan pemerintahan, keamanan dan ketertiban serta fungsi pelayanan kepada masyarakat dengan melakukan rehabilitasi dan rekonstruksi kantor pemerintahan, TNI dan POLRI;
- b. Memulihkan fungsi lingkungan hidup sebagai salah satu bentuk pengurangan risiko bencana, seperti vegetasi hutan, sumber mata air dan pengelolaan sampah;
- c. Menyampaikan permohonan usulan kegiatan bantuan rehabilitasi dan rekonstruksi pascabencana lintas sektor kepada Kementerian/Lembaga dan BNPB sesuai ketentuan yang berlaku.

4.4 Indikasi Sumber Pendanaan/Skema Pendanaan Rehabilitasi dan Rekonstruksi

Skema pendanaan bersumber dari APBD Kabupaten, APBD Provinsi, Kementerian/Lembaga, BNPB, Masyarakat dan Dunia Usaha.

4.4.1 Indikasi Sumber Pendanaan Sektor Permukiman

Kebutuhan rehabilitasi dan rekonstruksi pascabencana sektor permukiman terdiri atas pemenuhan dana bantuan stimulan pembangunan/perbaikan rumah rusak berat, rumah rusak sedang, dan rumah rusak ringan. Besarnya Stimulan Bantuan Dana Rumah (BDR) untuk Rusak Berat (RB) sebesar Rp. 50.000.000,-/unit rumah, untuk Rusak Sedang (RS) sebesar Rp. 25.000.000,- dan untuk rumah Rusak Ringan (RR), diberikan stimulan sebesar Rp. 10.000.000/unit rumah. Disamping itu, untuk mendukung kegiatan rehabilitasi dan rekonstruksi

juga dibutuhkan bantuan penyediaan isi rumah untuk rumah yang mengalami rusak berat senilai Rp. 3.000.000,00/unit rumah.

Total kebutuhan pascabencana sektor permukiman untuk bantuan korban bencana gempabumi NTB di Kabupaten Lombok Timur sebesar Rp. 614.863.000.000,- yang terdiri dari kebutuhan pada sub sektor perumahan sebesar Rp. 583.060.000.000,- yang akan didanai melalui Dana Siap Pakai (DSP) BNPB pada tahun 2018 dengan rincian rumah kondisi rusak berat sebanyak 7.701 unit dengan nilai kebutuhan sebesar Rp. 385.050.000.000, rumah kondisi rusak sedang sebanyak 3.714 unit dengan nilai kebutuhan sebesar Rp. 92.850.000.000,- dan rumah kondisi rusak ringan sebanyak 10.516 unit dengan nilai kebutuhan sebesar Rp. 105.160.000.000,-. Untuk bantuan isi rumah dengan nilai kebutuhan sebesar Rp. 23.103.000.000,- akan dibiayai oleh Kementerian/Lembaga pada tahun 2018. Sedangkan kegiatan pendampingan rehabilitasi dan rekonstruksi permukiman dengan nilai kebutuhan sebesar Rp. 8.700.000.000,- akan didanai melalui Kementerian/Lembaga pada tahun 2018 sebesar Rp. 1.000.000.000,- dan Dana Siap Pakai (DSP) BNPB sebesar Rp. 7.700.000.000,- pada tahun 2018.

4.4.2 Indikasi Sumber Pendanaan Infrastruktur

Secara umum pemenuhan kebutuhan sektor infrastruktur adalah membangun kembali dengan kualitas lebih baik terhadap aset yang rusak pada sub sektor transportasi darat, sub sektor transportasi laut dan sanitasi. Nilai total kebutuhan rehabilitasi dan rekonstruksi pascabencana pada sektor infrastruktur sebesar Rp. 64.629.457.100,- dengan rincian pendanaan dari APBD Kabupaten Lombok Timur sebesar Rp. 749.245.800,- pada tahun 2018 dan Rp. 17.540.384.000,- pada tahun 2019, kemudian sumber pendanaan dari APBD Provinsi pada tahun 2019 sebesar Rp. 29.468.317.300,-, serta sumber pendanaan dari

Kementerian/Lembaga pada tahun 2018 sebesar Rp. 3.900.000.000,- dan Rp. 12.971.510.000,- pada tahun 2019.

Pendanaan sub sektor transportasi darat sebesar Rp. 61.171.027.300,- akan didanai dari APBD Kabupaten Lombok Timur sebesar Rp. 17.000.000.000,- pada tahun 2019, sumber pendanaan APBD Provinsi NTB sebesar Rp. 29.338.717.300,- pada tahun 2019, serta sumber pendanaan dari Kementerian/Lembaga sebesar Rp. 2.900.000.000,- pada tahun 2018 dan Rp. 11.932.310.000,- pada tahun 2019. Kemudian sub sektor transportasi laut dengan nilai kebutuhan sebesar Rp. 1.749.245.800,- akan didanai dari dana APBD Kabupaten Rp. 540.384.000,- pada tahun 2019 dan sumber pendanaan dari Kementerian/Lembaga sebesar Rp. 1.039.200.000,- pada tahun 2019. Terakhir untuk sub sektor sanitasi dengan nilai kebutuhan sebesar Rp. 1.749.245.800,- akan didanai dari APBD Kabupaten Lombok Timur sebesar Rp. 749.245.800,- pada tahun 2018, dan dari dana Kementerian/Lembaga sebesar Rp. 1.000.000.000,- pada tahun 2018. Untuk sub sektor sumber daya air dengan nilai kebutuhan sebesar Rp. 129.600.000,- akan dibiayai dari dana APBD Provinsi NTB pada tahun 2019.

4.4.3 Indikasi Sumber Pendanaan Ekonomi Produktif

Pemulihan sektor ekonomi produktif dengan nilai kebutuhan sebesar Rp. 28.359.107.985, dengan rincian sumber pendanaan dari APBD Kabupaten Lombok Timur sebesar Rp. 241.880.000,- pada tahun 2019, sumber pendanaan dari APBD Provinsi NTB sebesar Rp. 7.247.887.985 pada tahun 2019, sumber pendanaan dari Kementerian/Lembaga pada tahun 2018 sebesar Rp. 16.203.840.000,- dan pada tahun 2019 sebesar Rp. 4.652.000.000,- serta dari sumber dana lainnya (masyarakat) sebesar Rp. 13.500.000. adapun pemulihan sektor ekonomi produktif direncanakan akan dilaksanakan melalui sub sektor

perdagangan sebesar Rp. 18.013.500.000,- yang akan didanai melalui sumber dana Kementerian/Lembaga pada tahun 2018 sebesar Rp. 15.000.000.000,- dan pada tahun 2019 sebesar Rp. 3.000.000.000,- serta sumber dana lainnya (masyarakat) sebesar Rp. 13.500.000,-. Sub sektor pariwisata dengan nilai kebutuhan sebesar Rp. 1.173.840.000,- akan didanai dari Kementerian/Lembaga pada tahun 2018. Sub sektor perikanan dengan nilai kebutuhan sebesar Rp. 7.247.887.985,- akan didanai dari APBD Provinsi NTB pada tahun 2019. Sub sektor pertanian dengan nilai kebutuhan sebesar Rp. 292.280.000,- akan didanai dari APBD Kabupaten Lombok Timur pada tahun 2019 sebesar Rp. 241.880.000,- dan dari dana Kementerian/Lembaga sebesar Rp. 50.400.000,- pada tahun 2019. Adapun untuk sub sektor koperasi/UKM dengan nilai kebutuhan Rp. 1.631.600.000,- melalui sumber dana Kementerian/Lembaga pada tahun 2018 sebesar Rp. 30.000.000,- dan pada tahun 2019 sebesar Rp. 1.601.600.000.

4.4.4 Indikasi Sumber Pendanaan Sektor Sosial

Pemulihan pada sektor sosial dengan total nilai kebutuhan sebesar Rp. 408.231.438.742,- dengan rincian sumber pendanaan dari APBD Kabupaten Lombok Timur sebesar Rp. 62.688.217.000,- pada tahun 2019 dan APBD Provinsi NTB sebesar Rp. 864.300.000,- pada tahun 2018 dan Rp. 19.631.695.000,- pada tahun 2019. Kemudian sumber pendanaan Kementerian/Lembaga sebesar Rp. 10.894.108.000,- pada tahun 2018 dan Rp. 109.166.364.742,- pada tahun 2019. Selanjutnya sumber pendanaan Dana Siap Pakai (DSP) BNPB sebesar Rp. 9.730.000.000,- pada tahun 2018 dan Rp. 48.114.527.000,- pada tahun 2019, serta dari sumber dana lainnya (dunia usaha) sebesar Rp. 147.142.227.000,-.

Sektor sosial ini meliputi kebutuhan sub sektor kesehatan sebesar Rp. 23.969.303.744,- yang didanai dari APBD Kabupaten Lombok

Timur sebesar Rp. 609.024.000,- pada tahun 2019, kemudian dari sumber pendanaan Kementerian/Lembaga sebesar Rp. 13.630.279.744,- pada tahun 2019 dan Dana Siap Pakai (DSP) BNPB sebesar Rp. 9.730.000.000,- pada tahun 2018.

Selanjutnya sub sektor pendidikan dengan nilai kebutuhan sebesar Rp. 314.717.464,998,- yang akan didanai dari sumber pendanaan APBD Kabupaten Lombok Timur sebesar Rp. 60.070.523.000,- pada tahun 2019. Sumber pendanaan dari APBD Provinsi NTB sebesar Rp. 864.300.000,- pada tahun 2018 dan Rp. 19.631.695.000,- pada tahun 2019. Sumber pendanaan dari Kementerian/Lembaga sebesar Rp. 10.894.108.000,- pada tahun 2018 dan Rp. 28.000.084.998,- pada tahun 2019. Kemudian sumber pendanaan dari Hibah RR BNPB sebesar Rp. 48.114.527.000,- pada tahun 2019, serta dari sumber pendanaan lainnya (dunia usaha) sebesar Rp. 147.142.227.000,-.

Adapun rincian sumber pendanaan untuk sub sektor pendidikan adalah untuk Raudatul Atfal (RA) sebanyak 1 unit dengan nilai kebutuhan sebesar Rp. 467.640.000,- yang akan didanai dari sumber dana lainnya (dunia usaha). Untuk TK/PAUD sebanyak 62 unit dengan nilai kebutuhan sebesar Rp. 13.484.066.000,- akan didanai dari sumber pendanaan APBD Kabupaten Lombok Timur sebesar Rp. 1.278.216.000,- pada tahun 2019, sumber pendanaan dari Kementerian/Lembaga sebesar Rp. 320.000.000,- pada tahun 2018, dan dari sumber dana lainnya (dunia usaha) sebesar Rp. 11.885.850.000,-.

Untuk jenjang pendidikan Sekolah Dasar (SD) sebanyak 218 unit dengan nilai kebutuhan sebesar Rp. 107.621.990.998,- yang akan didanai dari sumber dana APBD Kabupaten Lombok Timur sebesar Rp. 48.399.008.000,- pada tahun 2019, dari dana Kementerian/Lembaga Rp. 8.722.666.000,- pada tahun 2018 dan Rp. 14.295.720.998,- pada tahun 2019, dari sumber dana BNPB (Hibah RR) Rp. 32.831.792.000,- pada tahun 2019, dan dari sumber dana lainnya (dunia usaha) sebesar Rp.

3.372.804.000,-. Untuk jenjang pendidikan Madrasah Ibtidaiyah (MI) sebanyak 25 unit dengan nilai kebutuhan sebesar Rp. 29.752.296.000,- akan dibiayai dari sumber dana lainnya (dunia usaha).

Untuk jenjang pendidikan Sekolah Menengah Pertama (SMP) sebanyak 28 unit sekolah dengan nilai kebutuhan sebesar Rp. 31.087.668.000,- yang akan didanai dari sumber pendanaan APBD Kabupaten Lombok Timur sebesar Rp. 10.393.299.000,- pada tahun 2019, dari sumber dana Hibah RR BNPB sebesar Rp. 15.282.735.000,- pada tahun 2019, dan dari sumber dana lainnya (dunia usaha) sebesar Rp. 5.411.634.000,-. Untuk Madrasah Tsanawiyah (MTs) dengan nilai kebutuhan Rp. 46.060.230.000,- akan didanai oleh APBD Provinsi NTB Rp. 504.300.000,- pada tahun 2018, dari sumber pendanaan Kementerian/Lembaga Rp. 2.400.552.000,- pada tahun 2019, dan dari sumber dana lainnya (dunia usaha) sebesar Rp. 43.155.378.000,-.

Untuk jenjang pendidikan Sekolah Menengah Atas (SMA) sebanyak 26 unit sekolah dengan nilai kebutuhan sebesar Rp. 24.138.581.000,- akan didanai oleh APBD Provinsi NTB sebesar Rp. 18.883.471.000,- pada tahun 2019, dari sumber dana Kementerian/Lembaga sebesar Rp. 2.800.000.000,- pada tahun 2019, dan dari sumber dana lainnya (dunia usaha) sebesar Rp. 2.455.110.000,-. Untuk Sekolah Menengah Kejuruan (SMK) sebanyak 13 unit sekolah dengan nilai kebutuhan Rp. 13.331.781.000,- akan didanai dari APBD Provinsi sebesar Rp. 491.022.000,- pada tahun 2019, dari sumber dana Kementerian/Lembaga sebesar Rp. 1.800.000.000,- pada tahun 2018 dan Rp. 4.762.692.000,- pada tahun 2019, serta dari sumber dana lainnya (dunia usaha) sebesar Rp. 6.278.067.000,-.

Untuk Madrasah Aliyah (MA) sebanyak 21 unit sekolah dengan nilai kebutuhan sebesar Rp. 43.538.760.000,- akan didanai oleh APBD Provinsi NTB sebesar Rp. 360.000.000,- pada tahun 2018, dari sumber dana Kementerian/Lembaga sebesar Rp. 3.741.120.000,- pada tahun

2019, dan dari sumber dana lainnya (dunia usaha) sebesar Rp. 39.437.640.000,-. Untuk pondok pesantren sebanyak 17 unit dengan nilai kebutuhan sebesar Rp. 4.925.808.000,- seluruhnya akan didanai dari sumber dana lainnya (dunia usaha),-. Adapun untuk Sekolah Luar Biasa (SLB) sebanyak 2 unit dengan nilai kebutuhan sebesar Rp. 308.644.000,- akan didanai oleh APBD Provinsi NTB sebesar Rp.257.202.000,- pada tahun 2019 dan sumber dana dari Kementerian/Lembaga sebesar Rp. 51.442.000,- pada tahun 2018.

Untuk sub sektor agama terdiri dari kerusakan masjid dan mushalla dengan nilai kebutuhan sebesar Rp. 67.536.000.000,- akan didanai oleh Kementerian/Lembaga pada tahun 2019. Rincian kerusakan masjid di Kabupaten Lombok Timur sebanyak 267 unit dengan nilai kebutuhan sebesar Rp. 48.465.000.000,- dan kerusakan mushalla sebanyak 353 unit dengan nilai kebutuhan sebesar Rp. 19.071.000.000,-. Untuk sub sektor budaya dengan nilai kebutuhan sebesar Rp. 2.008.670.000,- akan dibiayai APBD Kabupaten Lombok Timur pada tahun 2019.

4.4.5 Indikasi Sumber Pendanaan Lintas Sektor

Total nilai kebutuhan rehabilitasi dan rekonstruksi lintas sektor sejumlah Rp. 34.955.034.145,- akan dibiayai sumber dana APBD Kabupaten Lombok Timur sebesar Rp. 9.172.035.000,-, pada tahun 2019, dari sumber pendanaan APBD Provinsi NTB sebesar Rp. 8.598.377.200,- pada tahun 2019, dan dari sumber dana Kementerian/Lembaga sebesar Rp. 17.184.621.945,- pada tahun 2019, dengan rincian sektor lintas sektor terdiri dari sub sektor Pemerintahan dengan nilai kebutuhan sebesar Rp. 14.978.079.000,-, yang didanai dari APBD Kabupaten Lombok Timur sebesar Rp. 9.163.260.000,- pada tahun 2019, sumber pendanaan APBD Provinsi NTB sebesar Rp. 673.920.000,- pada tahun 2019, dan sumber pendanaan Kementerian/Lembaga Rp. 5.140.899.000,- pada tahun 2019.

Sub sektor Keamanan (TNI) dengan nilai kebutuhan sebesar Rp. 706.368.000,-, akan didanai oleh Kementerian/Lembaga pada tahun 2019. Begitu juga dengan sub sektor Ketertiban (Polisi) dengan nilai kebutuhan sebesar Rp. 11.337.354.945,- akan didanai oleh Kementerian/Lembaga pada tahun 2019. Sub sektor Lingkungan Hidup dengan nilai kebutuhan sebesar Rp. 7.936.232.200,- akan didanai oleh APBD Kabupaten Lombok Timur sebesar Rp. 8.775.000,- pada tahun 2019, dan sumber pendanaan APBD Provinsi NTB sebesar Rp. 7.924.457.200,- pada tahun 2019.

Untuk lebih lengkap terkait dengan indikasi sumber pendanaan dapat dilihat pada Lampiran 3. Tabel Indikasi Sumber Pendanaan Rencana Rehabilitasi Dan Rekonstruksi Pascabencana Gempabumi NTB di Kabupaten Lombok Timur Tahun 2018 - 2019.

4.5 Jadwal Pelaksanaan Rehabilitasi dan Rekonstruksi

Kegiatan rehabilitasi dan rekonstruksi akan dilaksanakan dan direncanakan untuk dianggarkan oleh masing-masing sumber anggaran pada tahun anggaran 2018 untuk kebutuhan yang bersifat mendesak dan diselesaikan pada tahun anggaran 2019. Jadwal akan tercapai dengan asumsi anggaran tersedia secara tepat waktu dan cukup, serta komponen pendukung kegiatan dan lain-lain dapat selesai tepat waktu.

Mengenai jadwal pelaksanaan rehabilitasi dan rekonstruksi pascabencana gempabumi NTB di Kabupaten Lombok Timur tahun 2018 - 2019 dapat dilihat pada Lampiran 4. Tabel Jadwal Rencana Rehabilitasi dan Rekonstruksi Pascabencana Gempabumi NTB di Kabupaten Lombok Timur Tahun 2018 - 2019.

BAB V

PENYELENGGARAAN REHABILITASI DAN REKONSTRUKSI PASCABENCANA

Penyelenggaraan rehabilitasi dan rekonstruksi pascabencana merupakan rangkaian kegiatan yang dimulai dengan perencanaan kegiatan (termasuk identifikasi dan penghimpunan sumber pembiayaan), pelaksanaan kegiatan, pengorganisasian pelaksana kegiatan, pelaporan dan pertanggungjawaban, pemantauan dan evaluasi kegiatan (termasuk pengawasan oleh pihak internal maupun eksternal pemerintah dan/atau pemerintah daerah), hingga pengalihan hasil kegiatan rehabilitasi dan rekonstruksi sebagai program pembangunan yang berkelanjutan. Berdasarkan Undang-Undang Nomor 24 Tahun 2007 tentang Penanggulangan Bencana, bahwa penyelenggaraan penanggulangan bencana pada tahap pascabencana meliputi rehabilitasi dan rekonstruksi. Dalam Peraturan Badan Nasional Penanggulangan Bencana (BNPB) No. 5 Tahun 2017 Tentang Penyusunan Rencana Rehabilitasi dan Rekonstruksi Pascabencana disebutkan bahwa proses rehabilitasi dan rekonstruksi merupakan satu kesatuan dalam penyelenggaraan penanggulangan bencana dan terintegrasi dalam perencanaan pembangunan nasional dan atau daerah. Peraturan Kepala BNPB No. 15 Tahun 2011 Tentang Pengkajian Kebutuhan Pascabencana juga menyatakan bahwa pelaksanaan rehabilitasi dan rekonstruksi mencakup aspek fisik dan kemanusiaan dengan prinsip membangun yang lebih baik (*build back better*) dan pengurangan risiko bencana (*disaster risk reduction*).

Rehabilitasi dan rekonstruksi pascabencana, merupakan kegiatan yang harus segera dilaksanakan sesaat setelah penanganan darurat selesai dilaksanakan. Untuk mempercepat pemulihan kehidupan masyarakat pada wilayah pascabencana, pemerintah daerah menetapkan prioritas dari kegiatan rehabilitasi dan rekonstruksi pada wilayah pascabencana didasarkan pada analisis kerusakan dan kerugian akibat bencana dengan memperhatikan aspirasi masyarakat.

Gempabumi di Kabupaten Lombok Timur merupakan salah satu gempabumi yang belum teridentifikasi sebelumnya. Ini membuktikan bahwa wilayah ini memiliki karakteristik sebagai wilayah tektonik aktif. Untuk menghindari perulangan dampak buruk dari peristiwa gempabumi di masa depan, maka proses rehabilitasi dan rekonstruksi di Kabupaten Lombok Timur tersebut harus mempertimbangkan aspek pengurangan risiko bencana yang berkelanjutan. Oleh karena itu, sebagai salah satu prioritas pada Kerangka Kerja Sendai untuk Pengurangan Risiko Bencana (*Sendai Framework for Disaster Risk Reduction/SFDRR*) maka proses rehabilitasi dan rekonstruksi di Kabupaten Lombok Timur pascabencana gempabumi yang terjadi pada akhir Juli 2018 sampai dengan Agustus 2018 perlu memperhatikan peningkatan kesiapsiagaan masyarakat dan kapasitas pemerintah dalam mengantisipasi bencana serupa di masa yang akan datang. Sehubungan dengan telah berakhirnya masa tanggap darurat pascabencana, tahapan selanjutnya dilakukan kegiatan rehabilitasi dan rekonstruksi melalui penyelenggaraan pemulihan pascabencana pada kelima sektor yang terkena dampak yang akan dikoordinasikan di tingkat daerah melalui BPBD Kabupaten Lombok Timur dan berkoordinasi dengan BNPB dan BPBD Provinsi NTB.

Adapun sasaran substansial dari penyelenggaraan rehabilitasi dan rekonstruksi di Kabupaten Lombok Timur tersebut berfokus pada aspek kemanusiaan, perumahan dan permukiman, infrastruktur, ekonomi-sosial, dan lintas sektor.

5.1. Perencanaan dan Pendanaan Pelaksanaan Rehabilitasi dan Rekonstruksi

Rencana rehabilitasi dan rekonstruksi pascabencana adalah kebijakan yang harus diintegrasikan ke dalam sistem perencanaan pembangunan nasional dan daerah sesuai dengan amanat Undang-Undang Nomor 25 Tahun 2004 tentang Sistem Perencanaan Pembangunan Nasional, termasuk dalam kaitannya dengan mekanisme perencanaan dan penganggaran pembangunan tahunan. Rencana rehabilitasi dan rekonstruksi pada tahun pertama pascabencana, dimasukkan sebagai penyesuaian terhadap Rencana Kerja Pemerintah Daerah (RKPD) yang sudah ditetapkan sebelumnya, demikian juga terhadap RAPBN

dan Rencana Kerja Pemerintah Daerah (RKPD) Provinsi dan Kabupaten/Kota dan RAPBD tahun berjalan. Untuk tahun kedua dan seterusnya kegiatan rehabilitasi dan rekonstruksi harus sudah dimasukkan dalam RKP, APBN, RKPD dan RAPBD, sesuai dengan mekanisme dalam peraturan dan perundang-undangan terkait. Salah satu tujuan dari proses perencanaan ini adalah memastikan tidak terjadinya tumpang tindih pelaksanaan dan penganggaran sehingga dapat dilaksanakan secara efisien.

Sumber pendanaan pelaksanaan rehabilitasi dan rekonstruksi berasal dari APBN, APBD Provinsi Nusa Tenggara Barat, APBD Kabupaten Lombok Timur dan sumber lainnya seperti dana masyarakat, dunia usaha, dan bantuan/hibah lainnya. Pemerintah dapat memberikan bantuan untuk pembiayaan rehabilitasi dan rekonstruksi kepada Pemerintah Daerah yang terkena bencana, dalam hal APBD tidak memadai untuk membiayai rehabilitasi dan rekonstruksi pascabencana. Bantuan diberikan melalui mekanisme Hibah dari Pemerintah kepada Pemerintah Daerah.

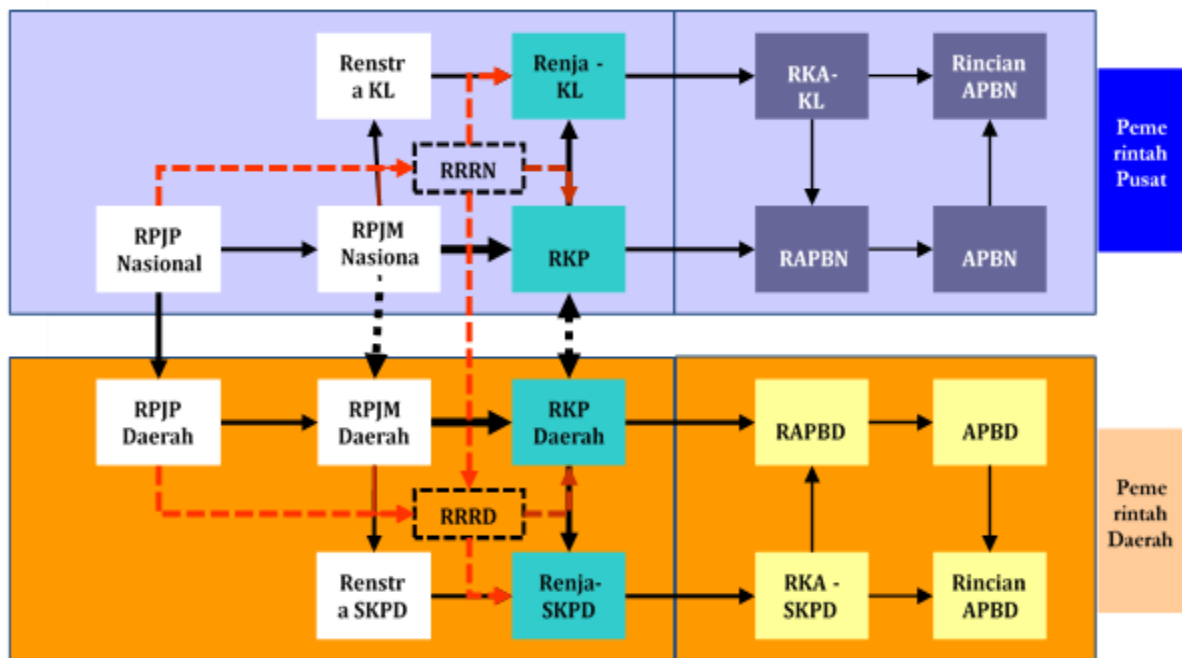

Gambar V-1

Kedudukan Rencana Rehabilitasi dan Rekonstruksi Dalam Sistem Perencanaan Pembangunan (Sumber: Bappenas 2013).

Keterangan:

Renstra KL	Rencana Strategis Kementerian/Lembaga
Renja KL	Rencana Kerja Kementerian/Lembaga
RKA-KL	Rencana Kerja dan Anggaran Kementerian/Lembaga
RKA-SKPD	Rencana Kerja dan Anggaran Satuan Kerja Perangkat Daerah
RAPBN	Rencana Anggaran Pendapatan dan Belanja Negara
RAPBD	Rencana Anggaran Pendapatan dan Belanja Daerah
APBN	Anggaran Pendapatan dan Belanja Negara
APBD	Anggaran Pendapatan dan Belanja Daerah
RPJP	Rencana Pembangunan Jangka Pendek
RPJM	Rencana Pembangunan Jangka Menengah
RRRN	Rencana Rehabilitasi dan Rekonstruksi Nasional
RRRD	Rencana Rehabilitasi dan Rekonstruksi Daerah
RKPD	Rencana Kerja Pemerintah Daerah

Penyusunan kebutuhan pendanaan tersebut dilakukan secara *bottom-up* dan partisipatif, yang disinkronkan dengan usulan-usulan dari Kementerian/Lembaga dan Pemerintah Daerah serta dikonsolidasikan oleh BNPB dan BPBD. Proses ini dilakukan dengan tujuan mengurangi potensi duplikasi kegiatan dan pembiayaan serta menganalisis prioritas pemulihan masing-masing sektor berdasarkan kebijakan rehabilitasi dan rekonstruksi.

Besarnya kebutuhan pendanaan untuk kegiatan rehabilitasi dan rekonstruksi dihitung berdasarkan hasil Kajian Kebutuhan Pascabencana (Jitu Pasma). Pengkajian kebutuhan pascabencana untuk rehabilitasi dan rekonstruksi dilakukan berdasarkan hasil pengkajian terhadap akibat bencana dan dampak bencana. Komponen akibat bencana yang dikaji terdiri dari penilaian kerusakan, kerugian, gangguan akses, gangguan fungsi dan peningkatan risiko bencana. Pengkajian akibat bencana, dampak bencana sampai kepada kebutuhan pascabencana meliputi sektor permukiman, infrastruktur, ekonomi produktif, sosial, dan lintas sektor.

Pelaksanaan kegiatan rehabilitasi dan rekonstruksi untuk sektor permukiman terkait dengan sub sektor perumahan akan dilaksanakan pada tahun 2018 menggunakan anggaran Dana Siap Pakai (DSP) dari BNPB, adapun untuk isi rumah akan didanai dan dilaksanakan oleh Kementerian/Lembaga pada tahun 2018, dan sub sektor pendampingan rehabilitasi dan rekonstruksi pemukiman melalui Kementerian/Lembaga-bantuan dan Dana Siap Pakai (DSP) BNPB pada tahun 2018. Total kebutuhan pendanaan kegiatan rehabilitasi dan rekonstruksi pascabencana gempabumi NTB di Kabupaten Lombok Timur sebesar Rp. 1.151.038.037.972,-.

Perencanaan dan nilai kebutuhan dan indikasi sumber pendanaan kegiatan rehabilitasi dan rekonstruksi pascabencana gempabumi NTB di Kabupaten Lombok Timur untuk setiap sektor diuraikan pada Lampiran II Tabel Kebutuhan Berdasarkan Kewenangan Rencana Rehabilitasi dan Rekonstruksi Pascabencana Gempabumi NTB di Kabupaten Lombok Timur Tahun 2018.

5.1.1 Perencanaan dan Pendanaan Rehabilitasi dan Rekonstruksi Sektor Permukiman

Secara umum perencanaan dan pendanaan kegiatan rehabilitasi dan rekonstruksi pascabencana sektor permukiman dengan perkiraan total kebutuhan sebesar Rp. 614.863.000.000,- yang terdiri atas pemenuhan kebutuhan sub sektor perumahan yang akan dilaksanakan pada tahun 2018 menggunakan anggaran Dana Siap Pakai (DSP) dari BNPB sebesar Rp. 583.060.000.000,-. Adapun untuk bantuan isi rumah sebesar Rp. 23.103.000.000,- akan didanai dari Kementerian/Lembaga, dan pendampingan rehabilitasi dan rekonstruksi permukiman dengan nilai kebutuhan sebesar Rp. 8.700.000.000,- akan didanai dan dilaksanakan oleh Kementerian/Lembaga sebesar Rp. 1.000.000.000, - dan Dana Siap Pakai (DSP) BNPB sebesar Rp. 7.700.000.000,- pada tahun 2018.

5.1.2 Perencanaan dan Pendanaan Rehabilitasi dan Rekonstruksi Sektor Infrastruktur

Perencanaan dan pendanaan kegiatan rehabilitasi dan rekonstruksi pascabencana sektor infrastruktur terdiri atas pemenuhan kebutuhan sub sektor transportasi darat, sub sektor transportasi laut, sub sektor sanitasi, dan sub sektor sumber daya air dengan perkiraan total kebutuhan sebesar Rp. 64.629.457.100,-. Untuk sektor infrastruktur terkait dengan sub sektor transportasi darat akan ditangani dari sumber pendanaan APBD Kabupaten Lombok Timur tahun 2019, APBD Provinsi Nusa Tenggara Barat tahun 2019, dan Kementerian/Lembaga pada tahun 2018 dan tahun 2019. Sementara untuk Sub sektor transportasi laut dari dana APBD Kabupaten Lombok Timur pada tahun 2019, dan Kementerian/Lembaga pada tahun 2019, sub sektor sanitasi dari APBD Kabupaten Lombok Timur pada tahun 2018, dana Kementerian/Lembaga pada tahun 2018. Untuk sub sektor sumber daya air akan dibiayai dari dana APBD Provinsi NTB pada tahun 2019.

5.1.3 Perencanaan dan Pendanaan Rehabilitasi dan Rekonstruksi Sektor Ekonomi Produktif

Perencanaan dan pendanaan kegiatan rehabilitasi dan rekonstruksi pascabencana sektor ekonomi produktif terdiri atas sub sektor perdagangan, pariwisata, sub sektor perikanan, dan sub sektor pertanian/perkebunan dan akan ditangani sesuai dengan kewenangan masing-masing, dengan perkiraan total kebutuhan sebesar Rp. 28.359.107.985,-.

Sektor ekonomi produktif akan ditangani sesuai dengan kewenangan masing-masing antara lain sub sektor perdagangan akan didanai melalui sumber dana Kementerian/Lembaga pada tahun 2018 dan pada tahun 2019,-serta dan lainnya (masyarakat). Sub sektor pariwisata akan didanai dari Kementerian/Lembaga pada tahun 2018. Sub sektor perikanan akan didanai dari APBD Provinsi NTB pada tahun 2019. Sub sektor pertanian akan didanai dari APBD Kabupaten Lombok Timur pada tahun 2019 dan dari dana Kementerian/Lembaga pada tahun 2019. Adapun untuk sub sektor koperasi/UKM melalui sumber dana Kementerian/Lembaga pada tahun 2018 dan pada tahun 2019.

5.1.4 Perencanaan dan Pendanaan Rehabilitasi dan Rekonstruksi Sektor Sosial

Perencanaan dan pendanaan kegiatan rehabilitasi dan rekonstruksi pascabencana sektor sosial terdiri atas pemenuhan kebutuhan sub sektor kesehatan, sub sektor pendidikan, sub sektor agama, sub sektor budaya, dan sub sektor lembaga sosial dengan perkiraan total kebutuhan sebesar Rp. 408.231.438.742,-. Untuk sektor sosial terkait dengan sub sektor kesehatan, pendidikan, agama, dan sub sektor budaya akan ditangani dari semua unsur pendanaan yang ada yakni dari APBD Kabupaten Lombok Timur, APBD Provinsi NTB, Kementerian/Lembaga, BNPB, dan pendanaan lainnya dengan rincian sub sektor kesehatan akan dibiayai dari APBD Kabupaten Lombok

Timur pada tahun 2019, dari sumber dana Kementerian/Lembaga pada tahun 2019, dan DSP BNPB pada tahun 2018.

Sub sektor pendidikan akan didanai dari semua unsur pendanaan dengan rincian sumber pendanaan untuk sub sektor pendidikan adalah untuk Raudatul Atfal sebanyak 1 unit akan di danai dari sumber dana lainnya (dunia usaha), untuk TK/PAUD sebanyak 62 unit akan didanai dari sumber dana APBD Kabupaten Lombok Timur pada tahun 2019, dari Kementerian/Lembaga pada tahun 2018, dan dari sumber dana lainnya (dunia usaha). Untuk jenjang pendidikan Sekolah Dasar sebanyak 218 unit akan didanai dari sumber dana APBD Kabupaten Lombok Timur pada tahun 2019, dari dana Kementerian/Lembaga pada tahun 2018 dan pada tahun 2019, dari sumber dana BNPB (Hibah RR) pada tahun 2019, dan dari sumber dana lainnya (dunia usaha).

Untuk jenjang pendidikan Madrasah Ibtidaiyah (MI) sebanyak 25 unit akan dibiayai dari sumber dana lainnya (dunia usaha). Untuk jenjang pendidikan Sekolah Menengah Pertama (SMP) sebanyak 28 unit sekolah akan didanai dari sumber pendanaan APBD Kabupaten Lombok Timur pada tahun 2019, dari sumber dana BNPB (Hibah RR) pada tahun 2019, dan dari sumber dana lainnya (dunia usaha). Untuk Madrasah Tsanawiyah (MTs) didanai dari sumber pendanaan APBD Provinsi NTB pada tahun 2018, dari sumber pendanaan Kementerian/Lembaga pada tahun 2019, dan dari sumber dana lainnya (dunia usaha).

Untuk jenjang pendidikan Sekolah Menengah Atas (SMA) sebanyak 26 unit sekolah akan didanai dari sumber pendanaan APBD pada tahun 2019, dari sumber dana Kementerian/Lembaga pada tahun 2019, dan dari sumber dana lainnya (dunia usaha). Untuk Sekolah Menengah Kejuruan (SMK) sebanyak 13 unit sekolah akan didanai dari APBD Provinsi pada tahun 2019, dari Kementerian/Lembaga pada tahun 2018 dan tahun 2019, dan dari dana lainnya (dunia usaha). Untuk Madrasah Aliyah (MA) sebanyak 21 unit sekolah akan didanai dari sumber dana APBD Provinsi NTB pada tahun 2018, dari

Kementerian/Lembaga pada tahun 2019, dan dari sumber dana lainnya (dunia usaha). Untuk Pondok Pesantren sebanyak 17 unit akan didanai dari sumber dana lainnya (dunia usaha). Adapun untuk Sekolah Luar Biasa (SLB) sebanyak 2 unit sekolah akan didanai dari sumber dana APBD Provinsi NTB pada tahun 2019, dan dari Kementerian/Lembaga pada tahun 2018.

Untuk sub sektor agama terdiri dari kerusakan masjid dan mushalla akan didanai dari Kementerian/Lembaga pada tahun 2019 dengan rincian untuk kerusakan masjid di Kabupaten Lombok Timur sebanyak 267 unit masjid dan mushalla sebanyak 353 unit. Untuk sub sektor budaya akan dibiayai dari APBD Kabupaten Lombok Timur pada tahun 2019.

5.1.5 Perencanaan dan Pendanaan Rehabilitasi dan Rekonstruksi Lintas Sektor

Perencanaan dan pendanaan kegiatan rehabilitasi dan rekonstruksi pascabencana lintas sektor terdiri atas pemenuhan kebutuhan sub sektor pemerintahan, sub sektor keamanan (TNI), sub sektor ketertiban (Polisi) dan sub sektor lingkungan hidup dengan perkiraan total kebutuhan sebesar Rp. 34.955.034.145,-.

Untuk sektor lintas sektor, sub sektor pemerintahan akan dibiayai dari APBD Kabupaten Lombok Timur, APBD Provinsi NTB, dan dari Kementerian/Lembaga-bantuan dengan rincian sektor lintas sektor terdiri dari sub sektor Pemerintahan akan didanai dari APBD Kabupaten Lombok Timur pada tahun 2019, APBD Provinsi NTB pada tahun 2019, dan Kementerian/Lembaga pada tahun 2019. Sub sektor Keamanan (TNI) akan didanai dari Kementerian/Lembaga pada tahun 2019. Begitu juga dengan sub sektor Ketertiban (Polisi) akan didanai dari dana Kementerian/Lembaga pada tahun 2019. Sub sektor Lingkungan Hidup akan didanai dari APBD Kabupaten Lombok Timur pada tahun 2019 dan APBD Provinsi NTB pada tahun 2019.

Rekapitulasi kebutuhan dan sumber pendanaan rehabilitasi dan rekonstruksi disajikan pada Lampiran III. Tabel Indikasi Sumber Pendanaan Rencana Rehabilitasi dan Rekonstruksi Pascabencana Gempabumi NTB di Kabupaten Lombok Timur Tahun 2018 - 2019. Sumber pendanaan rehabilitasi dan rekonstruksi berasal dari APBN berupa Dana Siap Pakai (DSP) BNPB, hibah Pemerintah kepada Pemerintah Daerah (dari Kementerian Keuangan), DIPA Kementerian/Lembaga teknis terkait, dan APBD sesuai kewenangan masing-masing. Penetapan prioritas kegiatan rehabilitasi dan rekonstruksi akan dilaksanakan dalam dua tahun anggaran, yakni dari 2018 sampai dengan 2019, dengan rincian sebagai berikut:

1. Pemulihan sektor permukiman akan dilaksanakan selama satu tahun anggaran, yakni tahun anggaran 2018 melalui Dana Siap Pakai (DSP) BNPB, dan dari Kementerian/Lembaga.
2. Pemulihan sektor infrastruktur dilaksanakan secara bertahap dengan mengutamakan rehabilitasi dan rekonstruksi prasarana infrastruktur untuk pelayanan transportasi, air minum, dan sumber daya air (SDA);
3. Pemulihan sektor ekonomi produktif dilaksanakan secara bertahap bersamaan dengan kegiatan rehabilitasi dan rekonstruksi sektor ekonomi produktif, dilakukan kegiatan penguatan kapasitas dalam rangka pengurangan risiko bencana;
4. Pemulihan sektor sosial diprioritaskan pada tahun anggaran 2019, bersamaan dengan kegiatan rehabilitasi dan rekonstruksi sektor sosial, dilakukan kegiatan penguatan kapasitas dalam rangka pengurangan risiko bencana, kecuali yang pendanaannya dari Dana Siap Pakai (DSP) BNPB akan dilaksanakan pada tahun 2018;
5. Pemulihan lintas sektor diprioritaskan pada tahun anggaran 2019 dalam rangka mengembalikan fungsi pelayanan kepada masyarakat dan meningkatkan kapasitas dalam pengurangan risiko bencana.

Identifikasi potensi sumber pendanaan ditempuh dengan cara pendayagunaan anggaran pemerintah sebagai berikut:

1. Rupiah murni APBN, APBD Provinsi/Kabupaten pada tahun 2019 didayagunakan secara optimal untuk kegiatan rehabilitasi dan rekonstruksi pada daerah terkena dampak bencana melalui realokasi (jika dimungkinkan) kegiatan berdasarkan pedoman dan peraturan yang berlaku;
2. APBN, APBD Provinsi/Kabupaten pada tahun 2019 didayagunakan secara optimal untuk upaya penyelenggaraan transisi darurat sebagai dasar kegiatan rehabilitasi dan rekonstruksi pada daerah yang terkena dampak bencana sesuai dengan prosedur perencanaan dan penganggaran tahunan yang berlaku;
3. APBN, APBD Provinsi/Kabupaten pada tahun 2019 didayagunakan secara optimal untuk upaya lanjutan kegiatan rehabilitasi dan rekonstruksi di daerah yang terkena dampak bencana sesuai dengan prosedur perencanaan dan penganggaran tahunan yang berlaku.

5.2. Kelembagaan Pelaksana Rehabilitasi dan Rekonstruksi

Berdasarkan Peraturan Pemerintah Nomor 21 Tahun 2008 tentang Penyelenggaraan Penanggulangan Bencana, kegiatan rehabilitasi dan rekonstruksi merupakan tanggungjawab pemerintah dan/atau pemerintah daerah yang terkena bencana. Dalam pelaksanaannya, kegiatan rehabilitasi dan rekonstruksi dikoordinasikan di tingkat daerah oleh BPBD Kabupaten Lombok Timur dan BPBD Provinsi Nusa Tenggara Barat, serta BNPB untuk koordinasi di tingkat Pusat.

Pelaksanaan teknis substansial dilakukan oleh perangkat Kementerian/Lembaga dan atau Satuan Kerja Perangkat Daerah (SKPD) di Provinsi dan/atau Kabupaten. Semua pelaksanaan teknis dari aspek - aspek rehabilitasi dan rekonstruksi harus mengacu pada standar teknis yang ditetapkan peraturan perundangan. Pelaksanaan pengadaan barang dan jasa

dalam rangka rehabilitasi dan rekonstruksi mengacu kepada peraturan perundangan yang berlaku. Semua hasil kegiatan rehabilitasi dan rekonstruksi menjadi aset Pemerintah, Pemerintah Daerah, dan atau masyarakat dan dilakukan penatausahaan sesuai peraturan yang berlaku.

5.3. Pelaksanaan Rehabilitasi dan Rekonstruksi

5.3.1. Mekanisme Pelaksanaan Anggaran

Mekanisme dan prosedur pendanaan pemerintah dalam rangka pelaksanaan rehabilitasi dan rekonstruksi pascabencana gempabumi di Kabupaten Lombok Timur mengikuti mekanisme dan prosedur baku pendanaan sebagaimana tertuang dalam Undang-Undang Nomor 17 Tahun 2003 tentang Keuangan Negara, Undang-Undang Nomor 1 Tahun 2004 tentang Perbendaharaan Negara, dan aturan pelaksanaan yang terkait dengan undang-undang tersebut.

Skema pelaksanaan anggaran antara lain sebagai berikut:

1. Untuk pendanaan yang bersumber dari Kementerian/Lembaga akan langsung menyampaikan bantuan pendanaannya kepada Pemerintah Kabupaten Lombok Timur, sesuai dengan mekanisme dan prosedur yang berkenaan dengan bentuk kegiatan masing-masing dan alokasi pendanaan. Dalam kerangka situasi penanggulangan bencana, diperlukan langkah-langkah percepatan penyaluran dana sebagai berikut :
 - a) Percepatan penyelesaian administrasi dokumen anggaran, baik dalam kerangka penyusunan anggaran maupun revisi anggaran;
 - b) Percepatan proses pengesahan anggaran di lembaga legislatif.
2. Pembiayaan yang menggunakan APBD Provinsi Nusa Tenggara Barat dan APBD Kabupaten Lombok Timur akan dilaksanakan sesuai dengan ketentuan pelaksanaan anggaran terkait.
3. Pembiayaan yang menggunakan DSP BNPB akan mengikuti pola pelaksanaan anggaran DSP BNPB.

4. Pembiayaan hibah kepada Pemerintah Daerah akan mengikuti pelaksanaan anggaran keuangan daerah. Pembiayaan hibah kepada Pemerintah Kabupaten Lombok Timur dilakukan sebagai berikut:
 - a) Pemerintah Kabupaten Lombok Timur menyampaikan usulan bantuan pendanaan kepada Pemerintah melalui Kepala BNPB berdasarkan Rencana Rehabilitasi dan Rekonstruksi Pascabencana Gempabumi NTB di Kabupaten Lombok Timur;
 - b) BNPB akan melakukan proses verifikasi dan evaluasi atas usulan bantuan tersebut dengan melakukan konfirmasi dan validasi terhadap Rencana Rehabilitasi dan Rekonstruksi Pascabencana Gempabumi NTB di Kabupaten Lombok Timur;
 - c) Kepala BNPB akan menyampaikan surat usulan kepada Menteri Keuangan untuk dapat mengalokasikan anggaran hibah kepada Pemerintah Kabupaten Lombok Timur. Surat usulan Kepala BNPB ini dilengkapi dengan dokumen-dokumen terkait sebagaimana yang ditetapkan dalam ketentuan termasuk rekomendasi untuk mengalokasikan anggaran hibah kepada Pemerintah Kabupaten Lombok Timur;
 - d) Menteri Keuangan melalui Direktorat Jenderal Perimbangan Keuangan akan melakukan proses hibah kepada Pemerintah Kabupaten Lombok Timur melalui Surat Penetapan Pemberian Hibah;
 - e) Berdasarkan Surat Pemberitahuan hibah, akan dilakukan penandatanganan Naskah Perjanjian Hibah antara Menteri Keuangan dan Bupati Lombok Timur;
 - f) PPA dan KPA Hibah pada Ditjen Perimbangan Keuangan Kementerian Keuangan akan melakukan proses pencairan Hibah dari RKUN ke RKUD Pemerintah Kabupaten Lombok Timur dengan Satker BPBD Kabupaten Lombok Timur.

5.3.2. Mekanisme Pelaksanaan Kegiatan Rehabilitasi dan Rekonstruksi

Sesuai dengan Undang-Undang Nomor 24 Tahun 2007 tentang Penanggulangan Bencana, sasaran rehabilitasi adalah kegiatan perbaikan lingkungan daerah bencana, perbaikan prasarana dan sarana umum, pemberian bantuan perbaikan rumah masyarakat, pemulihan kondisi sosial psikologis, pelayanan kesehatan, pemulihan sosial-ekonomi-budaya, serta pemulihan keamanan dan ketertiban yang pada prinsipnya memulihkan fungsi pemerintahan dan fungsi pelayanan publik.

Sasaran kegiatan rekonstruksi adalah memulihkan sistem secara keseluruhan serta mengintegrasikan berbagai program pembangunan ke dalam pendekatan pembangunan daerah yang dilakukan dengan pendekatan *build back better and safer*. Kegiatan rekonstruksi yang dimaksud meliputi pembangunan kembali sarana dan prasarana yang rusak, pembangunan kembali sarana sosial masyarakat, membangkitkan kembali kehidupan sosial masyarakat, peningkatan kondisi sosial dan ekonomi, serta peningkatan fungsi pelayanan publik dan pemerintahan, dengan menerapkan aspek pengurangan risiko bencana dan mengutamakan partisipasi dan peran serta masyarakat dalam setiap tahapan pelaksanaan kegiatan.

Dalam Peraturan Pemerintah Nomor 21 Tahun 2008 tentang Penyelenggaraan Penanggulangan Bencana, dijelaskan bahwa, kegiatan rehabilitasi dan rekonstruksi merupakan tanggungjawab pemerintah dan/atau pemerintah daerah yang terkena bencana. Di tingkat pusat, kegiatan teknis rehabilitasi dan rekonstruksi dilaksanakan oleh Kementerian/Lembaga teknis terkait dan dikoordinasikan oleh BNPB. Di tingkat daerah, kegiatan teknis dilaksanakan oleh SKPD teknis terkait dan dikoordinasikan oleh BPBD.

5.3.3. Jadwal Pelaksanaan Kegiatan Rehabilitasi dan Rekonstruksi

Kegiatan rehabilitasi dan rekonstruksi akan dilaksanakan dalam periode tahun anggaran 2018, dan tahun 2019. Jadwal akan dapat tercapai dengan

asumsi anggaran tersedia secara tepat waktu dan cukup, serta komponen pendukung kegiatan dan lain-lain dapat selesai tepat waktu.

5.4. Pelaporan Pelaksanaan Kegiatan Rehabilitasi dan Rekonstruksi Pascabencana

Pemerintah dan Pemerintah Daerah, wajib menyelenggarakan penatausahaan dan pertanggung jawaban anggaran dan pelaksanaan kegiatan sesuai dengan ketentuan yang berlaku baik dalam pengelolaan APBN maupun APBD termasuk hibah kepada Pemerintah Daerah.

Untuk pembiayaan dengan sumber APBD, perlu dicermati Peraturan Menteri Dalam Negeri Nomor 13 Tahun 2006 tentang Keuangan Daerah dan Peraturan Menteri Dalam Negeri Nomor 55 Tahun 2008 tentang Tata Cara Penatausahaan dan Penyusunan Laporan Pertanggungjawaban Bendahara serta Penyampaiannya, yang berpedoman pada Peraturan Pemerintah Nomor 8 Tahun 2006 tentang Pelaporan Keuangan dan Kinerja Instansi Pemerintah. Sedangkan untuk pembiayaan yang bersumber dari hibah Pemerintah (rupiah murni) kepada Pemerintah Kabupaten Lombok Timur yang dikelola melalui mekanisme APBD, agar juga memperhatikan ketentuan yang ditetapkan dalam Peraturan Menteri Keuangan yang berlaku tentang hibah dari Pemerintah Pusat Kepada Pemerintah Daerah Dalam rangka bantuan pendanaan rehabilitasi dan rekonstruksi pascabencana serta Naskah Perjanjian Hibah antara Menteri Keuangan dengan Pemerintah Kabupaten Lombok Timur.

Peraturan Pemerintah Nomor 22 Tahun 2008 tentang pendanaan dan pengelolaan bantuan bencana mengatur bahwa pelaporan keuangan penanggulangan bencana yang bersumber dari APBN dan APBD dilakukan sesuai dengan standar akuntansi pemerintahan. Dalam peraturan pemerintah ini juga diatur bahwa sistem akuntansi dana penanggulangan bencana yang bersumber dari masyarakat dilakukan sesuai pedoman yang ditetapkan oleh menteri keuangan. Dalam rangka melakukan pengendalian terhadap partisipasi masyarakat dunia usaha dan masyarakat internasional,

penatausahaan berpedoman pada Peraturan Pemerintah Nomor 2 Tahun 2012 tentang hibah daerah, Peraturan Pemerintah Nomor 23 Tahun 2008 tentang peran serta lembaga internasional dan lembaga asing non pemerintah dalam penanggulangan bencana, dan peraturan pelaksanaan yang diterbitkan oleh Menteri Keuangan yaitu Peraturan Menteri Keuangan Nomor : 224/PMK.07/2017 Tanggal 29 Desember 2017 tentang Pengelolaan Hibah dari Pemerintah Pusat kepada Pemerintah Daerah.

Pelaksanaan kegiatan oleh Kementerian/Lembaga, Pemerintah Provinsi Nusa Tenggara Barat maupun Pemerintah Kabupaten Lombok Timur juga memberikan laporan pelaksanaan kegiatan dan anggaran selain kepada Pengguna Anggaran (PA) masing-masing sesuai dengan sumber anggarannya.

Atas pelaksanaan kegiatan yang menggunakan Hibah, maka Pemerintah Kabupaten Lombok Timur wajib menyampaikan laporan secara triwulanan kepada Menteri Keuangan dalam hal ini Direktur Jenderal Perimbangan Keuangan dan BNPB dalam hal ini Deputi Bidang Rehabilitasi dan Rekonstruksi. Laporan triwulan menyajikan informasi mengenai kemajuan pelaksanaan pekerjaan, penyerapan anggaran, permasalahan dan kendala yang dihadapi dan alternatif solusi yang sudah dilaksanakan maupun yang masih perlu dilaksanakan.

5.5. Pemantauan dan Evaluasi Pelaksanaan Rehabilitasi dan Rekonstruksi

Pelaksanaan pemantauan dan evaluasi secara umum telah ditetapkan dalam Peraturan Pemerintah Nomor 39 Tahun 2006 tentang Tata Cara Pengendalian dan Evaluasi Pelaksanaan Rencana Pembangunan, yang mencakup tahapan pemantauan, pengendalian, evaluasi, dan pelaporan. Pemantauan penyelenggaraan penanggulangan bencana diperlukan sebagai upaya pengendalian proses rehabilitasi dan rekonstruksi. Sementara itu, evaluasi penyelenggaraan penanggulangan bencana dilakukan dalam rangka menilai efisiensi dan efektivitas penggunaan anggaran serta manfaat kegiatan rehabilitasi dan rekonstruksi di wilayah pascabencana.

Untuk mengevaluasi pelaksanaan rehabilitasi dan rekonstruksi pascabencana, digunakan 5 (lima) indikator, yaitu:

1. Konsistensi pelaksanaan kebijakan dan strategi pemulihan, kegiatan prioritas, dan pendanaan dengan rencana aksi rehabilitasi dan rekonstruksi;
2. Koordinasi antara pemerintah, pemerintah daerah, dan masyarakat yang menghasilkan sinkronisasi perencanaan dan penganggaran;
3. Partisipasi melalui mekanisme konsultasi yang menjangkau aspirasi masyarakat penerima manfaat;
4. Kapasitas lembaga pelaksana rehabilitasi dan rekonstruksi dalam perencanaan dan pelaksanaan rehabilitasi melalui laporan keuangan dan laporan kinerja, serta kapasitas pemerintah dan masyarakat dalam penyelenggaraan penanggulangan bencana;
5. Potensi keberlanjutan dalam kerangka pembangunan jangka menengah dan jangka panjang.

Kegiatan pemantauan, evaluasi dan pelaporan pelaksanaan rehabilitasi dan rekonstruksi dilaksanakan oleh Badan Penanggulangan Bencana Daerah (BPBD) dan Badan Nasional Penanggulangan Bencana (BNPB) dengan melibatkan Kementerian/Lembaga dan OPD terkait di daerah dengan mengacu pada pedoman pemantauan dan evaluasi pelaksanaan rehabilitasi dan rekonstruksi sebagaimana diatur dalam Perka BNPB Nomor 5 Tahun 2011 tentang Pedoman Pemantauan dan Evaluasi Pelaksanaan Rehabilitasi dan Rekonstruksi Pascabencana.

Prinsip pemantauan dan evaluasi pelaksanaan rehabilitasi dan rekonstruksi mengacu pada Dokumen Rehabilitasi dan Rekonstruksi Pascabencana Gempabumi NTB di Kabupaten Lombok Timur yang telah ditetapkan Bupati serta tujuan pembangunan daerah dan nasional sebagaimana ditetapkan dalam dokumen perencanaan daerah dan nasional.

Monitoring dan evaluasi di tingkat Kabupaten, dilaksanakan sendiri oleh penanggung jawab program/kegiatan rehabilitasi dan rekonstruksi Pemerintah Kabupaten sebagai penerima dana bantuan rehabilitasi dan rekonstruksi pascabencana maupun dengan oleh tim monitoring dan evaluasi yang ditetapkan lebih lanjut. Hasil monitoring dan evaluasi yang dilakukan tersebut selanjutnya menjadi bahan masukan untuk dilakukannya penajaman maupun pemutakhiran terkait kebutuhan yang terdapat dalam rencana.

Jangka waktu rencana rehabilitasi dan rekonstruksi adalah dua tahun anggaran, yakni tahun anggaran 2018 sampai dengan 2019, dimana pemotretan kebutuhan dan analisisnya dilakukan dengan sumber data Jitu Pasma pada proses awal penyusunan rencana rehabilitasi dan rekonstruksi pascabencana gempabumi NTB di Kabupaten Lombok Timur.

Setelah rencana rehabilitasi dan rekonstruksi ini memiliki kekuatan hukum untuk dilaksanakan sesuai dengan peraturan perundang-undangan, diharapkan pos yang belum jelas pendanaannya dan pos yang sangat rinci dalam rencana rehabilitasi dan rekonstruksi dapat mendorong pihak-pihak lain, termasuk dunia usaha, untuk turut berpartisipasi.

Proses pemantauan dan evaluasi yang dilaksanakan secara berkala diyakini dapat memunculkan dinamisasi data kebutuhan yang bergerak sesuai kondisi mutakhir di lapangan. Hal ini terkait erat dengan jarak waktu yang cukup panjang antara perencanaan dan pelaksanaan program, sehingga data kebutuhan akan bergerak dinamis sesuai dengan respons masyarakat dan para pihak. Untuk itu, diperlukan mekanisme tertentu yang dibenarkan menurut peraturan perundang-undangan guna menjawab dinamisasi kebutuhan yang dimaksud.

Mekanisme pergeseran anggaran sebagai akibat hasil pemantauan dan evaluasi dilakukan dengan memperhatikan tata aturan yang berlaku, sehingga akan memiliki sisi positif sebagai berikut:

1. Memberikan kepastian hukum terhadap tindakan lain yang merupakan respons terhadap dinamisasi kebutuhan di lapangan;
2. Menjaga agar setiap dana yang dianggarkan dalam rencana rehabilitasi dan rekonstruksi pascabencana gempa bumi Lombok di Kabupaten Lombok Timur dibelanjakan dengan setepat-tepatnya; dan
3. Menjawab kebutuhan riil di lokasi terdampak sesuai dengan kondisi paling mutakhir.

5.6. Kestinambungan Pemulihan Pascabencana Berbasis Pengurangan Risiko Bencana

Setelah pelaksanaan rencana rehabilitasi dan rekonstruksi pascabencana gempa bumi NTB di Kabupaten Lombok Timur ini, perlu disusun strategi kebijakan yang dikaitkan dengan siklus perencanaan dan penganggaran reguler guna memastikan kestinambungan rehabilitasi dan rekonstruksi dalam pembangunan “normal” sesuai kewenangan instansi terkait. Sesuai amanat Undang-Undang Nomor 24 Tahun 2007 tentang Penanggulangan Bencana, Pemerintah Daerah juga perlu mengupayakan untuk melaksanakan:

1. Perencanaan penanggulangan bencana melalui pengenalan dan pengkajian ancaman bencana, melakukan kajian analisis risiko bencana, melakukan analisis kerentanan dan kapasitas daerah dan masyarakat dalam penanggulangan bencana, identifikasi tindakan pengurangan risiko bencana, dan penyusunan dokumen Rencana Penanggulangan Bencana (RPB) dan Rencana Aksi Daerah Pengurangan Risiko Bencana (RAD PRB);
2. Pengurangan faktor-faktor penyebab risiko bencana melalui pengendalian dan pelaksanaan penataan ruang dengan mengkaji ulang tata ruang dan wilayah berbasis mitigasi bencana, pengarusutamaan pengurangan risiko bencana dalam RPJMD, RKPD, RKA dan DPA SKPD, serta RTRW.
3. Dengan adanya kejadian bencana gempa bumi, diharapkan pemerintah daerah melakukan kajian ulang terhadap RTRW Kabupaten terdampak;

4. Penelitian, pendidikan, dan pelatihan penanggulangan bencana dan kesiapsiagaan melalui penyelenggaraan pendidikan pengurangan risiko bencana ke dalam sistem pendidikan formal dan informal dan penyelenggaraan penyuluhan dan pelatihan kepada masyarakat di kawasan rawan bencana;
5. Berdasarkan potensi bencana, pencegahan, dan pengurangan resiko bencana, mengendalikan pemanfaatan ruang dan wilayah melalui mekanisme perizinan dan persyaratan teknis pembangunan sesuai kewenangan lembaga yang terkait;
6. Mengalokasikan anggaran penanggulangan bencana secara memadai dari APBD.

BAB VI

PENUTUP

6.1. Aspek Legal Rencana Rehabilitasi dan Rekonstruksi Pascabencana

Rencana Rehabilitasi dan Rekonstruksi Pascabencana Gempabumi NTB di Kabupaten Lombok Timur Tahun 2018-2019 telah disepakati bersama oleh Kementerian/Lembaga dan Pemerintah Daerah melalui serangkaian proses koordinasi dan konsultasi. Pelaksanaan rehabilitasi dan rekonstruksi harus berpedoman pada Rencana Rehabilitasi dan Rekonstruksi Pascabencana Gempabumi NTB di Kabupaten Lombok Timur Tahun 2018-2019 yang ditetapkan melalui Surat Keputusan Bupati.

Dengan pertimbangan bahwa sebagian pendanaan kegiatan rehabilitasi dan rekonstruksi bersumber dari APBN, maka pelaksanaan kegiatannya berpedoman pada peraturan-peraturan sebagai berikut:

1. Undang-Undang Nomor 23 Tahun 2014 tentang Pemerintahan Daerah (Lembaran Negara Republik Indonesia Tahun 2014 Nomor 244, Tambahan Lembaran Negara Republik Indonesia Nomor 5587), sebagaimana telah diubah dengan Peraturan Pemerintah Pengganti Undang-Undang Nomor 2 Tahun 2014 tentang Perubahan Atas Undang-Undang Nomor 23 Tahun 2014 tentang Pemerintahan Daerah (Lembaran Negara Republik Indonesia Tahun 2014 Nomor 246, Tambahan Lembaran Negara Republik Indonesia Nomor 5589);
2. Undang-Undang Nomor 24 Tahun 2007 tentang Penanggulangan Bencana (Lembaran Negara Republik Indonesia Tahun 2007 Nomor 66 Tambahan Lembaran Negara Republik Indonesia Nomor 4732);
3. Peraturan Pemerintah Nomor 21 Tahun 2008 tentang Penyelenggaraan Penanggulangan Bencana (Lembaran Negara Republik Indonesia Tahun 2008 Nomor 32 Tambahan Lembaran Negara Republik Indonesia Nomor 4828);

4. Peraturan Pemerintah Nomor 22 Tahun 2008 tentang Pendanaan dan Pengelolaan Bantuan Bencana (Lembaran Negara Republik Indonesia Tahun 2008 Nomor 43 Tambahan Lembaran Negara Republik Indonesia Nomor 4829);
5. Peraturan Presiden Nomor 8 Tahun 2008 tentang Badan Nasional Penanggulangan Bencana;
6. Peraturan Kepala Badan Nasional Penanggulangan Bencana Nomor 17 Tahun 2010 tentang Pedoman Umum Penyelenggaraan Rehabilitasi dan Rekonstruksi Pascabencana;
7. Peraturan Kepala Badan Nasional Penanggulangan Bencana Nomor 3 Tahun 2013 tentang Petunjuk Teknis Pelaksanaan Anggaran Kegiatan Rehabilitasi dan Rekonstruksi.

Sebagai tindak lanjut operasional pelaksanaan kegiatan Rehabilitasi dan Rekonstruksi, maka perlu ditetapkan :

Surat Keputusan dan pedoman lainnya yang diperlukan untuk mendukung pelaksanaan Rencana Rehabilitasi dan Rekonstruksi Pascabencana Gempabumi NTB di Kabupaten Lombok Timur Tahun 2018-2019.

6.2. Jangka Waktu Rencana Rehabilitasi dan Rekonstruksi

Jangka waktu Rencana Rehabilitasi dan Rekonstruksi Pascabencana Gempabumi NTB di Kabupaten Lombok Timur adalah dua tahun anggaran, yaitu pada tahun anggaran 2018 dan tahun anggaran 2019.

6.3. Aspek Akuntabilitas Pelaksanaan Rencana Aksi Rehabilitasi dan Rekonstruksi

Dalam kerangka pengawasan keuangan dan pembangunan sesuai ketentuan perundang-undangan yang berlaku, pengawasan internal dilakukan oleh Badan Pengawasan Keuangan dan Pembangunan (BPKP) dan pengawasan eksternal oleh Badan Pemeriksa Keuangan (BPK) serta lembaga pengawasan yang lain.

Informasi tentang perencanaan, penganggaran dan laporan penggunaan anggaran harus dapat diakses oleh masyarakat dan dipublikasikan di media-media publik. Pemerintah perlu mengatur agar pengelolaan bantuan masyarakat memiliki laporan keuangan yang memenuhi standar. Untuk memfasilitasi penyaluran bantuan masyarakat pada masa rehabilitasi dan rekonstruksi, pemerintah daerah melalui BPBD provinsi dan BPBD kabupaten Lombok Timur mengacu pada Rencana Rehabilitasi dan Rekonstruksi Pascabencana Gempabumi Kabupaten Lombok Timur.

6.4. Aspek Pengakhiran Masa Pelaksanaan Rehabilitasi dan Rekonstruksi

Setelah berakhirnya pelaksanaan Rehabilitasi dan Rekonstruksi Pascabencana Gempabumi, Pemerintah Kabupaten Lombok Timur harus segera menyampaikan laporan pertanggungjawaban pelaksanaan Rehabilitasi dan Rekonstruksi secara lengkap kepada BNPB. Selanjutnya, kegiatan koordinasi pembangunan di daerah menjadi tanggung jawab pemerintah daerah sesuai ketentuan perundang - undangan yang berlaku.

Sektor / Sub-Sektor	Sarana dan Prasarana	Lokasi (Kecamatan)	Data Kerusakan				Luas (m ²)/ Jumlah Rata2	Harga Satuan (Rp.)	Nilai Kerusakan (Rp.)			Perkiraan Kerusakan (Rp.)	Perkiraan Kerugian (Rp.)	Total Perkiraan Kerusakan dan Kerugian (Rp.)	Keterangan
			Berat	Sedang	Ringan	Satuan			Berat	Sedang	Ringan				
	5 Dermaga Gill Lampu	Sambelia		1	m2	12.5	8,450,000		52,812,500		52,812,500		52,812,500		
	6 Dermaga Padak Goar	Sambelia		1	m2	8	8,450,000		33,800,000		33,800,000		33,800,000		
	7 Kantor Syahbandar Tanjung Luar	Keruk		1	m2	70	3,000,000		105,000,000		105,000,000		105,000,000		
	8 Kapal Barang GT 35	Labuhan Haji		1	Unit	1	30,000,000					30,000,000	30,000,000		
3 Sanitasi									420,000,000	-	-	420,000,000	32,500,000	452,500,000	
	1 Jaringan Air Minum	Sembalun	6,000		m		100,000		420,000,000			420,000,000	32,500,000	452,500,000	
4 Sumber Daya Air									-	108,000,000	64,800,000	172,800,000	18,200,000	191,000,000	
	1 Rumah Jaga Bendung Belanting	Sakra		1	Unit	36	3,000,000		54,000,000			54,000,000	-	54,000,000	
	2 Rumah Jaga Di Sakra	Sambelia		1	Unit	36	3,000,000		32,400,000		32,400,000		-	32,400,000	
	3 Kantor Pengamat Di Sakra	Sakra		1	Unit	36	3,000,000		32,400,000		32,400,000		9,100,000	41,500,000	
	4 Kantor Pengamat Di Sambelia	Sambelia		1	Unit	36	3,000,000		54,000,000		54,000,000		9,100,000	63,100,000	
EKONOMI PRODUKTIF									39,366,693,600	528,630,000	657,855,000	40,553,178,600	256,353,542,500	296,906,721,100	
1 Perdagangan			8	-	2				24,000,000,000	-	2,700,000	24,002,700,000	226,056,240,000	250,058,940,000	
	1 Kios Al-Marsam	Sambelia			1 unit	9	1,500,000				1,350,000	1,350,000	4,120,000	5,470,000	Laporan dari Desa Sajang (BPBD Provinsi NTB)
	2 Kios Misnawati	Sambelia			1 unit	9	1,500,000				1,350,000	1,350,000	4,120,000	5,470,000	Laporan dari Desa Sajang (BPBD Provinsi NTB)
	3 Pasar Sajang	Sembalun	1		m2	1200	2,500,000	3,000,000,000			3,000,000,000	28,256,000,000	31,256,000,000		
	4 Pasar Kota Raja 2	Sembalun	1		m2	1200	2,500,000	3,000,000,000			3,000,000,000	28,256,000,000	31,256,000,000		
	5 Pasar Montong Beter 2	Sembalun	1		m2	1200	2,500,000	3,000,000,000			3,000,000,000	28,256,000,000	31,256,000,000		
	6 Pasar Suela 2	Sembalun	1		m2	1200	2,500,000	3,000,000,000			3,000,000,000	28,256,000,000	31,256,000,000		
	7 Pasar Pringabaya 2	Sembalun	1		m2	1200	2,500,000	3,000,000,000			3,000,000,000	28,256,000,000	31,256,000,000		
	8 Pasar Aptaik 2	Sembalun	1		m2	1200	2,500,000	3,000,000,000			3,000,000,000	28,256,000,000	31,256,000,000		
	9 Pasar Pancor 2	Sembalun	1		m2	1200	2,500,000	3,000,000,000			3,000,000,000	28,256,000,000	31,256,000,000		
	10 Pasar Wanasaba	Sembalun	1		m2	1200	2,500,000	3,000,000,000			3,000,000,000	28,256,000,000	31,256,000,000		
2 Pariwisata			4	1	-				913,600,000	30,000,000	-	943,600,000	22,912,766,500	23,856,366,500	
	1 500 kamar penginapan (penurunan omset)	Sembalun										800,000,000	800,000,000	BPBD Provinsi NTB	
	2 Kehilangan Pendapatan Guide Pariwisata Gunung Rinjani	Sembalun			orang	72						8,415,000,000	8,415,000,000	Keterangan Pelaku Usaha Jasa Pariwisata dan	
	3 Kehilangan Pendapatan di Luar Kunjungan Wisatawan	Sembalun										33,700,000	33,700,000	Kantor Resor Taman Nasional Gunung Rinjani	
	4 Pintu Masuk Taman Nasional Gunung Rinjani	Sembalun										4,844,066,500	4,844,066,500	Kantor Resor Taman Nasional Gunung Rinjani	
	5 Kehilangan Pendapatan Porter Pariwisata Gunung Rinjani	Sembalun			orang	119						8,820,000,000	8,820,000,000	Keterangan Pelaku Usaha Jasa Pariwisata dan	
	6 Taman Nasional Gunung Rinjani (TNGR)														
	- Kantor Resort Sembalun	Sembalun	1		m2	48	2,000,000	76,800,000				76,800,000		76,800,000	Data TNGR
	- Pusat Informasi Sembalun	Sembalun	1		m2	48	2,000,000	76,800,000				76,800,000		76,800,000	Data TNGR
	- Guest House Sembalun	Sembalun	1		m2	427	2,000,000	683,200,000				683,200,000		683,200,000	Data TNGR
	- Pos Jaga Sajang	Sembalun	1		m2	48	2,000,000	76,800,000				76,800,000		76,800,000	Data TNGR
	- Jalur Tracking Gunung Rinjani Sembalun	Sembalun		1	m	200	300,000			30,000,000		30,000,000		30,000,000	Data TNGR
3 Perikanan			8	2	1				14,361,113,600	498,630,000	611,955,000	15,471,698,600	-	15,471,698,600	
	1 TPI Pelabuhan Perikanan Labuhan Lombok	Pringgabaya		1	unit	450	4,533,000				611,955,000	611,955,000		611,955,000	
	2 Mesin Pabrik Es Pelabuhan Perikanan Labuhan Lombok	Pringgabaya	1		m2	1	1,250,000,000	1,000,000,000				1,000,000,000		1,000,000,000	
	3 Tower Air Pelabuhan Perikanan Labuhan Lombok	Pringgabaya	1		m2	36	4,533,000	130,550,400				130,550,400		130,550,400	
	4 Dermaga Pelabuhan Perikanan Labuhan Lombok	Pringgabaya	1		m2	900	11,800,000	8,496,000,000				8,496,000,000		8,496,000,000	
	5 Mess Nelayan Pelabuhan Perikanan Labuhan Lombok	Pringgabaya	1		m2	300	4,533,000	1,087,920,000				1,087,920,000		1,087,920,000	
	6 Kantor Administrasi Perikanan Labuhan Lombok	Pringgabaya		1	m2	195	4,533,000			441,967,500		441,967,500		441,967,500	
	7 Musholla	Pringgabaya		1	m2	25	4,533,000			56,662,500		56,662,500		56,662,500	
	8 Pagar Kelling TPI Tanjung Luar	Keruk	1		m2	594	1,296,000	615,859,200				615,859,200		615,859,200	
	9 Balai Pertemuan Nelayan PPI Tanjung Luar	Keruk	1		m2	200	4,533,000	725,280,000				725,280,000		725,280,000	
	10 Mesin Pabrik Es PPI Tanjung Luar	Keruk	1		unit	1	1,250,000,000	1,000,000,000				1,000,000,000		1,000,000,000	
	11 Mess Nelayan TPI Tanjung Luar	Keruk	1		m2	360	4,533,000	1,305,504,000				1,305,504,000		1,305,504,000	
4 Pertanian			3						91,980,000	-	43,200,000	135,180,000	7,384,536,000	7,519,716,000	
	1 Kehilangan Hasil Panen Kopi	Sembalun			hektar	1304							7,229,376,000	7,229,376,000	Analisis Data BPS dan Perhitungan Potensi
	2 Gudang Penyimpanan Kopi (kelompok Tani Bumi Kayangan)	Sembalun	1		unit	42	1,200,000	35,280,000			35,280,000	24,500,000	59,780,000	Laporan dari Desa Sajang (BPBD Provinsi NTB)	
	3 Gudang Mesin Huller (kelompok Tani Gerok Sokong)	Sembalun	1		unit	36	1,000,000	25,200,000			25,200,000	-	25,200,000	Laporan dari Desa Sajang (BPBD Provinsi NTB)	
	4 Kantor Kelompok Tani Bumi Hijau	Sembalun	1		unit	21	1,500,000	31,500,000			31,500,000	21,560,000	53,060,000	Rilis BNPB dan Laporan dari Desa Sajang (BPBD Provinsi NTB)	
	5 Lahan Pertanian : (Strawberry, Sayur Mayur dll)	Sembalun			hektar	2500						100,000,000	100,000,000	Laporan dari Petani Desa Sembalun	
	6 Kantor Gapoktan	Sambelia		1	Unit	72	2,000,000				43,200,000	9,100,000	52,300,000		
SOSIAL									130,126,888,000	47,967,580,000	42,343,943,523	220,438,411,523	18,517,200,000	238,955,611,523	
1. Kesehatan			19	10	37				3,196,712,000	644,000,000	2,844,023,523	6,684,735,523	3,753,300,000	10,438,035,523	
	1 RSUD Dr. R. Soedjono Selong	Selong				1,489	14,731,252	2,551,912,000				2,501,223,523	5,053,135,523	6,053,135,523	Data dari RSUD Dr. R. Soedjono Selong
	- Selasar Gedung		1		m2	617	5,170,000	2,551,912,000				2,551,912,000		2,551,912,000	Data dari RSUD Dr. R. Soedjono Selong
	- Gedung Kesehatan				m2	872	9,561,252				2,501,223,523	1,000,000,000		3,501,223,523	Data dari RSUD Dr. R. Soedjono Selong
	Puskesmas		1	2	5 Unit				480,000,000	600,000,000	300,000,000	1,380,000,000	1,738,500,000	3,118,500,000	
	1 Puskesmas Belanting RT.03 Dusun Tampiasih	Sambelia		1	Unit	300	2,000,000			300,000,000		300,000,000	310,500,000	610,500,000	Data dari Dinas Kesehatan Kab Lotim
	2 Puskesmas Sembalun	Sembalun	1		Unit	300	2,000,000	480,000,000				480,000,000	315,000,000	795,000,000	Data dari Puskesmas Sembalun
	3 Puskesmas Labuhan Lombok	Pringgabaya		1	Unit	300	2,000,000		300,000,000			300,000,000	310,500,000	610,500,000	
	4 Puskesmas Batuyang	Pringgabaya		1	Unit	300	2,000,000			60,000,000		60,000,000	160,500,000	220,500,000	
	5 Puskesmas Kerongkong	Suralaga		1	Unit	300	2,000,000			60,000,000		60,000,000	160,500,000	220,500,000	
	6 Puskesmas Masbagik Baru	Masbagik		1	Unit	300	2,000,000			60,000,000		60,000,000	160,500,000	220,500,000	
	7 Puskesmas Keruak	Keruak		1	Unit	300	2,000,000			60,000,000		60,000,000	160,500,000	220,500,000	
	8 Puskesmas Aikmel	Aikmel		1	Unit	300	2,000,000			60,000,000		60,000,000	160,500,000	220,500,000	
	Puskesmas Pembantu (Pustu)		2	1	8 Unit				64,000,000	20,000,000	32,000,000	116,000,000	420,000,000	536,000,000	
	1 Pustu Obel-Obel RT. 03 Dusun Obel-Obel	Sambelia	1		Unit	20	2,000,000	32,000,000				32,000,000	195,000,000	227,000,000	Data dari DPU Kab. Lotim
	2 Pustu Bilok Petung	Sembalun	1		Unit	20	2,000,000	32,000,000				32,000,000	22,500,000	54,500,000	Data dari Dinas Kesehatan Kab Lotim

Sektor / Sub-Sektor	Sarana dan Prasarana		Lokasi (Kecamatan)	Data Kerusakan				Luas (m ²)/ Jumlah Rata2	Harga Satuan (Rp.)	Nilai Kerusakan (Rp.)			Perkiraan Kerusakan (Rp.)	Perkiraan Kerugian (Rp.)	Total Perkiraan Kerusakan dan Kerugian (Rp.)	Keterangan
				Berat	Sedang	Ringan	Satuan			Berat	Sedang	Ringan				
	3	Pustu Labu Pandan	Sambelia		1	Unit	20	2,000,000		20,000,000		20,000,000	22,500,000	42,500,000		
	4	Pustu Danger	Masbagik			1	Unit	20	2,000,000		4,000,000	4,000,000	22,500,000	26,500,000		
	5	Pustu Rarang Selatan	Terara			1	Unit	20	2,000,000			4,000,000	4,000,000	22,500,000	26,500,000	
	6	Pustu Jenggik	Terara			1	Unit	20	2,000,000			4,000,000	4,000,000	22,500,000	26,500,000	
	7	Pustu P. Maringik	Keruak			1	Unit	20	2,000,000			4,000,000	4,000,000	22,500,000	26,500,000	
	8	Pustu Pemongkong	Jerowaru			1	Unit	20	2,000,000			4,000,000	4,000,000	22,500,000	26,500,000	
	9	Pustu Kuwang Rundun	Jerowaru			1	Unit	20	2,000,000			4,000,000	4,000,000	22,500,000	26,500,000	
	10	Pustu Pengoros	Jerowaru			1	Unit	20	2,000,000			4,000,000	4,000,000	22,500,000	26,500,000	
	11	Pustu Kembang Kerang	Aikme			1	Unit	20	2,000,000			4,000,000	4,000,000	22,500,000	26,500,000	
		Poskesdes			1	2	3	Unit		19,200,000	24,000,000	7,200,000	50,400,000	143,300,000	193,700,000	
	1	Poskesdes Sajang II	Sembalun		1		Unit	12	2,000,000	19,200,000			19,200,000	46,200,000	65,400,000	Data dari Dinas Kesehatan Kab Lotim
	2	Poskesdes Dara Kunci	Sambelia			1	Unit	12	2,000,000		12,000,000		12,000,000	24,400,000	36,400,000	
	3	Poskesdes Madayin	Sambelia			1	Unit	12	2,000,000		12,000,000		12,000,000	24,400,000	36,400,000	
	4	Poskesdes Jorong	Selong			1	Unit	12	2,000,000			2,400,000	2,400,000	22,500,000	24,900,000	
	5	Poskesdes Masbagik Utara II	Masbagik			1	Unit	12	2,000,000			2,400,000	2,400,000	22,500,000	24,900,000	
	6	Poskesdes Pesanggaran	Montong Gading			1	Unit	12	2,000,000			2,400,000	2,400,000	22,500,000	24,900,000	
		Polindes			2	-	-	Unit		38,400,000			38,400,000	330,000,000	368,400,000	
	1	Polindes Sajang II RT. 02 Dusun Sajang	Sembalun		1		Unit	12	2,000,000	19,200,000			19,200,000	165,000,000	184,200,000	Data dari DPU Kab. Lotim
	2	Polindes 1 Sajang RT. 02 Dusun Lelangkon	Sembalun		1		Unit	12	2,000,000	19,200,000			19,200,000	165,000,000	184,200,000	Data dari DPU Kab. Lotim
		Posyandu			3	-	2	Unit		43,200,000		3,600,000	46,800,000	121,500,000	168,300,000	
	1	Posyandu RT. 01 Dusun Bonjeruk	Sambelia		1		Unit	9	2,000,000	14,400,000			14,400,000	41,400,000	55,800,000	Data dari DPU Kab. Lotim
	2	Posyandu Dusun Ketapang	Sembalun		1		Unit	9	2,000,000	14,400,000			14,400,000	27,000,000	41,400,000	Data dari DPU Kab. Lotim
	3	Posyandu Obel - Obel RT. 03 Dusun Medas	Sambelia		1		Unit	9	2,000,000	14,400,000			14,400,000	22,500,000	36,900,000	Data dari DPU Kab. Lotim
	4	Posyandu Patuh Angin RT. 03 Kadus Otorita	Sambelia			1	Unit	9	2,000,000			1,800,000	1,800,000	22,500,000	24,300,000	Data dari DPU Kab. Lotim
	5	Posyandu Tunas Asek Dusun Dasan Blok Blok Petung	Sembalun			1	Unit	9	2,000,000			1,800,000	1,800,000	22,500,000	24,300,000	Data dari DPU Kab. Lotim
2. Pendidikan										101,306,880,000	27,022,160,000	32,904,720,000	161,233,760,000	9,998,300,000	171,232,060,000	
		RA									211,200,000		211,200,000	12,400,000	223,600,000	
	1	RA Al-Ihsani NW Dasan Baru	Aikmel		4		RKB	36	2,000,000		158,400,000		158,400,000	12,400,000	170,800,000	Data Kemenag Kanwil NTB
		Ruang Pendukung			2		Ruang	24	2,000,000				52,800,000		52,800,000	
		TK/PAUD								3,916,800,000	1,702,800,000		5,619,600,000	1,259,200,000	6,878,800,000	
	1	TK NURUL HUDA NW	Sembalun		1		RKB	36	2,000,000		39,600,000		39,600,000	12,400,000	52,000,000	
	2	KB HARAPAN BANGSA	Sembalun		1		RKB	36	2,000,000		39,600,000		39,600,000	12,400,000	52,000,000	
	3	KB PENDAGI	Sembalun		1		RKB	36	2,000,000	57,600,000			57,600,000	15,000,000	72,600,000	
	4	TK NW SAJANG	Sembalun		1		RKB	36	2,000,000	57,600,000			57,600,000	15,000,000	72,600,000	
	5	TK AL FHAT SAJANG	Sembalun		1		RKB	36	2,000,000	57,600,000			57,600,000	15,000,000	72,600,000	
	6	TK ISLAM AT- THAHIR	Sembalun			1	RKB	36	2,000,000		39,600,000		39,600,000	12,400,000	52,000,000	
	7	TK PGRI 31 SEMBALUN	Sembalun			1	RKB	36	2,000,000		39,600,000		39,600,000	12,400,000	52,000,000	
	8	PAUD AL - IHLAS	Sembalun			1	RKB	36	2,000,000		39,600,000		39,600,000	12,400,000	52,000,000	
	9	PAUD PERMATA BUNDA	Sembalun			1	RKB	36	2,000,000		39,600,000		39,600,000	12,400,000	52,000,000	
	10	PAUD DARUTTAUHIH	Sembalun		1		RKB	36	2,000,000	57,600,000			57,600,000	15,000,000	72,600,000	
	11	TK ADAT ADAROFINA	Sembalun		1		RKB	36	2,000,000	57,600,000			57,600,000	15,000,000	72,600,000	
	12	TK NEGERI PEMBINA SAMBELIA	Sambelia		2		RKB	36	2,000,000	115,200,000			115,200,000	24,000,000	139,200,000	
	13	TK DW BELANTING	Sambelia		2		RKB	36	2,000,000	115,200,000			115,200,000	24,000,000	139,200,000	
	14	TK GIAT OBEL OBEL	Sambelia		2	2	RKB	36	2,000,000	115,200,000	79,200,000		194,400,000	36,800,000	231,200,000	
	15	TK AMANAH VETERAN	Sambelia		2		RKB	36	2,000,000		79,200,000		79,200,000	18,800,000	98,000,000	
	16	PAUD BAITUSSYAHID	Sambelia		1		RKB	36	2,000,000	57,600,000			57,600,000	15,000,000	72,600,000	
	17	PAUD HUSNIA TAHIR	Sambelia		3		RKB	36	2,000,000	172,800,000			172,800,000	33,000,000	205,800,000	
	18	PAUD IDAMAN	Sambelia		3	3	RKB	36	2,000,000	172,800,000			291,600,000	52,200,000	343,800,000	
	19	KB CINTA TANJONG	Sambelia			2	RKB	36	2,000,000		79,200,000		79,200,000	18,800,000	98,000,000	
	20	TK NEGERI PEMBINA PRINGGABAYA	Pringgabaya		4		RKB	36	2,000,000	230,400,000			230,400,000	42,000,000	272,400,000	
	21	TK PKK ANAPRASA BATUYANG	Pringgabaya		2		RKB	36	2,000,000	115,200,000			115,200,000	24,000,000	139,200,000	
	22	TK DW PRINGGABAYA	Pringgabaya		2		RKB	36	2,000,000	115,200,000			115,200,000	24,000,000	139,200,000	
	23	TK ABA BATUYANG	Pringgabaya		3		RKB	36	2,000,000	172,800,000			172,800,000	33,000,000	205,800,000	
	24	TK ABA POHGADING	Pringgabaya		1		RKB	36	2,000,000	57,600,000			57,600,000	15,000,000	72,600,000	
	25	TK ABA LABUHAN LOMBOK	Pringgabaya		4		RKB	36	2,000,000	230,400,000			230,400,000	42,000,000	272,400,000	
	26	TK IT DIAUL BAHRI	Pringgabaya		1		RKB	36	2,000,000	57,600,000			57,600,000	15,000,000	72,600,000	
	27	TK NW PERMATAN	Pringgabaya		1		RKB	36	2,000,000	57,600,000			57,600,000	15,000,000	72,600,000	
	28	TK KHAIRUL UMMAH MENANGA BARIS	Pringgabaya			1	RKB	36	2,000,000		39,600,000		39,600,000	12,400,000	52,000,000	
	29	TK NEGERI PEMBINA LB. HAJI	Labuhan Haji			4	RKB	36	2,000,000		158,400,000		158,400,000	31,600,000	190,000,000	
	30	TK PGRI KORLEKO	Labuhan Haji		1		RKB	36	2,000,000	57,600,000			57,600,000	15,000,000	72,600,000	
	31	TK NEGERI PEMBINA SIKUR	Sikur		1		RKB	36	2,000,000	57,600,000			57,600,000	15,000,000	72,600,000	
	32	KB IHYA'UDDIN	Suela		1		RKB	36	2,000,000	57,600,000			57,600,000	15,000,000	72,600,000	
	33	TK ANNAIYAH	Suela		1		RKB	36	2,000,000	57,600,000			57,600,000	15,000,000	72,600,000	
	34	TK PGRI BERIRIJARAK	Wanasaba		2		RKB	36	2,000,000	115,200,000			115,200,000	24,000,000	139,200,000	
	35	TK ISLAM AL HAMZAR	Wanasaba		2		RKB	36	2,000,000	115,200,000			115,200,000	24,000,000	139,200,000	
	36	TK TARBATUL ISLAM NW	Wanasaba		1	2	RKB	36	2,000,000	57,600,000	79,200,000		136,800,000	27,800,000	164,600,000	
	37	TK MT LINGKOK LENDANG	Wanasaba		1	1	RKB	36	2,000,000	57,600,000			97,200,000	21,400,000	118,600,000	
	38	TK PKK JANTUK	Sukamulia		2		RKB	36	2,000,000	115,200,000			115,200,000	24,000,000	139,200,000	
	39	TK PGRI 22 DASAN LEKONG	Sukamulia			2	RKB	36	2,000,000		79,200,000		79,200,000	18,800,000	98,000,000	
	40	TK PGRI 02 PADAMARA	Sukamulia			2	RKB	36	2,000,000		79,200,000		79,200,000	18,800,000	98,000,000	
	41	SPS TARBİYATUL MUSLIMIN	Tearara		1		RKB	36	2,000,000	57,600,000			57,600,000	15,000,000	72,600,000	
	42	TK PURNAMA SIDI	Sakra		2		RKB	36	2,000,000	115,200,000			115,200,000	24,000,000	139,200,000	
	43	TK ABA KELAYU	Selong			1	RKB	36	2,000,000		39,600,000		39,600,000	12,400,000	52,000,000	
	44	TK HARAPAN KELAYU	Selong		2	2	RKB	36	2,000,000	115,200,000			194,400,000	36,800,000	231,200,000	

Sektor / Sub-Sektor	Sarana dan Prasarana	Lokasi (Kecamatan)	Data Kerusakan				Luas (m ²)/ Jumlah Rata2	Harga Satuan (Rp.)	Nilai Kerusakan (Rp.)			Perkiraan Kerusakan (Rp.)	Perkiraan Kerugian (Rp.)	Total Perkiraan Kerusakan dan Kerugian (Rp.)	Keterangan
			Berat	Sedang	Ringan	Satuan			Berat	Sedang	Ringan				
	45	TK DW MASBAGIK	Masbagik	2		RKB	36	2,000,000	115,200,000	-	-	115,200,000	24,000,000	139,200,000	
	46	PAUD CIPTA MANDIRI	Mtg Gading	1		RKB	36	2,000,000	57,600,000	-	-	57,600,000	15,000,000	72,600,000	
	47	TK DARMA WANITA KALIJAGA	Aikmel	1		RKB	36	2,000,000	57,600,000	-	-	57,600,000	15,000,000	72,600,000	
	48	KB MAWAR RINDANG	Sikur	1	1	RKB	36	2,000,000	57,600,000	39,600,000	-	97,200,000	21,400,000	118,600,000	
	49	TK DW TETE BATU	Sikur		2	RKB	36	2,000,000	-	79,200,000	-	79,200,000	18,800,000	98,000,000	
	50	TK RINJANI	Sikur	1	1	RKB	36	2,000,000	57,600,000	39,600,000	-	97,200,000	21,400,000	118,600,000	
	51	TK BINA TAQWA	Sikur		2	RKB	36	2,000,000	-	79,200,000	-	79,200,000	18,800,000	98,000,000	
	52	TK DW LOYOK	Sikur	1	1	RKB	36	2,000,000	57,600,000	39,600,000	-	97,200,000	21,400,000	118,600,000	
	53	TK DW SEMAYA	Sikur		1	RKB	36	2,000,000	-	39,600,000	-	39,600,000	12,400,000	52,000,000	
	54	TK PGRI 09 KOTARAJA	Sikur	1	1	RKB	36	2,000,000	57,600,000	39,600,000	-	97,200,000	21,400,000	118,600,000	
	55	KB BINA CERIA	Sakra Timur		1	RKB	36	2,000,000	-	39,600,000	-	39,600,000	12,400,000	52,000,000	
	56	TK MUJAHIDIN	Sakra Timur		1	RKB	36	2,000,000	-	39,600,000	-	39,600,000	12,400,000	52,000,000	
	57	TK HUSNUL KHOTIMAH	Terara	2		RKB	36	2,000,000	115,200,000	-	-	115,200,000	24,000,000	139,200,000	
	58	TK NEGERI PEMBINA SAKRA	Sakra	1		RKB	36	2,000,000	57,600,000	-	-	57,600,000	15,000,000	72,600,000	
	59	PAUD NUNA PANGERAN	Sambelia	1	1	RKB	36	2,000,000	57,600,000	39,600,000	-	97,200,000	21,400,000	118,600,000	
	60	PAUD NURUL AROFAH	Sambelia	1	1	RKB	36	2,000,000	57,600,000	39,600,000	-	97,200,000	21,400,000	118,600,000	
	61	PAUD TEMBE BAGIA	Aikmel	1		RKB	36	2,000,000	57,600,000	-	-	57,600,000	15,000,000	72,600,000	
	62	TK JAM'YATUL AKHLIYAH	Wanasaba	1		RKB	36	2,000,000	57,600,000	-	-	57,600,000	15,000,000	72,600,000	
		SD							44,627,200,000	1,786,400,000	14,616,000,000	61,029,600,000	6,316,300,000	67,345,900,000	Data Dispora Kab. Lotim
	1	SDN 1 OBEL-OBEL	Kec. Sambelia	6		RKB	56	2,000,000	537,600,000	-	-	537,600,000	65,000,000	602,600,000	
		- Perpustakaan		1		Ruang	56	2,000,000	89,600,000	-	-	89,600,000	-	89,600,000	
	2	SDN 2 SAMBELIA	Kec. Sambelia		8	RKB	56	2,000,000	-	268,800,000	-	268,800,000	34,000,000	302,800,000	
	3	SDN 5 BELANTING	Kec. Sambelia	5		RKB	56	2,000,000	448,000,000	-	-	448,000,000	57,400,000	505,400,000	
	4	SDN 2 OBEL-OBEL	Kec. Sambelia	6		RKB	56	2,000,000	537,600,000	-	-	537,600,000	75,500,000	613,100,000	
		- Perpustakaan		1		Ruang	56	2,000,000	89,600,000	-	-	89,600,000	-	89,600,000	
	5	SDN 3 OBEL-OBEL	Kec. Sambelia	6		RKB	56	2,000,000	537,600,000	-	-	537,600,000	65,000,000	602,600,000	
		- Perpustakaan		1		Ruang	56	2,000,000	89,600,000	-	-	89,600,000	-	89,600,000	
	6	SDI OBEL-OBEL	Kec. Sambelia	3		RKB	56	2,000,000	268,800,000	-	-	268,800,000	33,000,000	301,800,000	
	7	SDN 4 BELANTING	Kec. Sambelia	3	3	RKB	56	2,000,000	268,800,000	184,800,000	100,800,000	554,400,000	43,500,000	597,900,000	
	8	SDN 3 SLUGIAN	Kec. Sambelia	6		RKB	56	2,000,000	537,600,000	-	-	537,600,000	60,000,000	597,600,000	
	9	SDN 3 SAMBELIA	Kec. Sambelia	2		RKB	56	2,000,000	179,200,000	-	100,800,000	280,000,000	52,000,000	332,000,000	
	10	SDI DARAJ KUNCI	Kec. Sambelia	7		RKB	56	2,000,000	627,200,000	-	-	627,200,000	51,000,000	678,200,000	
	11	SDN 5 SAMBELIA	Kec. Sambelia	4		RKB	56	2,000,000	358,400,000	-	-	358,400,000	42,000,000	400,400,000	
	12	SDN 3 BELANTING	Kec. Sambelia	6		RKB	56	2,000,000	537,600,000	-	-	537,600,000	60,000,000	597,600,000	
	13	SDN 8 SAMBELIA	Kec. Sambelia	6	3	RKB	56	2,000,000	537,600,000	-	100,800,000	638,400,000	70,500,000	708,900,000	
	14	SDN 1 SAMBELIA	Kec. Sambelia	9	3	RKB	56	2,000,000	806,400,000	-	100,800,000	907,200,000	97,500,000	1,004,700,000	
	15	SDN 9 SAMBELIA	Kec. Sambelia	6		RKB	56	2,000,000	537,600,000	-	-	537,600,000	60,000,000	597,600,000	
	16	SDN 6 SAMBELIA	Kec. Sambelia	3	3	RKB	56	2,000,000	268,800,000	-	100,800,000	369,600,000	43,500,000	413,100,000	
	17	SDN 10 SAMBELIA	Kec. Sambelia	2	10	RKB	56	2,000,000	179,200,000	-	336,000,000	515,200,000	59,000,000	574,200,000	
	18	SDN 1 BELANTING	Kec. Sambelia	7	4	RKB	56	2,000,000	627,200,000	-	134,400,000	761,600,000	49,000,000	810,600,000	
	19	SDN 2 BELANTING	Kec. Sambelia	4	2	RKB	56	2,000,000	358,400,000	-	67,200,000	425,600,000	49,000,000	474,600,000	
	20	SDN 4 SAMBELIA	Kec. Sambelia	2	5	RKB	56	2,000,000	179,200,000	-	168,000,000	347,200,000	45,000,000	392,200,000	
	21	SDN 2 SAMBELIA	Kec. Sambelia		8	RKB	56	2,000,000	-	268,800,000	-	268,800,000	34,000,000	302,800,000	
	22	SDI DK NW EMBUNG GANANG	Kec. Sembalun	3		RKB	56	2,000,000	268,800,000	-	-	268,800,000	33,000,000	301,800,000	
	23	SDN 1 SEMBALUN BUMBUNG	Kec. Sembalun	8		RKB	56	2,000,000	716,800,000	-	-	716,800,000	83,000,000	799,800,000	
	24	SDN 3 BLOK PETUNG	Kec. Sembalun	1	4	RKB	56	2,000,000	89,600,000	246,400,000	-	336,000,000	56,100,000	392,100,000	
		- Perpustakaan		1		Ruang	56	2,000,000	89,600,000	-	-	89,600,000	-	89,600,000	
	25	SDN 1 SAJIANG	Kec. Sembalun	5		RKB	56	2,000,000	448,000,000	-	-	448,000,000	59,500,000	507,500,000	
		- Perpustakaan		1		Ruang	56	2,000,000	89,600,000	-	-	89,600,000	-	89,600,000	
	26	SDN 3 SAJIANG	Kec. Sembalun	2	3	RKB	56	2,000,000	179,200,000	-	100,800,000	280,000,000	39,500,000	319,500,000	
		- Perpustakaan		1		Ruang	56	2,000,000	89,600,000	-	-	89,600,000	-	89,600,000	
	27	SDN 3 SEMBALUN BUMBUNG	Kec. Sembalun	6		RKB	56	2,000,000	537,600,000	-	-	537,600,000	68,500,000	606,100,000	
		- Perpustakaan		1		Ruang	56	2,000,000	89,600,000	-	-	89,600,000	-	89,600,000	
	28	SDI AL-AMANAH NW KP. KARYA	Kec. Sembalun	3		RKB	56	2,000,000	268,800,000	-	-	268,800,000	33,000,000	301,800,000	
	29	SDN 2 SEMBALUN LAWANG	Kec. Sembalun	2		RKB	56	2,000,000	179,200,000	-	-	179,200,000	29,000,000	208,200,000	
		- Perpustakaan		1		Ruang	56	2,000,000	89,600,000	-	-	89,600,000	-	89,600,000	
	30	SDN 3 SEMBALUN LAWANG			2	RKB	56	2,000,000	-	67,200,000	-	67,200,000	18,000,000	85,200,000	
		- Perpustakaan		1		Ruang	56	2,000,000	89,600,000	-	-	89,600,000	-	89,600,000	
	31	SDN 2 SEMBALUN BUMBUNG	Kec. Sembalun	4	1	RKB	56	2,000,000	358,400,000	-	33,600,000	392,000,000	50,500,000	442,500,000	
		- Perpustakaan		1		Ruang	56	2,000,000	89,600,000	-	-	89,600,000	-	89,600,000	
	32	SDN 1 SEMBALUN LAWANG	Kec. Sembalun		2	RKB	56	2,000,000	-	67,200,000	-	67,200,000	18,000,000	85,200,000	
		- Perpustakaan		1		Ruang	56	2,000,000	89,600,000	-	-	89,600,000	-	89,600,000	
	33	SD IT SEMBALUN BUMBUNG	Kec. Sembalun		4	RKB	56	2,000,000	-	134,400,000	-	134,400,000	16,500,000	150,900,000	
	34	SDN 2 SAJIANG	Kec. Sembalun	2		RKB	56	2,000,000	179,200,000	-	-	179,200,000	59,500,000	238,700,000	

Sektor / Sub-Sektor	Sarana dan Prasarana		Lokasi (Kecamatan)	Data Kerusakan				Luas (m ²)/ Jumlah Rata2	Harga Satuan (Rp.)	Nilai Kerusakan (Rp.)			Perkiraan Kerusakan (Rp.)	Perkiraan Kerugian (Rp.)	Total Perkiraan Kerusakan dan Kerugian (Rp.)	Keterangan
				Berat	Sedang	Ringan	Satuan			Berat	Sedang	Ringan				
		- Perpustakaan		1			Ruang	56	2,000,000	89,600,000	-	-	89,600,000		89,600,000	
35	SDN 1 BILOK PETUNG		Kec. Sembalun				RKB	56	2,000,000	-	-	-	11,000,000		11,000,000	
		- Perpustakaan				3	Ruang	56	2,000,000	-	-	100,800,000	100,800,000		100,800,000	
36	SDN 2 BILOK PETUNG		Kec. Sembalun			6	RKB	56	2,000,000	-	-	201,600,000	201,600,000	21,500,000	223,100,000	
		- Perpustakaan		1			Ruang	56	2,000,000	89,600,000	-	-	89,600,000		89,600,000	
		- Rumah Dinas		1			m2	36	2,000,000	57,600,000	-	-	57,600,000		57,600,000	
37	SDN 4 AIKMEL		Kec. Aikmel	5			RKB	56	2,000,000	448,000,000	-	-	448,000,000	47,000,000	495,000,000	
38	SDN 2 KALIJAGA SELATAN		Kec. Aikmel	6			RKB	56	2,000,000	537,600,000	-	-	537,600,000	29,000,000	566,600,000	
39	SDN 1 LENEK		Kec. Aikmel	6			RKB	56	2,000,000	537,600,000	-	-	537,600,000	29,000,000	566,600,000	
40	SDN 4 KALIJAGA SELATAN		Kec. Aikmel			6	RKB	56	2,000,000	-	-	201,600,000	201,600,000	23,000,000	224,600,000	
41	SDN 7 AIKMEL		Kec. Aikmel	6			RKB	56	2,000,000	537,600,000	-	-	537,600,000	29,000,000	566,600,000	
42	SDN 2 LENEK DAYA		Kec. Aikmel	3			RKB	56	2,000,000	268,800,000	-	-	268,800,000	11,000,000	279,800,000	
43	SDN 1 LENEK DAYA		Kec. Aikmel	1			RKB	56	2,000,000	89,600,000	-	-	89,600,000	11,000,000	100,600,000	
44	SDN 6 AIKMEL UTARA		Kec. Aikmel	6			RKB	56	2,000,000	537,600,000	-	-	537,600,000	29,000,000	566,600,000	
45	SDN 3 KALIJAGA TIMUR		Kec. Aikmel	3		3	RKB	56	2,000,000	268,800,000	-	100,800,000	369,600,000	39,500,000	409,100,000	
46	SDN 2 KALIJAGA TIMUR		Kec. Aikmel			3	RKB	56	2,000,000	-	-	100,800,000	100,800,000	12,500,000	113,300,000	
47	SDN 3 AIKMEL		Kec. Aikmel	3			RKB	56	2,000,000	268,800,000	-	-	268,800,000	29,000,000	297,800,000	
48	SDN 6 AIKMEL UTARA		Kec. Aikmel			6	RKB	56	2,000,000	-	-	201,600,000	201,600,000	5,500,000	207,100,000	
49	SDN 6 LENEK LAUK		Kec. Aikmel	3			RKB	56	2,000,000	268,800,000	-	-	268,800,000	29,000,000	297,800,000	
50	SDN 6 KEMBANG KERANG		Kec. Aikmel			2	RKB	56	2,000,000	-	-	67,200,000	67,200,000	5,500,000	72,700,000	
51	SDN 7 KEMBANG KERANG		Kec. Aikmel			6	RKB	56	2,000,000	-	-	201,600,000	201,600,000	23,000,000	224,600,000	
52	SDN 3 LENEK		Kec. Aikmel			3	RKB	56	2,000,000	-	-	100,800,000	100,800,000	12,500,000	113,300,000	
53	SDN 2 KALIJAGA SELATAN		Kec. Aikmel			6	RKB	56	2,000,000	-	-	201,600,000	201,600,000	12,500,000	214,100,000	
54	SDN 1 KALIJAGA		Kec. Aikmel			3	RKB	56	2,000,000	-	-	100,800,000	100,800,000	12,500,000	113,300,000	
55	SDN 6 LENEK LAUK		Kec. Aikmel			3	RKB	56	2,000,000	-	-	100,800,000	100,800,000	30,000,000	130,800,000	
56	SDN 2 LENEK LAUK		Kec. Aikmel			7	RKB	56	2,000,000	-	-	235,200,000	235,200,000	16,000,000	251,200,000	
57	SDN 2 AIKMEL UTARA		Kec. Aikmel			3	RKB	56	2,000,000	-	-	100,800,000	100,800,000	12,500,000	113,300,000	
58	SDN 3 LENEK DAYA		Kec. Aikmel	3			RKB	56	2,000,000	268,800,000	-	-	268,800,000	29,000,000	297,800,000	
59	SDN 11 SAKRA		Kec. Sakra	4			RKB	56	2,000,000	358,400,000	-	-	358,400,000	47,000,000	405,400,000	
60	SDN 2 RUMBUK		Kec. Sakra	6			RKB	56	2,000,000	537,600,000	-	-	537,600,000	56,000,000	593,600,000	
61	SDN 4 SUANGI		Kec. Sakra	6			RKB	56	2,000,000	537,600,000	-	-	537,600,000	29,000,000	566,600,000	
62	SDN 3 SUANGI		Kec. Sakra	8			RKB	56	2,000,000	716,800,000	-	-	716,800,000	38,000,000	754,800,000	
63	SDN 2 SUANGI		Kec. Sakra	3			RKB	56	2,000,000	268,800,000	-	-	268,800,000	29,000,000	297,800,000	
64	SDN 2 SAKRA		Kec. Sakra	7			RKB	56	2,000,000	627,200,000	-	-	627,200,000	29,000,000	656,200,000	
65	SDN 5 RUMBUK		Kec. Sakra	3			RKB	56	2,000,000	268,800,000	-	-	268,800,000	29,000,000	297,800,000	
66	SDN 2 KESELET		Kec. Sakra			2	RKB	56	2,000,000	-	-	67,200,000	67,200,000	9,000,000	76,200,000	
67	SDN 3 KABAR		Kec. Sakra		1		RKB	56	2,000,000	-	61,600,000	-	61,600,000	8,400,000	70,000,000	
68	SDN 3 SAKRA		Kec. Sakra	2		3	RKB	56	2,000,000	179,200,000	-	100,800,000	280,000,000	30,500,000	310,500,000	
69	SDN 7 SAKRA		Kec. Sakra			3	RKB	56	2,000,000	-	-	100,800,000	100,800,000	12,500,000	113,300,000	
		- Perpustakaan		1			Ruang	56	2,000,000	89,600,000	-	-	89,600,000		89,600,000	
70	SDN 1 SUANGI		Kec. Sakra			3	RKB	56	2,000,000	-	-	100,800,000	100,800,000	9,000,000	109,800,000	
71	SD Negeri 1 Bagik Papan		Kec. Pringgabaya			3	RKB	56	2,000,000	-	-	100,800,000	100,800,000	12,500,000	113,300,000	
72	SD Negeri 2 Bagik Papan		Kec. Pringgabaya			3	RKB	56	2,000,000	-	-	100,800,000	100,800,000	12,500,000	113,300,000	
73	SD Negeri 2 Kerumut		Kec. Pringgabaya			3	RKB	56	2,000,000	-	-	100,800,000	100,800,000	23,000,000	123,800,000	
74	SD Negeri 3 Kerumut		Kec. Pringgabaya	3			RKB	56	2,000,000	268,800,000	-	-	268,800,000	23,500,000	292,300,000	
75	SD Negeri 2 Pohgading		Kec. Pringgabaya	4		7	RKB	56	2,000,000	358,400,000	-	235,200,000	593,600,000	62,500,000	656,100,000	
76	SD Negeri 3 Pohgading		Kec. Pringgabaya	4		3	RKB	56	2,000,000	358,400,000	-	100,800,000	459,200,000	45,000,000	504,200,000	
77	SD Negeri 4 Pohgading		Kec. Pringgabaya			6	RKB	56	2,000,000	-	-	201,600,000	201,600,000	23,000,000	224,600,000	
78	SD Negeri 5 Pohgading		Kec. Pringgabaya	8			RKB	56	2,000,000	716,800,000	-	-	716,800,000	74,000,000	790,800,000	
79	SD Negeri 8 Pohgading		Kec. Pringgabaya	1		3	RKB	56	2,000,000	89,600,000	-	100,800,000	190,400,000	21,500,000	211,900,000	
80	SD Negeri 1 Batuyang		Kec. Pringgabaya	6		3	RKB	56	2,000,000	537,600,000	-	100,800,000	638,400,000	39,500,000	677,900,000	
81	SD Negeri 2 Batuyang		Kec. Pringgabaya			6	RKB	56	2,000,000	-	-	201,600,000	201,600,000	23,000,000	224,600,000	
82	SD Negeri 4 Batuyang		Kec. Pringgabaya	3		3	RKB	56	2,000,000	268,800,000	-	100,800,000	369,600,000	39,500,000	409,100,000	
83	SD Negeri 1 Pringgabaya		Kec. Pringgabaya	3			RKB	56	2,000,000	268,800,000	-	-	268,800,000	45,000,000	313,800,000	
84	SD Negeri 4 Pringgabaya		Kec. Pringgabaya			9	RKB	56	2,000,000	-	-	302,400,000	302,400,000	33,500,000	335,900,000	
85	SD Negeri 1 Labuhan Lombok		Kec. Pringgabaya	4		3	RKB	56	2,000,000	358,400,000	-	100,800,000	459,200,000	59,000,000	518,200,000	
86	SD Negeri 7 Labuhan Lombok		Kec. Pringgabaya			7	RKB	56	2,000,000	-	-	235,200,000	235,200,000	16,000,000	251,200,000	
87	SD Negeri 9 Pohgading		Kec. Pringgabaya	3			RKB	56	2,000,000	268,800,000	-	-	268,800,000	29,000,000	297,800,000	
88	SD Negeri 7 Batuyang		Kec. Pringgabaya			6	RKB	56	2,000,000	-	-	201,600,000	201,600,000	23,000,000	224,600,000	
89	SD Negeri 6 Pringgabaya		Kec. Pringgabaya	2		4	RKB	56	2,000,000	179,200,000	-	134,400,000	313,600,000	34,000,000	347,600,000	
90	SD Negeri 6 Pohgading		Kec. Pringgabaya			6	RKB	56	2,000,000	-	-	201,600,000	201,600,000	23,000,000	224,600,000	

Sektor / Sub-Sektor	Sarana dan Prasarana	Lokasi (Kecamatan)	Data Kerusakan				Luas (m ²)/ Jumlah Rata2	Harga Satuan (Rp.)	Nilai Kerusakan (Rp.)			Perkiraan Kerusakan (Rp.)	Perkiraan Kerugian (Rp.)	Total Perkiraan Kerusakan dan Kerugian (Rp.)	Keterangan	
			Berat	Sedang	Ringan	Satuan			Berat	Sedang	Ringan					
		91 SD Negeri 10 Pohgading	Kec. Pringgabaya		4	RKB	56	2,000,000	-	-	134,400,000	134,400,000	16,000,000	150,400,000		
		92 SD Negeri 7 Pringgabaya	Kec. Pringgabaya	6		RKB	56	2,000,000	537,600,000	-	-	537,600,000	56,000,000	593,600,000		
		93 SD Negeri 9 Labuhan Lombok	Kec. Pringgabaya	4		1	RKB	56	2,000,000	358,400,000	-	33,600,000	392,000,000	41,500,000	433,500,000	
		94 SD Negeri 7 Pohgading	Kec. Pringgabaya		4	RKB	56	2,000,000	-	-	134,400,000	134,400,000	23,000,000	157,400,000		
		95 SD Negeri 3 Pringgabaya	Kec. Pringgabaya	4		3	RKB	56	2,000,000	358,400,000	-	100,800,000	459,200,000	48,500,000	507,700,000	
		96 SD Negeri 1 Pohgading	Kec. Pringgabaya		3	RKB	56	2,000,000	-	-	100,800,000	100,800,000	12,500,000	113,300,000		
		97 SD Negeri 3 Batuyang	Kec. Pringgabaya	3		3	RKB	56	2,000,000	268,800,000	-	100,800,000	369,600,000	39,500,000	409,100,000	
		98 SD Negeri 7 Aptaik	Kec. Pringgabaya		3	RKB	56	2,000,000	-	-	100,800,000	100,800,000	12,500,000	113,300,000		
		99 SD Negeri 4 Labuhan Lombok	Kec. Pringgabaya	1		RKB	56	2,000,000	89,600,000	-	-	89,600,000	65,000,000	154,600,000		
		100 SD Negeri 1 Kerumut	Kec. Pringgabaya	4		4	RKB	56	2,000,000	358,400,000	-	134,400,000	492,800,000	39,500,000	532,300,000	
		101 SD Negeri 5 Batuyang	Kec. Pringgabaya		3	RKB	56	2,000,000	-	-	100,800,000	100,800,000	12,500,000	113,300,000		
		102 SDIT Marakittakimat Pringgabaya Utara	Kec. Pringgabaya	3		RKB	56	2,000,000	268,800,000	-	-	268,800,000	29,000,000	297,800,000		
		103 SD Negeri 3 Aptaik	Kec. Pringgabaya	3		1	RKB	56	2,000,000	268,800,000	-	33,600,000	302,400,000	32,500,000	334,900,000	
		104 SD Negeri 5 Labuhan Lombok	Kec. Pringgabaya	3		3	RKB	56	2,000,000	268,800,000	-	100,800,000	369,600,000	39,500,000	409,100,000	
		105 SD Negeri 8 Labuhan Lombok	Kec. Pringgabaya	3		1	RKB	56	2,000,000	268,800,000	-	33,600,000	302,400,000	39,500,000	341,900,000	
		106 SD Negeri 2 Labuhan Lombok	Kec. Pringgabaya	3		RKB	56	2,000,000	268,800,000	-	-	268,800,000	29,000,000	297,800,000		
		107 SDN 3 SUNTALANGU	Kec. Suela	8		RKB	56	2,000,000	716,800,000	-	-	716,800,000	29,000,000	745,800,000		
		108 SDN 6 SUNTALANGU	Kec. Suela	2		1	RKB	56	2,000,000	179,200,000	-	33,600,000	212,800,000	14,500,000	227,300,000	
		109 SDN 3 KETANGGA	Kec. Suela	6		RKB	56	2,000,000	537,600,000	-	-	537,600,000	29,000,000	566,600,000		
		- Rumah Dinas		1		m2	36	2,000,000	57,600,000	-	-	57,600,000		57,600,000		
		110 SDN 4 SELAPARANG	Kec. Suela	3		3	RKB	56	2,000,000	268,800,000	-	100,800,000	369,600,000	39,500,000	409,100,000	
		111 SDN 1 SAPIT	Kec. Suela		2	RKB	56	2,000,000	-	-	67,200,000	67,200,000	9,000,000	76,200,000		
		112 SDN 3 SAPIT	Kec. Suela		6	RKB	56	2,000,000	-	-	201,600,000	201,600,000	23,000,000	224,600,000		
		113 SDN 3 PERIGI	Kec. Suela	3		RKB	56	2,000,000	268,800,000	-	-	268,800,000	29,000,000	297,800,000		
		114 SDN 4 PERIGI	Kec. Suela	3		RKB	56	2,000,000	268,800,000	-	-	268,800,000	29,000,000	297,800,000		
		115 SDN 7 PERIGI	Kec. Suela	1		5	RKB	56	2,000,000	89,600,000	-	168,000,000	257,600,000	28,500,000	286,100,000	
		116 SDN 2 SUELA	Kec. Suela		3	RKB	56	2,000,000	-	-	100,800,000	100,800,000	5,500,000	106,300,000		
		- Rumah Dinas		1		m2	36	2,000,000	57,600,000	-	-	57,600,000		57,600,000		
		117 SDN 3 SUELA	Kec. Suela		3	RKB	56	2,000,000	-	-	100,800,000	100,800,000	12,500,000	113,300,000		
		- Rumah Dinas		2		m2	36	2,000,000	115,200,000	-	-	115,200,000		115,200,000		
		118 SDN 1 SUNTALANGU	Kec. Suela		6	RKB	56	2,000,000	-	-	201,600,000	201,600,000	23,000,000	224,600,000		
		- Rumah Dinas		1		m2	36	2,000,000	57,600,000	-	-	57,600,000		57,600,000		
		119 SDN 2 SUNTALANGU	Kec. Suela		3	RKB	56	2,000,000	-	-	100,800,000	100,800,000	12,500,000	113,300,000		
		120 SDN 4 SUNTALANGU	Kec. Suela		2	RKB	56	2,000,000	-	-	67,200,000	67,200,000	9,000,000	76,200,000		
		121 SDN 1 KETANGGA	Kec. Suela		3	RKB	56	2,000,000	-	-	100,800,000	100,800,000	12,500,000	113,300,000		
		- Rumah Dinas		1		m2	36	2,000,000	57,600,000	-	-	57,600,000		57,600,000		
		122 SDN 2 KETANGGA	Kec. Suela	1		RKB	56	2,000,000	89,600,000	-	-	89,600,000	11,000,000	100,600,000		
		123 SDN 2 SELAPARANG	Kec. Suela		3	RKB	56	2,000,000	-	-	100,800,000	100,800,000	12,500,000	113,300,000		
		124 SDN 5 PERIGI	Kec. Suela		3	RKB	56	2,000,000	-	-	100,800,000	100,800,000	12,500,000	113,300,000		
		125 SDN 2 WANASABA	Kec. Wanasaba	1		3	RKB	56	2,000,000	89,600,000	-	100,800,000	190,400,000	21,500,000	211,900,000	
		126 SDN 3 WANASABA	Kec. Wanasaba	4		2	RKB	56	2,000,000	358,400,000	-	67,200,000	425,600,000	45,000,000	470,600,000	
		127 SDN 4 WANASABA	Kec. Wanasaba	1		5	RKB	56	2,000,000	89,600,000	-	168,000,000	257,600,000	28,500,000	286,100,000	
		128 SDN 6 WANASABA	Kec. Wanasaba		1	RKB	56	2,000,000	-	-	33,600,000	33,600,000	5,500,000	39,100,000		
		129 SDN 7 WANASABA	Kec. Wanasaba		3	RKB	56	2,000,000	-	-	100,800,000	100,800,000	12,500,000	113,300,000		
		130 SDN 1 TEMBENG PUTIK	Kec. Wanasaba		1	RKB	56	2,000,000	-	-	33,600,000	33,600,000	5,500,000	39,100,000		
		131 SDN 2 TEMBENG PUTIK	Kec. Wanasaba		3	RKB	56	2,000,000	-	-	100,800,000	100,800,000	12,500,000	113,300,000		
		132 SDN 3 TEMBENG PUTIK	Kec. Wanasaba		1	RKB	56	2,000,000	-	-	33,600,000	33,600,000	5,500,000	39,100,000		
		133 SDN 1 KARANG BARU	Kec. Wanasaba	5		2	RKB	56	2,000,000	448,000,000	-	67,200,000	515,200,000	27,000,000	542,200,000	
		134 SDN 2 KARANG BARU	Kec. Wanasaba		6	RKB	56	2,000,000	-	-	201,600,000	201,600,000	23,000,000	224,600,000		
		135 SDN 4 KARANG BARU	Kec. Wanasaba	2		4	RKB	56	2,000,000	179,200,000	-	134,400,000	313,600,000	34,000,000	347,600,000	
		136 SDN 5 KARANG BARU	Kec. Wanasaba	1		RKB	56	2,000,000	89,600,000	-	-	89,600,000	11,000,000	100,600,000		
		137 SDN 1 BEBIDAS	Kec. Wanasaba		3	RKB	56	2,000,000	-	-	100,800,000	100,800,000	12,500,000	113,300,000		
		138 SDN 2 BEBIDAS	Kec. Wanasaba	3		RKB	56	2,000,000	268,800,000	-	-	268,800,000	29,000,000	297,800,000		
		139 SDN 3 BEBIDAS	Kec. Wanasaba	3		3	RKB	56	2,000,000	268,800,000	-	100,800,000	369,600,000	39,500,000	409,100,000	
		140 SDN 5 BEBIDAS	Kec. Wanasaba		1	RKB	56	2,000,000	-	-	33,600,000	33,600,000	5,500,000	39,100,000		
		141 SDN 5 MAMBEN DAYA	Kec. Wanasaba		2	RKB	56	2,000,000	-	-	67,200,000	67,200,000	9,000,000	76,200,000		
		142 SDN 3 PRINGGASELA	Kec. Pringgasela	3		3	RKB	56	2,000,000	268,800,000	-	100,800,000	369,600,000	39,500,000	409,100,000	
		143 SDN 6 JURIT	Kec. Pringgasela	6		RKB	56	2,000,000	537,600,000	-	-	537,600,000	56,000,000	593,600,000		
		144 SDN 5 JURIT	Kec. Pringgasela		2	RKB	56	2,000,000	-	-	67,200,000	67,200,000	9,000,000	76,200,000		
		145 SDN 2 JURIT	Kec. Pringgasela		2	RKB	56	2,000,000	-	-	67,200,000	67,200,000	9,000,000	76,200,000		
		- Perpustakaan		1		Ruang	56	2,000,000	89,600,000	-	-	89,600,000		89,600,000		

Sektor / Sub-Sektor	Sarana dan Prasarana	Lokasi (Kecamatan)	Data Kerusakan				Luas (m ²)/ Jumlah Rata2	Harga Satuan (Rp.)	Nilai Kerusakan (Rp.)			Perkiraan Kerusakan (Rp.)	Perkiraan Kerugian (Rp.)	Total Perkiraan Kerusakan dan Kerugian (Rp.)	Keterangan	
			Berat	Sedang	Ringan	Satuan			Berat	Sedang	Ringan					
		146 SDN 2 PENGADANGAN	Kec. Pringgasela		5	RKB	56	2,000,000	-	308,000,000	-	308,000,000	34,000,000	342,000,000		
		147 SDN 6 PRINGGASELA	Kec. Pringgasela	3	3	RKB	56	2,000,000	268,800,000	-	184,800,000	453,600,000	55,200,000	508,800,000		
		148 SDN 7 PENGADANGAN	Kec. Pringgasela	6		RKB	56	2,000,000	537,600,000	-	-	537,600,000	56,000,000	593,600,000		
		149 SDN 8 PENGADANGAN	Kec. Pringgasela	6		RKB	56	2,000,000	537,600,000	-	-	537,600,000	56,000,000	593,600,000		
		150 SDN 1 JURIT	Kec. Pringgasela	4		RKB	56	2,000,000	358,400,000	-	-	358,400,000	38,000,000	396,400,000		
		151 SDN 1 PRINGGASELA	Kec. Pringgasela			2	RKB	56	2,000,000	-	-	67,200,000	67,200,000	9,000,000	76,200,000	
		152 SDI AL-INSANI	Kec. Pringgasela	1		2	RKB	56	2,000,000	89,600,000	-	67,200,000	156,800,000	18,000,000	174,800,000	
		153 SDN 6 KORLEKO	Kec. Labuhan Haji		1	5	RKB	56	2,000,000	-	61,600,000	168,000,000	229,600,000	25,900,000	255,500,000	
		154 SDI NW KORLEKO	Kec. Labuhan Haji	2	2	2	RKB	56	2,000,000	179,200,000	123,200,000	67,200,000	369,600,000	39,800,000	409,400,000	
		155 SDN 3 RENSIH	Kec. Sakra Barat	1		3	RKB	56	2,000,000	89,600,000	-	100,800,000	190,400,000	21,500,000	211,900,000	
		156 SDN 1 SUKARARA	Kec. Sakra Barat			1	RKB	56	2,000,000	-	-	33,600,000	33,600,000	5,500,000	39,100,000	
		157 SDN 4 SUKARARA	Kec. Sakra Barat			2	RKB	56	2,000,000	-	-	67,200,000	67,200,000	9,000,000	76,200,000	
		158 SDN 2 PENGKELAKMAS	Kec. Sakra Barat	3		2	RKB	56	2,000,000	268,800,000	-	67,200,000	336,000,000	36,000,000	372,000,000	
		159 SDN 1 MONTONG TANGI	Kec. Sakra Timur			2	RKB	56	2,000,000	-	-	67,200,000	67,200,000	9,000,000	76,200,000	
		160 SDN 5 GELANGGANG	Kec. Sakra Timur	6			RKB	56	2,000,000	537,600,000	-	-	537,600,000	29,000,000	566,600,000	
		161 SDN 1 SURABAYA	Kec. Sakra Timur	1			RKB	56	2,000,000	89,600,000	-	-	89,600,000	29,000,000	118,600,000	
		162 SDN 3 KEMBANG SARI	Kec. Selong	6			RKB	56	2,000,000	537,600,000	-	-	537,600,000	56,000,000	593,600,000	
		163 SDN 3 SELONG	Kec. Selong		1		RKB	56	2,000,000	-	61,600,000	-	8,400,000	70,000,000		
		164 SDN 3 DENGGEN	Kec. Selong			6	RKB	56	2,000,000	-	-	201,600,000	201,600,000	23,000,000	224,600,000	
		165 SDN 2 SANDUBAYA	Kec. Selong	3			RKB	56	2,000,000	268,800,000	-	-	268,800,000	29,000,000	297,800,000	
		166 SDN 5 RARANG SELATAN	Kec. Terara	3	3		RKB	56	2,000,000	268,800,000	184,800,000	-	453,600,000	48,200,000	501,800,000	
		167 SDN 7 JENGGIK	Kec. Terara	2	2		RKB	56	2,000,000	179,200,000	123,200,000	-	302,400,000	39,800,000	342,200,000	
		168 SDN 5 JENGGIK	Kec. Terara	1		5	RKB	56	2,000,000	89,600,000	-	168,000,000	257,600,000	28,500,000	286,100,000	
		169 SDN 4 RARANG SELATAN	Kec. Terara			8	RKB	56	2,000,000	-	-	268,800,000	268,800,000	30,000,000	298,800,000	
		170 SDN 6 RARANG	Kec. Terara			2	RKB	56	2,000,000	-	-	67,200,000	67,200,000	9,000,000	76,200,000	
		171 SDN 4 SURADADI	Kec. Terara			3	RKB	56	2,000,000	-	-	100,800,000	100,800,000	12,500,000	113,300,000	
		172 SDN 1 JENGGIK	Kec. Terara			3	RKB	56	2,000,000	-	-	100,800,000	100,800,000	12,500,000	113,300,000	
		173 SDN 4 JENGGIK	Kec. Terara			6	RKB	56	2,000,000	-	-	201,600,000	201,600,000	23,000,000	224,600,000	
		174 SDN 7 SURADADI	Kec. Terara		2	1	RKB	56	2,000,000	-	123,200,000	33,600,000	156,800,000	18,300,000	175,100,000	
		175 SDN 1 RARANG	Kec. Terara	6			RKB	56	2,000,000	537,600,000	-	-	537,600,000	56,000,000	593,600,000	
		176 SDN 8 JENGGIK	Kec. Terara													
		- Perpustakaan		1			m2	36	2,000,000	57,600,000	-	-	57,600,000	5,000,000	62,600,000	
		177 SDN 6 JENGGIK	Kec. Terara	1		5	RKB	56	2,000,000	89,600,000	-	168,000,000	257,600,000	28,500,000	286,100,000	
		178 SDN 1 SANTONG	Kec. Terara	2		4	RKB	56	2,000,000	179,200,000	-	134,400,000	313,600,000	34,000,000	347,600,000	
		179 SDN 3 RARANG SELATAN	Kec. Terara			6	RKB	56	2,000,000	-	-	201,600,000	201,600,000	23,000,000	224,600,000	
		180 SDN 3 RARANG	Kec. Terara	2		3	RKB	56	2,000,000	179,200,000	-	100,800,000	280,000,000	30,500,000	310,500,000	
		181 SDN 2 JENGGIK	Kec. Terara	6			RKB	56	2,000,000	537,600,000	-	-	537,600,000	20,000,000	557,600,000	
		182 SDN 3 JENGGIK	Kec. Terara			2	RKB	56	2,000,000	-	123,200,000	-	123,200,000	14,800,000	138,000,000	
		- Perpustakaan		1			m2	36	2,000,000	57,600,000	-	-	57,600,000	29,000,000	86,600,000	
		183 SDN 2 PERIAN	Kec. Mtg. Gading	3			RKB	56	2,000,000	268,800,000	-	-	268,800,000	29,000,000	297,800,000	
		184 SDN 4 PRINGGAJURANG	Kec. Mtg. Gading	3			RKB	56	2,000,000	268,800,000	-	-	268,800,000	29,000,000	297,800,000	
		185 SDN 5 PRINGGAJURANG	Kec. Mtg. Gading	4			RKB	56	2,000,000	358,400,000	-	-	358,400,000	29,000,000	387,400,000	
		186 SDN 5 MONTONG BETOK	Kec. Mtg. Gading	3			RKB	56	2,000,000	268,800,000	-	-	268,800,000	29,000,000	297,800,000	
		187 SDN 2 MONTONG BETOK	Kec. Mtg. Gading			6	RKB	56	2,000,000	-	-	201,600,000	201,600,000	23,000,000	224,600,000	
		188 SDN 7 KILANG	Kec. Mtg. Gading			2	RKB	56	2,000,000	-	-	67,200,000	67,200,000	9,000,000	76,200,000	
		189 SDN 3 PRINGGAJURANG	Kec. Mtg. Gading	4			RKB	56	2,000,000	358,400,000	-	-	358,400,000	38,000,000	396,400,000	
		190 SDN 10 MONTONG BETOK	Kec. Mtg. Gading			3	RKB	56	2,000,000	-	-	100,800,000	100,800,000	12,500,000	113,300,000	
		191 SDN 9 MONTONG BETOK	Kec. Mtg. Gading	4		2	RKB	56	2,000,000	358,400,000	-	67,200,000	425,600,000	45,000,000	470,600,000	
		192 SDN 2 KILANG	Kec. Mtg. Gading			1	RKB	56	2,000,000	-	-	33,600,000	33,600,000	5,500,000	39,100,000	
		193 SDN 7 MONTONG BETOK	Kec. Mtg. Gading	3			RKB	56	2,000,000	268,800,000	-	-	268,800,000	29,000,000	297,800,000	
		194 SDN 3 MONTONG BETOK	Kec. Mtg. Gading			1	RKB	56	2,000,000	-	-	33,600,000	33,600,000	5,500,000	39,100,000	
		195 SDN 1 PERIAN	Kec. Mtg. Gading			1	RKB	56	2,000,000	-	-	33,600,000	33,600,000	5,500,000	39,100,000	
		196 SDN 1 PRINGGAJURANG	Kec. Mtg. Gading			1	RKB	56	2,000,000	-	-	33,600,000	33,600,000	5,500,000	39,100,000	
		197 SDN 3 PERIAN	Kec. Mtg. Gading	3		1	RKB	56	2,000,000	268,800,000	-	33,600,000	302,400,000	32,500,000	334,900,000	
		198 SDN 1 JENGGIK UTARA	Kec. Mtg. Gading	3		3	RKB	56	2,000,000	268,800,000	-	100,800,000	369,600,000	39,500,000	409,100,000	
		199 SDN 1 KEMBANG KLUNING	Kec. Sikur	3			RKB	56	2,000,000	268,800,000	-	-	268,800,000	29,000,000	297,800,000	
		200 SDN 1 SEMAYA	Kec. Sikur	3			RKB	56	2,000,000	268,800,000	-	-	268,800,000	29,000,000	297,800,000	
		201 SDN 2 LOYOK	Kec. Sikur	3			RKB	56	2,000,000	268,800,000	-	-	268,800,000	29,000,000	297,800,000	
		202 SDN 1 KOTARAJA	Kec. Sikur	1			RKB	56	2,000,000	89,600,000	-	-	89,600,000	11,000,000	100,600,000	
		203 SDN 7 LOYOK	Kec. Sikur	3			RKB	56	2,000,000	268,800,000	-	-	268,800,000	29,000,000	297,800,000	
		- Rumah Dinas		2			m2	36	2,000,000	115,200,000	-	-	115,200,000		115,200,000	

Sektor / Sub-Sektor	Sarana dan Prasarana	Lokasi (Kecamatan)	Data Kerusakan				Luas (m ²)/ Jumlah Rata2	Harga Satuan (Rp.)	Nilai Kerusakan (Rp.)			Perkiraan Kerusakan (Rp.)	Perkiraan Kerugian (Rp.)	Total Perkiraan Kerusakan dan Kerugian (Rp.)	Keterangan	
			Berat	Sedang	Ringan	Satuan			Berat	Sedang	Ringan					
	23	Mi Nawarul Uyun 3	Kec. Terara		6	RKB	56	2,000,000	-	369,600,000	-	369,600,000	12,400,000	382,000,000		
		- Ruang Pendukung		1		Ruang	56	2,000,000	89,600,000	-	-	89,600,000	-	89,600,000		
	24	Mi NW Talun	Kec. Montong Gading		6	RKB	56	2,000,000	-	369,600,000	-	369,600,000	12,400,000	382,000,000		
		- Ruang Pendukung		2		Ruang	56	2,000,000	179,200,000	-	-	179,200,000	-	179,200,000		
	25	Mi Darul Fikri Kemong	Kec. Sikur		6	RKB	56	2,000,000	-	369,600,000	-	369,600,000	12,400,000	382,000,000		
		- Ruang Pendukung		1		Ruang	56	2,000,000	89,600,000	-	-	89,600,000	-	89,600,000		
		SMP							6,835,200,000	1,267,200,000	3,924,000,000	12,026,400,000	1,031,400,000	13,057,800,000		
	1	SMP SATAP 1 SUELA	Kec. Suelela		3	RKB	63	2,000,000	-	113,400,000	-	113,400,000	16,500,000	129,900,000		
	2	SMP SATAP 2 SUELA	Kec. Suelela		2	RKB	63	2,000,000	-	75,600,000	-	75,600,000	13,000,000	88,600,000		
	3	SMPN 2 SAMBELIA	Kec. Sambelia	7		RKB	63	2,000,000	705,600,000	-	-	705,600,000	74,000,000	779,600,000		
		- Ruang Perpustakaan/Lab.		7		m2	48	2,000,000	537,600,000	-	-	537,600,000	-	537,600,000		
	4	SMPN 3 SAMBELIA	Kec. Sambelia	6		RKB	63	2,000,000	604,800,000	-	-	604,800,000	65,000,000	669,800,000		
		- Ruang Perpustakaan/Lab.		4		m2	48	2,000,000	307,200,000	-	-	307,200,000	-	307,200,000		
	5	SMPN 1 PRINGGABAYA	Kec. Pringgabaya	7	6	5	RKB	63	2,000,000	705,600,000	415,800,000	189,000,000	1,310,400,000	129,900,000	1,440,300,000	
		- Ruang Perpustakaan/Lab.		3		m2	48	2,000,000	230,400,000	-	-	230,400,000	-	230,400,000		
	6	SMPN 1 SEMBALUN	Kec. Sembalun		5	RKB	63	2,000,000	-	-	189,000,000	189,000,000	28,500,000	217,500,000		
	7	SMPN 3 SIKUR	Kec. Sikur		4	RKB	63	2,000,000	-	-	151,200,000	151,200,000	21,000,000	172,200,000		
		- Ruang Perpustakaan/Lab.		1		m2	48	2,000,000	76,800,000	-	-	76,800,000	-	76,800,000		
	8	SMPN 1 SIKUR	Kec. Sikur		1	RKB	63	2,000,000	-	-	100,800,000	100,800,000	15,000,000	115,800,000		
	9	SMPN 2 SEMBALUN	Kec. Sembalun		6	RKB	63	2,000,000	-	-	604,800,000	604,800,000	60,000,000	664,800,000		
	10	SMPN 2 SIKUR	Kec. Sikur		4	RKB	63	2,000,000	-	-	151,200,000	151,200,000	21,000,000	172,200,000		
		- Ruang Perpustakaan/Lab.		1		m2	48	2,000,000	76,800,000	-	-	76,800,000	-	76,800,000		
	11	SMPN 2 JEROWARU	Kec. Jerowaru		1	1	RKB	63	2,000,000	100,800,000	-	37,800,000	138,600,000	18,500,000	157,100,000	
		- Ruang Perpustakaan/Lab.		2		m2	48	2,000,000	153,600,000	-	-	153,600,000	-	153,600,000		
	12	SMPN 5 MASBAGIK	Kec. Masbagik		7	RKB	63	2,000,000	-	-	264,600,000	264,600,000	30,500,000	295,100,000		
	13	SMPN 3 PRINGGABAYA	Kec. Pringgabaya	1	1	RKB	63	2,000,000	100,800,000	69,300,000	-	170,100,000	21,400,000	191,500,000		
	14	SMP MUHAMMADIYAH POGGADING	Kec. Pringgabaya	5		RKB	63	2,000,000	504,000,000	-	-	504,000,000	56,000,000	560,000,000		
		- Ruang Perpustakaan/Lab.		1		m2	48	2,000,000	76,800,000	-	-	76,800,000	-	76,800,000		
	15	SMPN 2 TERARA	Kec. Terara	2	1	1	RKB	63	2,000,000	201,600,000	69,300,000	37,800,000	308,700,000	29,900,000	338,600,000	
	16	SMP ISLAM MUSTOFA KAMAL	Kec. Terara		6	RKB	63	2,000,000	-	-	226,800,000	226,800,000	28,000,000	254,800,000		
		- Ruang Perpustakaan/Lab.		1		m2	48	2,000,000	76,800,000	-	-	76,800,000	-	76,800,000		
	17	SMPN 3 MASBAGIK	Kec. Masbagik		2	RKB	63	2,000,000	-	-	75,600,000	75,600,000	14,000,000	89,600,000		
		- Ruang Perpustakaan/Lab.		5		m2	48	2,000,000	384,000,000	-	-	384,000,000	-	384,000,000		
	18	SMP IT AL-QIMAH	Kec. Masbagik		3	RKB	63	2,000,000	302,400,000	-	-	302,400,000	34,000,000	336,400,000		
		- Ruang Perpustakaan/Lab.		3		m2	48	2,000,000	158,400,000	-	-	158,400,000	-	158,400,000		
	19	SMPN 1 SELONG	Kec. Selong		24	RKB	63	2,000,000	-	-	907,200,000	907,200,000	91,000,000	998,200,000		
		- Ruang Perpustakaan/Lab.		17		m2	48	2,000,000	-	-	489,600,000	489,600,000	-	489,600,000		
	20	SMPN 2 SAKRA	Kec. Sakra	4		RKB	63	2,000,000	403,200,000	-	75,600,000	478,800,000	50,000,000	528,800,000		
		- Ruang Perpustakaan/Lab.		2		m2	48	2,000,000	153,600,000	-	-	153,600,000	-	153,600,000		
	21	SMP NW SURALAGA	Kec. Suralaga	2	3	4	RKB	63	2,000,000	201,600,000	207,900,000	151,200,000	560,700,000	57,200,000	617,900,000	
	22	SMP ISLAM NW PANCOR KOPONG	Kec. Masbagik		1		RKB	63	2,000,000	-	69,300,000	69,300,000	14,400,000	83,700,000		
		- Ruang Perpustakaan/Lab.		3		m2	48	2,000,000	144,000,000	-	-	144,000,000	-	144,000,000		
	23	SMPN SATAP 3 PRINGGABAYA	Kec. Pringgabaya	1	1	RKB	63	2,000,000	-	69,300,000	37,800,000	107,100,000	15,900,000	123,000,000		
	24	SMP NW ANJANI	Kec. Suralaga		1	RKB	63	2,000,000	-	-	37,800,000	37,800,000	9,500,000	47,300,000		
	25	SMPN 3 LABUHAN HAJI	Kec. Labuhan Haji		3	RKB	63	2,000,000	-	207,900,000	-	207,900,000	25,200,000	233,100,000		
	26	SMP SATAP 2 JEROWARU	Kec. Jerowaru	3		RKB	63	2,000,000	302,400,000	-	113,400,000	415,800,000	43,500,000	459,300,000		
	27	SMPN 1 SUELA	Kec. Suelela		8	RKB	63	2,000,000	-	-	302,400,000	302,400,000	39,000,000	341,400,000		
		- Ruang Perpustakaan/Lab.		1		m2	48	2,000,000	76,800,000	-	-	115,200,000	192,000,000	192,000,000		
	28	SMP ISLAM AL BADIYAH RARANG	Kec. Terara		1	RKB	63	2,000,000	-	-	37,800,000	37,800,000	9,500,000	47,300,000		
		Madrasah Tsanawiyah							13,305,600,000	2,772,000,000	3,024,000,000	19,101,600,000	443,500,000	19,545,100,000		
	1	MTs Alarul Falah Bagek Gaet	Kec. Pringgabaya		3	RKB	63	2,000,000	302,400,000	-	-	302,400,000	15,000,000	317,400,000		
		- Ruang Pendukung		2		Ruang	63	2,000,000	201,600,000	-	-	201,600,000	-	201,600,000		
	2	MTs AL Habibi	Kec. Masbagik		3	RKB	63	2,000,000	302,400,000	-	-	302,400,000	15,000,000	317,400,000		
		- Ruang Pendukung		2		Ruang	63	2,000,000	201,600,000	-	-	201,600,000	-	201,600,000		
	3	MTs Darul Hikmah NW Pekosong	Kec. Pringgabaya		3	RKB	63	2,000,000	302,400,000	-	-	302,400,000	15,000,000	317,400,000		
		- Ruang Pendukung		1		Ruang	63	2,000,000	100,800,000	-	-	100,800,000	-	100,800,000		
	4	MTs Kondok Barokah	Kec. Masbagik		4	RKB	63	2,000,000	-	-	151,200,000	151,200,000	9,500,000	160,700,000		
		- Ruang Pendukung		1		Ruang	63	2,000,000	100,800,000	-	-	100,800,000	-	100,800,000		
	5	MTs Kota Raja	Kec. Sikur		6	RKB	63	2,000,000	-	-	226,800,000	226,800,000	9,500,000	236,300,000		

Sektor / Sub-Sektor	Sarana dan Prasarana		Lokasi (Kecamatan)	Data Kerusakan				Luas (m ²)/ Jumlah Rata2	Harga Satuan (Rp.)	Nilai Kerusakan (Rp.)			Perkiraan Kerusakan (Rp.)	Perkiraan Kerugian (Rp.)	Total Perkiraan Kerusakan dan Kerugian (Rp.)	Keterangan
				Berat	Sedang	Ringan	Satuan			Berat	Sedang	Ringan				
		Ruang Pendukung		3			Ruang	63	2,000,000	302,400,000	-	-	302,400,000		302,400,000	
	6	MTs MT Belanting	Kec. Sambelia	3			RKB	63	2,000,000	302,400,000	-	-	302,400,000	15,000,000	317,400,000	
		Ruang Pendukung		1			Ruang	63	2,000,000	100,800,000	-	-	100,800,000		100,800,000	
	7	MTs MT Obel Obel	Kec. Sambelia	3			RKB	63	2,000,000	302,400,000	-	-	302,400,000	15,000,000	317,400,000	
		Ruang Pendukung		1			Ruang	63	2,000,000	100,800,000	-	-	100,800,000		100,800,000	
	8	MTs MT Sembalun Lawang	Kec. Sembalun	3			RKB	63	2,000,000	302,400,000	-	-	302,400,000	15,000,000	317,400,000	
		Ruang Pendukung		1			Ruang	63	2,000,000	100,800,000	-	-	100,800,000		100,800,000	
	9	MTs MT.Bilok Peteng	Kec. Sembalun	3			RKB	63	2,000,000	302,400,000	-	-	302,400,000	33,000,000	335,400,000	
		Ruang Pendukung		1			Ruang	63	2,000,000	100,800,000	-	-	100,800,000		100,800,000	
	10	MTs Nurussalam Tete Batu	Kec. Sikur			9	RKB	63	2,000,000	-	623,700,000	-	623,700,000	12,400,000	636,100,000	
		Ruang Pendukung		3			Ruang	63	2,000,000	302,400,000	-	-	302,400,000		302,400,000	
	11	MTs NW Batu Bangka	Kec. Terara			6	RKB	63	2,000,000	-	415,800,000	-	415,800,000	12,400,000	428,200,000	
		Ruang Pendukung		4			Ruang	63	2,000,000	403,200,000	-	-	403,200,000		403,200,000	
	12	MTs NW Beburung	Kec. Sambelia	3			RKB	63	2,000,000	302,400,000	-	-	302,400,000	15,000,000	317,400,000	
		Ruang Pendukung		2			Ruang	63	2,000,000	201,600,000	-	-	201,600,000		201,600,000	
	13	MTs NW Benyer	Kec. Pringgabaya	3			RKB	63	2,000,000	302,400,000	-	-	302,400,000	15,000,000	317,400,000	
		Ruang Pendukung		2			Ruang	63	2,000,000	201,600,000	-	-	201,600,000		201,600,000	
	14	MTs NW Karang Baru	Kec. Wnasaba			3	RKB	63	2,000,000	-	-	113,400,000	9,500,000	122,900,000		
		Ruang Pendukung		2			Ruang	63	2,000,000	201,600,000	-	-	201,600,000	15,000,000	216,600,000	
	15	MTs NW Kembang Kerang 1	Kec. Aikmel			12	RKB	63	2,000,000	-	-	453,600,000	9,500,000	463,100,000		
		Ruang Pendukung		3			Ruang	63	2,000,000	302,400,000	-	-	302,400,000		302,400,000	
	16	MTs NW Kembang Kerang 2	Kec. Aikmel			4	RKB	63	2,000,000	-	-	151,200,000	9,500,000	160,700,000		
		Ruang Pendukung		3			Ruang	63	2,000,000	302,400,000	-	-	302,400,000		302,400,000	
	17	MTs NW LB Lombok	Kec. Pringgabaya			9	RKB	63	2,000,000	-	623,700,000	-	623,700,000	12,400,000	636,100,000	
		Ruang Pendukung		2			Ruang	63	2,000,000	201,600,000	-	-	201,600,000		201,600,000	
	18	MTs NW Lenek 1	Kec. Aikmel			13	RKB	63	2,000,000	-	-	491,400,000	9,500,000	500,900,000		
		Ruang Pendukung		4			Ruang	63	2,000,000	403,200,000	-	-	403,200,000		403,200,000	
	19	MTs NW Pangsor Gunung Sembalun	Kec. Sembalun			6	RKB	63	2,000,000	604,800,000	-	-	604,800,000	15,000,000	619,800,000	
		Ruang Pendukung		4			Ruang	63	2,000,000	403,200,000	-	-	403,200,000		403,200,000	
	20	MTs NW Pringgabaya	Kec. Pringgabaya			13	RKB	63	2,000,000	-	900,900,000	-	900,900,000	12,400,000	913,300,000	
		Ruang Pendukung		3			Ruang	63	2,000,000	302,400,000	-	-	302,400,000		302,400,000	
	21	MTs NW Sajang	Kec. Sembalun			5	RKB	63	2,000,000	504,000,000	-	-	504,000,000	15,000,000	519,000,000	
		Ruang Pendukung		3			Ruang	63	2,000,000	302,400,000	-	-	302,400,000		302,400,000	
	22	MTs NW Swela	Kec. Suela			4	RKB	63	2,000,000	-	-	151,200,000	9,500,000	160,700,000		
		Ruang Pendukung		3			Ruang	63	2,000,000	302,400,000	-	-	302,400,000		302,400,000	
	23	MTs NW Talun	Kec. Montong Gading			9	RKB	63	2,000,000	-	-	340,200,000	9,500,000	349,700,000		
		Ruang Pendukung		3			Ruang	63	2,000,000	302,400,000	-	-	302,400,000		302,400,000	
	24	MTs NW Tanjung Sangar	Kec. Labuhan Haji			5	RKB	63	2,000,000	504,000,000	-	-	504,000,000	15,000,000	519,000,000	
		Ruang Pendukung		3			Ruang	63	2,000,000	302,400,000	-	-	302,400,000		302,400,000	
	25	MTs NW Teko	Kec. Pringgabaya			3	RKB	63	2,000,000	302,400,000	-	-	302,400,000	15,000,000	317,400,000	
		Ruang Pendukung		2			Ruang	63	2,000,000	201,600,000	-	-	201,600,000		201,600,000	
	26	MTs NW Wanasaba	Kec. Wanasaba			3	RKB	63	2,000,000	-	-	113,400,000	9,500,000	122,900,000		
		Ruang Pendukung		3			Ruang	63	2,000,000	302,400,000	-	-	302,400,000		302,400,000	
	27	MTs Terpadu Yajamila	Kec. Masbagik			3	RKB	63	2,000,000	-	207,900,000	-	207,900,000	12,400,000	220,300,000	
		Ruang Pendukung		3			Ruang	63	2,000,000	302,400,000	-	-	302,400,000		302,400,000	
	28	MTs Zainudin Tsani	Kec. Pringgabaya			3	RKB	63	2,000,000	302,400,000	-	-	302,400,000	15,000,000	317,400,000	
		Ruang Pendukung		2			Ruang	63	2,000,000	201,600,000	-	-	201,600,000		201,600,000	
	29	MTs Tirpas	Kec. Labuhan Haji			6	RKB	63	2,000,000	-	-	226,800,000	9,500,000	236,300,000		
		Ruang Pendukung		3			Ruang	63	2,000,000	302,400,000	-	-	302,400,000		302,400,000	
	30	MTs.N 1 Lotim	Kec. Selong			6	RKB	63	2,000,000	-	-	226,800,000	9,500,000	236,300,000		
	31	MTs NW Pringgaurang	Kec. Montong Gading			7	RKB	63	2,000,000	-	264,600,000	-	264,600,000	9,500,000	274,100,000	
		Ruang Pendukung		3			Ruang	63	2,000,000	302,400,000	-	-	302,400,000		302,400,000	
	32	MTs.N 3 Lotim	Kec. Wanasaba			3	RKB	63	2,000,000	302,400,000	-	-	302,400,000	15,000,000	317,400,000	
		Ruang Pendukung		4			Ruang	63	2,000,000	403,200,000	-	-	403,200,000		403,200,000	
	33	MTs NW Wakan	Kec. Jerowaru			3	RKB	63	2,000,000	-	-	113,400,000	9,500,000	122,900,000		
		Ruang Pendukung		3			Ruang	63	2,000,000	302,400,000	-	-	302,400,000		302,400,000	
		SLB								57,600,000	380,160,000	-	437,760,000	15,000,000	452,760,000	
	1	SLB ASYIFA SELONG	Kec. Selong			3	RKB	36	3,200,000	-	190,080,000	-	190,080,000		190,080,000	
		- Perpustakaan		1		m2		36	2,000,000	57,600,000	-	-	57,600,000	15,000,000	72,600,000	
	2	SLB MUHAMMADYAH KELAYU	Kec. Selong			3	RKB	36	3,200,000	-	190,080,000	-	190,080,000		190,080,000	

Sektor / Sub-Sektor	Sarana dan Prasarana	Lokasi (Kecamatan)	Data Kerusakan				Luas (m ²)/ Jumlah Rata2	Harga Satuan (Rp.)	Nilai Kerusakan (Rp.)			Perkiraan Kerusakan (Rp.)	Perkiraan Kerugian (Rp.)	Total Perkiraan Kerusakan dan Kerugian (Rp.)	Keterangan
			Berat	Sedang	Ringan	Satuan			Berat	Sedang	Ringan				
	SMA							8,039,680,000	9,979,200,000	7,572,720,000	25,591,600,000		25,591,600,000		
	1 SMAN 1 Sembalun	Kec. Sembalun	2	2	3	RKB	81	3,200,000	414,720,000	285,120,000	233,280,000	933,120,000	933,120,000		
	- Ruang Guru			1		Ruang	81	3,200,000	-	142,560,000	-	142,560,000	142,560,000		
	- Ruang Tata Usaha		1			Ruang	81	3,200,000	207,360,000	-	-	207,360,000	207,360,000		
	- Ruang Kepala Sekolah		1			Ruang	81	3,200,000	207,360,000	-	-	207,360,000	207,360,000		
	- Mushalla			1		Ruang	81	3,200,000	-	142,560,000	-	142,560,000	142,560,000		
	- Pagar Sekolah		1		m2		200	1,000,000	160,000,000	-	-	160,000,000	160,000,000		
	2 SMAN 1 Sambelia	Kec. Sambelia	5		4	RKB	81	3,200,000	1,036,800,000	-	311,040,000	1,347,840,000	1,347,840,000		
	3 SMA Islam Sugian	Kec. Sambelia	1	4	2	RKB	81	3,200,000	207,360,000	570,240,000	155,520,000	933,120,000	933,120,000		
	4 SMAN 1 Sukamulia	Kec. Sukamulia			6	RKB	81	3,200,000	-	-	466,560,000	466,560,000	466,560,000		
	- Ruang TU				1	Ruang	81	3,200,000	-	-	77,760,000	77,760,000	77,760,000		
	5 SMAN 1 Terara	Kec. Terara			10	RKB	81	3,200,000	-	-	777,600,000	777,600,000	777,600,000		
	- Ruang Pendukung (LAB)			3		Ruang	81	3,200,000	-	427,680,000	-	427,680,000	427,680,000		
	- Ruang Pendukung (TU)			1		Ruang	81	3,200,000	-	-	77,760,000	77,760,000	77,760,000		
	6 SMAN 1 Sakra	Kec. Sakra		3	6	RKB	81	3,200,000	-	427,680,000	466,560,000	894,240,000	894,240,000		
	- Ruang Pendukung (LAB)			4		Ruang	81	3,200,000	-	570,240,000	-	570,240,000	570,240,000		
	7 SMAN 1 Suela	Kec. Suela				RKB	81	3,200,000	-	-	-	-	-		
	- Ruang Pendukung			4		Ruang	81	3,200,000	-	570,240,000	-	570,240,000	570,240,000		
	8 SMAN 1 Pringgabaya	Kec. Pringgabaya		6	4	RKB	81	3,200,000	-	855,360,000	311,040,000	1,166,400,000	1,166,400,000		
	- Ruang Pendukung (LAB)			1		Ruang	81	3,200,000	-	142,560,000	-	142,560,000	142,560,000		
	- Ruang Pendukung (TU)				1	Ruang	81	3,200,000	-	-	77,760,000	77,760,000	77,760,000		
	9 SMAN 1 Suralaga	Kec. Suralaga		4		RKB	81	3,200,000	-	570,240,000	-	570,240,000	570,240,000		
	10 SMAN 1 Sikur	Kec. Sikur		2	4	RKB	81	3,200,000	414,720,000	-	311,040,000	725,760,000	725,760,000		
	11 SMAN 1 Wanasaba	Kec. Wanasaba	6	5	4	RKB	81	3,200,000	1,244,160,000	712,800,000	311,040,000	2,268,000,000	2,268,000,000		
	12 SMAN 1 Montong Gading	Kec. Montong Gading	8	4		RKB	81	3,200,000	1,658,880,000	570,240,000	-	2,229,120,000	2,229,120,000		
	13 SMAN 2 Aikmel	Kec. Aikmel			4	RKB	81	3,200,000	-	-	311,040,000	311,040,000	311,040,000		
	14 SMAN 1 Masbagik	Kec. Masbagik		8	4	RKB	81	3,200,000	-	1,140,480,000	311,040,000	1,451,520,000	1,451,520,000		
	15 SMAN 2 Mabagik	Kec. Masbagik		2	4	RKB	81	3,200,000	-	285,120,000	311,040,000	596,160,000	596,160,000		
	- Ruang Lab			1		Ruang	81	3,200,000	-	142,560,000	-	142,560,000	142,560,000		
	- Ruang Guru			1		Ruang	81	3,200,000	-	142,560,000	-	142,560,000	142,560,000		
	- Ruang TU				1	Ruang	81	3,200,000	-	-	77,760,000	77,760,000	77,760,000		
	- Ruang Kepsek				1	Ruang	81	3,200,000	-	-	77,760,000	77,760,000	77,760,000		
	- Pagar Sekolah			1	m2		100	1,000,000	-	-	30,000,000	30,000,000	30,000,000		
	16 SMAN 1 Sakra Timur	Kec. Sakra Timur				RKB	81	3,200,000	-	-	-	-	-		
	- Ruangan Pendukung			4		Ruang	81	3,200,000	-	-	311,040,000	311,040,000	311,040,000		
	17 SMAN 1 Jerowaru	Kec. Jerowaru		4		RKB	81	3,200,000	-	570,240,000	-	570,240,000	570,240,000		
	- Ruangan Pendukung					Ruang	81	3,200,000	-	-	-	-	-		
	18 SMAN 1 Keruak	Kec. Keruak		4		RKB	81	3,200,000	-	-	311,040,000	311,040,000	311,040,000		
	19 SMAN 1 Labuhan Haji	Kec. Labuhan Haji		4		RKB	81	3,200,000	-	-	311,040,000	311,040,000	311,040,000		
	20 SMA NW Pringgabaya	Kec. Pringgabaya		3		RKB	81	3,200,000	-	-	233,280,000	233,280,000	233,280,000		
	21 SMA Muh Pohgading	Kec. Pringgabaya				RKB	81	3,200,000	-	-	-	-	-		
	- Ruangan Pendukung			3	7	Ruang	81	3,200,000	622,080,000	-	544,320,000	1,166,400,000	1,166,400,000		
	22 SMAN 1 Aikmel	Kec. Aikmel			4	RKB	81	3,200,000	-	-	311,040,000	311,040,000	311,040,000		
	23 SMA Darul Falah Aikmel	Kec. Aikmel				RKB	81	3,200,000	-	-	-	-	-		
	- Ruangan Pendukung				1	Ruang	81	3,200,000	-	-	77,760,000	77,760,000	77,760,000		
	24 SMA NW PERMATAN		4	4		RKB	81	3,200,000	829,440,000	570,240,000	-	1,399,680,000	1,399,680,000		
	25 SMAN 1 SELONG	Kec. Selong			4	RKB	81	3,200,000	-	-	311,040,000	311,040,000	311,040,000		
	26 SMAN 3 SELONG	Kec. Selong	5	8	6	RKB	81	3,200,000	1,036,800,000	1,140,480,000	466,560,000	2,643,840,000	2,643,840,000		
	SMK								1,267,200,000	3,088,800,000	1,123,200,000	5,479,200,000	5,479,200,000		
	1 SMK 1 Sakra	Sakra					72	2,000,000	-	-	-	-	-		
	- Ruang Kelas				1	RKB	72	2,000,000	-	-	43,200,000	43,200,000	43,200,000		
	2 SMK 1 Selong	Kec. Selong					72	2,000,000	-	-	-	-	-		
	- Ruang Kelas			11		RKB	72	2,000,000	-	871,200,000	-	871,200,000	871,200,000		
	3 SMK 2 Selong	Selong					72	2,000,000	-	-	-	-	-		
	- Ruang Guru			10		Ruang	72	2,000,000	-	-	432,000,000	432,000,000	432,000,000		
	4 SMK 1 Pringgabaya	Keruak					72	2,000,000	-	-	-	-	-		
	- Ruang Kelas			3		RKB	72	2,000,000	345,600,000	-	-	345,600,000	345,600,000		
	- Ruang TU				1	Ruang	72	2,000,000	-	-	43,200,000	43,200,000	43,200,000		
	5 SMK 1 Pringgasela	Pringgasela					72	2,000,000	-	-	-	-	-		

Sektor / Sub-Sektor	Sarana dan Prasarana		Lokasi (Kecamatan)	Data Kerusakan				Luas (m ²)/ Jumlah Rata2	Harga Satuan (Rp.)	Nilai Kerusakan (Rp.)			Perkiraan Kerusakan (Rp.)	Perkiraan Kerugian (Rp.)	Total Perkiraan Kerusakan dan Kerugian (Rp.)	Keterangan
				Berat	Sedang	Ringan	Satuan			Berat	Sedang	Ringan				
		- Ruang Pendukung					Ruang	72	2,000,000	460,800,000	-	-	460,800,000		460,800,000	
	15	MA NW Suwela														
		- Ruang Kelas	Suela				3 RKB	72	2,000,000	-	-	129,600,000	129,600,000	9,500,000	139,100,000	
		- Ruang Pendukung					Ruang	72	2,000,000	230,400,000	-	-	230,400,000		230,400,000	
	16	MA NW Tanjung Sangar	Labuhan Haji													
		- Ruang Kelas					RKB	72	2,000,000	460,800,000	-	-	460,800,000	15,000,000	475,800,000	
		- Ruang Pendukung					Ruang	72	2,000,000	230,400,000	-	-	230,400,000		230,400,000	
	17	MA NW Teko	Pringgabaya													
		- Ruang Kelas					RKB	72	2,000,000	691,200,000	-	-	691,200,000	15,000,000	706,200,000	
		- Ruang Pendukung					Ruang	72	2,000,000	460,800,000	-	-	460,800,000		460,800,000	
	18	MA NW Tahir Yasin	Masbagik													
		- Ruang Kelas					7 RKB	72	2,000,000	-	-	302,400,000	302,400,000	9,500,000	311,900,000	
		- Ruang Pendukung					Ruang	72	2,000,000	460,800,000	-	-	460,800,000		460,800,000	
	19	MAN 2 Lotim	Selong													
		- Ruang Kelas					RKB	72	2,000,000	921,600,000	-	-	921,600,000	15,000,000	936,600,000	
		- Ruang Pendukung					Ruang	72	2,000,000	460,800,000	-	-	460,800,000		460,800,000	
	20	MA NW Limbungan	Suela													
		- Ruang Kelas					3 RKB	72	2,000,000	-	-	129,600,000	129,600,000	9,500,000	139,100,000	
		- Ruang Pendukung					Ruang	72	2,000,000	230,400,000	-	-	230,400,000		230,400,000	
	21	MA NW Asyafi'iyah Bendung	Montong Gading													
		- Ruang Kelas					6 RKB	72	2,000,000	-	-	475,200,000	475,200,000	12,400,000	487,600,000	
		- Ruang Pendukung					Ruang	72	2,000,000	345,600,000	-	-	345,600,000		345,600,000	
		Pompes								1,728,000,000	79,200,000	43,200,000	1,850,400,000	246,900,000	2,097,300,000	
	1	Nurul Ikhlis NW	Sembalun	1			m2	72	2,000,000	115,200,000	-	-	115,200,000	15,000,000	130,200,000	Data Dari Kemenag Kab. Lotim
	2	Sa'adatul Istiqomah NW	Sambelia	1			m2	72	2,000,000	115,200,000	-	-	115,200,000	15,000,000	130,200,000	
	3	Baitul Izzah NW	Sembalun	1			m2	72	2,000,000	115,200,000	-	-	115,200,000	15,000,000	130,200,000	
	4	Al Amin NW	Sembalun	1			m2	72	2,000,000	115,200,000	-	-	115,200,000	15,000,000	130,200,000	
	5	Nurul Huda NW	Sembalun	1			m2	72	2,000,000	115,200,000	-	-	115,200,000	15,000,000	130,200,000	
	6	Pompes Ulil Albab NW	Montong Gading	1			m2	72	2,000,000	115,200,000	-	-	115,200,000	15,000,000	130,200,000	
	7	Al-Urwatul Wutsqo	Terara	1			m2	72	2,000,000	115,200,000	-	-	115,200,000	15,000,000	130,200,000	
	8	Miftahul Faizin NW	Suela	1			m2	72	2,000,000	115,200,000	-	-	115,200,000	15,000,000	130,200,000	
	9	Darul Kamal NW	Aikmel	1			m2	72	2,000,000	115,200,000	-	-	115,200,000	15,000,000	130,200,000	
	10	Ihya'uddin	Suela	1			m2	72	2,000,000	115,200,000	-	-	115,200,000	15,000,000	130,200,000	
	11	Raudatul Mujahidin NW	Masbagik	1			m2	72	2,000,000	115,200,000	-	-	115,200,000	15,000,000	130,200,000	
	12	Mamba Ul Ulum	Pringgasea		1		m2	72	2,000,000	-	-	43,200,000	43,200,000	9,500,000	52,700,000	
	13	Darul Muttaqin NW	Montong Gading	1			m2	72	2,000,000	115,200,000	-	-	115,200,000	15,000,000	130,200,000	
	14	Daruttaqwa NW	Aikmel		1		m2	72	2,000,000	-	-	79,200,000	79,200,000	12,400,000	91,600,000	
	15	Biadussolihin NW	Sambelia	1			m2	72	2,000,000	115,200,000	-	-	115,200,000	15,000,000	130,200,000	
	16	Al-Baqiatussolihat NW	Sikur	1			m2	72	2,000,000	115,200,000	-	-	115,200,000	15,000,000	130,200,000	
	17	Darussalam NW	Pringgabaya	1			m2	72	2,000,000	115,200,000	-	-	115,200,000	15,000,000	130,200,000	
	3. Agama			189	282	149	Unit			24,864,000,000	20,037,600,000	6,595,200,000	51,496,800,000	4,765,600,000	56,262,400,000	
		Masjid		104	96	67	Unit			19,968,000,000	12,672,000,000	4,824,000,000	37,464,000,000	3,085,300,000	40,549,300,000	
	1	Masjid Nurul Iman Sugian	Sambelia	1			Unit	120	2,000,000	192,000,000	-	-	192,000,000	16,500,000	208,500,000	
	2	Masjid Al-Ihlas Kokok Pedek	Sambelia	1			Unit	120	2,000,000	192,000,000	-	-	192,000,000	16,500,000	208,500,000	
	3	Masjid Darul Faizin Tekalok	Sambelia	1			Unit	120	2,000,000	192,000,000	-	-	192,000,000	16,500,000	208,500,000	
	4	Masjid Baiturrahim Menangareak	Sambelia	1			Unit	120	2,000,000	192,000,000	-	-	192,000,000	16,500,000	208,500,000	
	5	Masjid Nurul Huda Kolok Sepang	Sambelia	1			Unit	120	2,000,000	192,000,000	-	-	192,000,000	16,500,000	208,500,000	
	6	Masjid Nurul Anshor Kolok Sepang	Sambelia	1			Unit	120	2,000,000	192,000,000	-	-	192,000,000	16,500,000	208,500,000	
	7	Masjid Baiturrahman Batu sela	Sambelia	1			Unit	120	2,000,000	192,000,000	-	-	192,000,000	16,500,000	208,500,000	
	8	Masjid Al-Islah Otorita	Sambelia	1			Unit	120	2,000,000	192,000,000	-	-	192,000,000	16,500,000	208,500,000	
	9	Masjid Sirojul Munir Otorita	Sambelia	1			Unit	120	2,000,000	192,000,000	-	-	192,000,000	16,500,000	208,500,000	
	10	Masjid Nurul Islam Lang-lang	Sambelia	1			Unit	120	2,000,000	192,000,000	-	-	192,000,000	16,500,000	208,500,000	
	11	Masjid Jamiyatussakinin Pekandangan	Sambelia	1			Unit	120	2,000,000	192,000,000	-	-	192,000,000	16,500,000	208,500,000	
	12	Masjid Jamiatussyakinin Bonjeruk	Sambelia	1			Unit	120	2,000,000	192,000,000	-	-	192,000,000	16,500,000	208,500,000	
	13	Masjid Al-Jihadul Iman Embung Ganang	Sambelia	1			Unit	120	2,000,000	192,000,000	-	-	192,000,000	16,500,000	208,500,000	
	14	Masjid Nurussaadah Lepek Loang	Sambelia	1			Unit	120	2,000,000	192,000,000	-	-	192,000,000	16,500,000	208,500,000	
	15	Masjid Nurul Huda Melempo	Sambelia	1			Unit	120	2,000,000	192,000,000	-	-	192,000,000	16,500,000	208,500,000	
	16	Masjid Nurul Yakin Mentareng	Sambelia	1			Unit	120	2,000,000	192,000,000	-	-	192,000,000	16,500,000	208,500,000	
	17	Masjid Ussisatqwa Mentareng	Sambelia	1			Unit	120	2,000,000	192,000,000	-	-	192,000,000	16,500,000	208,500,000	
	18	Masjid Nahdlatul Islah Obel-obel	Sambelia	1			Unit	120	2,000,000	192,000,000	-	-	192,000,000	16,500,000	208,500,000	
	19	Masjid Darussalam Medas	Sambelia	1			Unit	120	2,000,000	192,000,000	-	-	192,000,000	16,500,000	208,500,000	
	20	Masjid Nurul Iman Beburung	Sambelia	1			Unit	120	2,000,000	192,000,000	-	-	192,000,000	16,500,000	208,500,000	
	21	Masjid Al-Mujahidin Proyek 100	Sambelia	1			Unit	120	2,000,000	192,000,000	-	-	192,000,000	16,500,000	208,500,000	
	22	Masjid As- salam Presban/Lekok Kuang	Sambelia	1			Unit	120	2,000,000	192,000,000	-	-	192,000,000	16,500,000	208,500,000	
	23	Masjid Nurul Anwar Bagik Manis Dalam	Sambelia			1	Unit	120	2,000,000	-	-	72,000,000	72,000,000	6,900,000	78,900,000	
	24	Masjid Al-Ihsan Bagik Manis Luar	Sambelia			1	Unit	120	2,000,000	-	-	72,000,000	72,000,000	6,900,000	78,900,000	

Sektor / Sub-Sektor	Sarana dan Prasarana	Lokasi (Kecamatan)	Data Kerusakan				Luas (m ²)/ Jumlah Rata2	Harga Satuan (Rp.)	Nilai Kerusakan (Rp.)			Perkiraan Kerusakan (Rp.)	Perkiraan Kerugian (Rp.)	Total Perkiraan Kerusakan dan Kerugian (Rp.)	Keterangan
			Berat	Sedang	Ringan	Satuan			Berat	Sedang	Ringan				
25	Masjid Al-Ittihad Kurban Padak Selatan	Sambelia		1		Unit	120	2,000,000	-	132,000,000	-	132,000,000	9,500,000	141,500,000	
26	Masjid Subulussalam Dusun Padak Guar	Sambelia	1			Unit	120	2,000,000	192,000,000	-	-	192,000,000	16,500,000	208,500,000	
27	Masjid Raudatul Jannah Dusun Padak Guar	Sambelia			1	Unit	120	2,000,000	-	-	72,000,000	72,000,000	6,900,000	78,900,000	
28	Masjid Sadarul Iman Dusun Padak Guar	Sambelia	1			Unit	120	2,000,000	192,000,000	-	-	192,000,000	16,500,000	208,500,000	
29	Masjid Suhada Transad Dsn. Purwakarya	Sambelia		1		Unit	120	2,000,000	-	132,000,000	-	132,000,000	9,500,000	141,500,000	
30	Masjid Nurul Huda Tibu Borok Padak Utara	Sambelia			1	Unit	120	2,000,000	-	-	72,000,000	72,000,000	6,900,000	78,900,000	
31	Masjid Darul Muhsinin Dusun Dadap	Sambelia			1	Unit	120	2,000,000	-	-	72,000,000	72,000,000	6,900,000	78,900,000	
32	Masjid Nurul Muttaqin Dusun Kokok Rajak	Sambelia	1			Unit	120	2,000,000	192,000,000	-	-	192,000,000	16,500,000	208,500,000	
33	Masjid Nurul Yaqin Dusun Ujung	Sambelia	1			Unit	120	2,000,000	192,000,000	-	-	192,000,000	16,500,000	208,500,000	
34	Masjid Nurul Iman Dusun Timba Gali	Sambelia	1			Unit	120	2,000,000	192,000,000	-	-	192,000,000	16,500,000	208,500,000	
35	Masjid Nurul Yaqin Labuhan Pandan Tengah	Sambelia	1			Unit	120	2,000,000	192,000,000	-	-	192,000,000	16,500,000	208,500,000	
36	Masjid Al-Mujahidin Kemong Dusun Tarum	Sambelia	1			Unit	120	2,000,000	192,000,000	-	-	192,000,000	16,500,000	208,500,000	
37	Masjid Al-Amin Gubuk Daya Sambelia	Sambelia	1			Unit	120	2,000,000	192,000,000	-	-	192,000,000	16,500,000	208,500,000	
38	Masjid Darul Muhajirin Gubuk Lauk Sambelia	Sambelia	1			Unit	120	2,000,000	192,000,000	-	-	192,000,000	16,500,000	208,500,000	
39	Masjid Baiturrahman Gubuk Dasan Tinggi Sambelia	Sambelia	1			Unit	120	2,000,000	192,000,000	-	-	192,000,000	16,500,000	208,500,000	
40	Masjid Al-Kausar Gubuk Dasan Tinggi Sambelia	Sambelia	1			Unit	120	2,000,000	192,000,000	-	-	192,000,000	16,500,000	208,500,000	
41	Masjid Al-Muhajirin Senanggalih	Sambelia	1			Unit	120	2,000,000	192,000,000	-	-	192,000,000	16,500,000	208,500,000	
42	Masjid Nurul Falah Sembalun Bumbung	Sembalun	1			Unit	120	2,000,000	192,000,000	-	-	192,000,000	16,500,000	208,500,000	
43	Masjid Ittihadul Islam Timba Gading	Sembalun	1			Unit	120	2,000,000	192,000,000	-	-	192,000,000	16,500,000	208,500,000	
44	Masjid Al-Islah Bawak Nao Sajang	Sembalun	1			Unit	120	2,000,000	192,000,000	-	-	192,000,000	16,500,000	208,500,000	
45	Masjid Nurul Yaqin Blok Petung	Sembalun	1			Unit	120	2,000,000	192,000,000	-	-	192,000,000	16,500,000	208,500,000	
46	Masjid Baitul Izzah Dasan Blok Petung	Sembalun	1			Unit	120	2,000,000	192,000,000	-	-	192,000,000	16,500,000	208,500,000	
47	Masjid Haqqul Yaqin Blok Petung	Sembalun	1			Unit	120	2,000,000	192,000,000	-	-	192,000,000	16,500,000	208,500,000	
48	Masjid Al Muttaqin Blok Petung	Sembalun	1			Unit	120	2,000,000	192,000,000	-	-	192,000,000	16,500,000	208,500,000	
49	Masjid Al Wathoni Blok Petung	Sembalun	1			Unit	120	2,000,000	192,000,000	-	-	192,000,000	16,500,000	208,500,000	
50	Masjid Al Ikhlas Blok Petung	Sembalun	1			Unit	120	2,000,000	192,000,000	-	-	192,000,000	16,500,000	208,500,000	
51	Masjid Miftahul Abror Blok Petung	Sembalun	1			Unit	120	2,000,000	192,000,000	-	-	192,000,000	16,500,000	208,500,000	
52	Masjid Nurul Hidayah Sembalun Lawang	Sembalun	1			Unit	120	2,000,000	192,000,000	-	-	192,000,000	16,500,000	208,500,000	
53	Masjid Aqoidul Iman Sajang	Sembalun	1			Unit	120	2,000,000	192,000,000	-	-	192,000,000	16,500,000	208,500,000	
54	Masjid Assunnah Timba Gading Sembalun	Sembalun	1			Unit	120	2,000,000	192,000,000	-	-	192,000,000	16,500,000	208,500,000	
55	Masjid Almunawarah Dusun Jorong Sembalun	Sembalun	1			Unit	120	2,000,000	192,000,000	-	-	192,000,000	16,500,000	208,500,000	
56	Masjid Al Falah Sembalun Bumbung	Sembalun	1			Unit	120	2,000,000	192,000,000	-	-	192,000,000	16,500,000	208,500,000	
57	Masjid Nurul Yaqin Sembalun Lawang	Sembalun	1			Unit	120	2,000,000	192,000,000	-	-	192,000,000	16,500,000	208,500,000	
58	Masjid Jabalul Rinjani Ld. Luar Sembalun	Sembalun	1			Unit	120	2,000,000	192,000,000	-	-	192,000,000	16,500,000	208,500,000	
59	Masjid At-Taqwa Dusun orong Balu Desa Wanasaba Daya	Wanasaba		1		Unit	120	2,000,000	-	-	72,000,000	72,000,000	6,900,000	78,900,000	
60	Masjid Hayatul Islam Lembak Orong Balu Desa Wanasaba Daya	Wanasaba		1		Unit	120	2,000,000	-	-	72,000,000	72,000,000	6,900,000	78,900,000	
61	Masjid At-Taqwa Dusun Erot Makmur Desa Wanasaba Daya	Wanasaba		1		Unit	120	2,000,000	-	-	72,000,000	72,000,000	6,900,000	78,900,000	
62	Masjid At-Taqwa Dusun Gerisak Desa Wanasaba Daya	Wanasaba		1		Unit	120	2,000,000	-	-	72,000,000	72,000,000	6,900,000	78,900,000	
63	Masjid An Jamiatul Muttaqin Dusun Bandok Lauk Desa Bandok	Wanasaba		1		Unit	120	2,000,000	-	-	72,000,000	72,000,000	6,900,000	78,900,000	
64	Masjid Darul Mukhlisin Dusun Kokok Keru Desa Bandok	Wanasaba		1		Unit	120	2,000,000	-	-	72,000,000	72,000,000	6,900,000	78,900,000	
65	Masjid Jamiatuttaqwa Desa Tembeng Putih	Wanasaba	1			Unit	120	2,000,000	192,000,000	-	-	192,000,000	16,500,000	208,500,000	
66	Masjid Sy'arul Islam Al-Thoyyibi Desa Beriri Jarak	Wanasaba	1			Unit	120	2,000,000	192,000,000	-	-	192,000,000	16,500,000	208,500,000	
67	Masjid Hayatul Iman Ambengan Timur Desa Beririjarak	Wanasaba		1		Unit	120	2,000,000	-	-	72,000,000	72,000,000	6,900,000	78,900,000	
68	Masjid Ainul Yakin Dusun Baturente Desa Beriri Baru	Wanasaba	1			Unit	120	2,000,000	192,000,000	-	-	192,000,000	16,500,000	208,500,000	
69	Masjid At-Taqwa 2 Dusun Bisa Desa Wanasaba Lauk	Wanasaba		1		Unit	120	2,000,000	-	-	72,000,000	72,000,000	6,900,000	78,900,000	
70	Masjid At-Taqwa Dusun Omba Desa Mamben Daya	Wanasaba		1		Unit	120	2,000,000	-	-	72,000,000	72,000,000	6,900,000	78,900,000	
71	Masjid At-taqwa Dusun Bebidas Desa Bebidas	Wanasaba		1		Unit	120	2,000,000	-	-	72,000,000	72,000,000	6,900,000	78,900,000	
72	Masjid Nurul Iman Suela Lauk	Suela		1		Unit	120	2,000,000	-	-	72,000,000	72,000,000	6,900,000	78,900,000	
73	Masjid Islahul Anwar Suela	Suela		1		Unit	120	2,000,000	-	-	72,000,000	72,000,000	6,900,000	78,900,000	
74	Masjid Babul Jannah Dasan Kokar Mekar sari Suela	Suela		1		Unit	120	2,000,000	-	-	72,000,000	72,000,000	6,900,000	78,900,000	
75	Masjid Babul Hasanah Bangle Pesanggerahan Kec. Mt. Gading	Montong Gading		1		Unit	120	2,000,000	-	-	72,000,000	72,000,000	6,900,000	78,900,000	
76	Masjid Nurul Hidayah Dsn Rumbuk Batuyang	Pringgabaya	1			Unit	120	2,000,000	-	132,000,000	-	132,000,000	9,500,000	141,500,000	
77	Masjid Baiturrahim Batuyang	Pringgabaya	1			Unit	120	2,000,000	-	132,000,000	-	132,000,000	9,500,000	141,500,000	
78	Masjid Jami'ul Khair Desa Pringgabaya	Pringgabaya	1			Unit	120	2,000,000	-	132,000,000	-	132,000,000	9,500,000	141,500,000	
79	Masjid Nurul Iman Dsn Toran Kerumut	Pringgabaya	1			Unit	120	2,000,000	-	132,000,000	-	132,000,000	9,500,000	141,500,000	
80	Masjid Nurul Ittihad Dsn Benteng Kerumut	Pringgabaya	1			Unit	120	2,000,000	-	132,000,000	-	132,000,000	9,500,000	141,500,000	
81	Masjid Jami' At-Taqwa Desa Lb. Lombok	Pringgabaya	1			Unit	120	2,000,000	-	132,000,000	-	132,000,000	9,500,000	141,500,000	
82	Masjid Nurul Iman Kp. Jati Lb. Lombok	Pringgabaya	1			Unit	120	2,000,000	-	132,000,000	-	132,000,000	9,500,000	141,500,000	
83	Masjid Baitul Ikhlan Kp. Jati Lb. Lombok	Pringgabaya	1			Unit	120	2,000,000	-	132,000,000	-	132,000,000	9,500,000	141,500,000	
84	Masjid At-Taqwa Bubur Gadung Pohgading Timur	Pringgabaya	1			Unit	120	2,000,000	-	132,000,000	-	132,000,000	9,500,000	141,500,000	
85	Masjid Al-Islahuddin Otak Reban Desa Pringgasela	Pringgasela	1			Unit	120	2,000,000	-	132,000,000	-	132,000,000	9,500,000	141,500,000	
86	Masjid Jam'iyatul Qudsiyah Desa Pringgasela	Pringgasela	1			Unit	120	2,000,000	-	132,000,000	-	132,000,000	9,500,000	141,500,000	
87	Masjid Hidayatullah Pringgasela Timur	Pringgasela	1			Unit	120	2,000,000	-	132,000,000	-	132,000,000	9,500,000	141,500,000	
88	Masjid Mujahidin Pringgasela Timur	Pringgasela	1			Unit	120	2,000,000	-	132,000,000	-	132,000,000	9,500,000	141,500,000	
89	Masjid Sulukul Muttaqin Pringgasela Selatan	Pringgasela	1			Unit	120	2,000,000	-	132,000,000	-	132,000,000	9,500,000	141,500,000	
90	Masjid Nurul Aini Kedondong Daya Pringgasela	Pringgasela	1			Unit	120	2,000,000	-	132,000,000	-	132,000,000	9,500,000	141,500,000	
91	Masjid Nurul Yaqin Desa Rempung	Pringgasela	1			Unit	120	2,000,000	-	132,000,000	-	132,000,000	9,500,000	141,500,000	
92	Masjid Nurul Mudin Desa Rempung	Pringgasela	1			Unit	120	2,000,000	-	132,000,000	-	132,000,000	9,500,000	141,500,000	
93	Masjid Jamiatul Muttaqin Dasan gres desa aik dewa	Pringgasela	1			Unit	120	2,000,000	-	132,000,000	-	132,000,000	9,500,000	141,500,000	
94	Masjid Nurul Iman Desa aik dewa	Pringgasela	1			Unit	120	2,000,000	-	132,000,000	-	132,000,000	9,500,000	141,500,000	
95	Masjid Miftahul Huda Aik kelep desa aik dewa	Pringgasela	1			Unit	120	2,000,000	-	132,000,000	-	132,000,000	9,500,000	141,500,000	
96	Masjid Darussalam Tumpangsari desa aik dewa	Pringgasela	1			Unit	120	2,000,000	-	132,000,000	-	132,000,000	9,500,000	141,500,000	
97	Masjid Al Falah Kedondong desa pringgasela selatan	Pringgasela	1			Unit	120	2,000,000	-	132,000,000	-	132,000,000	9,500,000	141,500,000	
98	Masjid Timbagerah Timbagerang desa pringgasela selatan	Pringgasela	1			Unit	120	2,000,000	-	132,000,000	-	132,000,000	9,500,000	141,500,000	
99	Masjid Tibussalam Tibusala desa pringgasela timur	Pringgasela	1			Unit	120	2,000,000	-	132,000,000	-	132,000,000	9,500,000	141,500,000	
100	Masjid Taufikurrahman Elong-elong desa pringgasela timur	Pringgasela	1			Unit	120	2,000,000	-	132,000,000	-	132,000,000	9,500,000	141,500,000	
101	Masjid Darul Falah Dasan lantan aik dewa utara	Pringgasela	1			Unit	120	2,000,000	-	132,000,000	-	132,000,000	9,500,000	141,500,000	
102	Masjid Nuruddin Dasan manggis aik dewa utara	Pringgasela	1			Unit	120	2,000,000	-	132,000,000	-	132,000,00			

Sektor / Sub-Sektor	Sarana dan Prasarana	Lokasi (Kecamatan)	Data Kerusakan				Luas (m ²)/ Jumlah Rata2	Harga Satuan (Rp.)	Nilai Kerusakan (Rp.)			Perkiraan Kerusakan (Rp.)	Perkiraan Kerugian (Rp.)	Total Perkiraan Kerusakan dan Kerugian (Rp.)	Keterangan
			Berat	Sedang	Ringan	Satuan			Berat	Sedang	Ringan				
108	Masjid Nurul Iman Suela lauk desa suela	Suela	1			Unit	120	2,000,000	192,000,000	-	-	192,000,000	16,500,000	208,500,000	
109	Masjid Islahul Anwar Suela daya desa suela	Suela		1		Unit	120	2,000,000	-	132,000,000	-	132,000,000	9,500,000	141,500,000	
110	Masjid Nurul Iman Bila kembar desa suela	Suela	1			Unit	120	2,000,000	192,000,000	-	-	192,000,000	16,500,000	208,500,000	
111	Masjid Ibtida'ul Jam'iyah Dusun tejong desa ketangga	Suela		1		Unit	120	2,000,000	-	132,000,000	-	132,000,000	9,500,000	141,500,000	
112	Masjid Sy'arul Islam Ketangga desa ketangga	Suela	1			Unit	120	2,000,000	192,000,000	-	-	192,000,000	16,500,000	208,500,000	
113	Masjid Al-Khairat Desa selaparang	Suela	1			Unit	120	2,000,000	192,000,000	-	-	192,000,000	16,500,000	208,500,000	
114	Masjid Batman Desa selaparang	Suela	1			Unit	120	2,000,000	192,000,000	-	-	192,000,000	16,500,000	208,500,000	
115	Masjid Lendang Belo Desa selaparang	Suela	1			Unit	120	2,000,000	192,000,000	-	-	192,000,000	16,500,000	208,500,000	
116	Masjid Nurul Wahyi Desa suntalangu	Suela		1		Unit	120	2,000,000	-	132,000,000	-	132,000,000	9,500,000	141,500,000	
117	Masjid Jami'ussolah Batu basong desa suntalangu	Suela	1			Unit	120	2,000,000	192,000,000	-	-	192,000,000	16,500,000	208,500,000	
118	Masjid Al-Muhajirin Dasan baru desa suntalangu	Suela	1			Unit	120	2,000,000	192,000,000	-	-	192,000,000	16,500,000	208,500,000	
119	Masjid Darun Nahdatain Dasan modok desa suntalangu	Suela		1		Unit	120	2,000,000	-	132,000,000	-	132,000,000	9,500,000	141,500,000	
120	Masjid Lelonggek Lelonggek desa suntalangu	Suela	1			Unit	120	2,000,000	192,000,000	-	-	192,000,000	16,500,000	208,500,000	
121	Masjid Tibu Bawi Tibu bawi desa mekar sari	Suela	1			Unit	120	2,000,000	192,000,000	-	-	192,000,000	16,500,000	208,500,000	
122	Masjid Belumbang Belumbang desa mekar sari	Suela		1		Unit	120	2,000,000	-	132,000,000	-	132,000,000	9,500,000	141,500,000	
123	Masjid Nurul Huda Tumpang sari desa mekar sari	Suela		1		Unit	120	2,000,000	-	132,000,000	-	132,000,000	9,500,000	141,500,000	
124	Masjid Nurul Iman Lekong pulut desa mekar sari	Suela		1		Unit	120	2,000,000	-	132,000,000	-	132,000,000	9,500,000	141,500,000	
125	Masjid Dasan Koak Dasan koak desa mekar sari	Suela	1			Unit	120	2,000,000	192,000,000	-	-	192,000,000	16,500,000	208,500,000	
126	Masjid Dasan Rae Dasan rae mekar sari	Suela		1		Unit	120	2,000,000	-	132,000,000	-	132,000,000	9,500,000	141,500,000	
127	Masjid Koang Paok Koang paok desa mekar sari	Suela		1		Unit	120	2,000,000	-	132,000,000	-	132,000,000	9,500,000	141,500,000	
128	Masjid Lelemer Lelemer desa sapit	Suela	1			Unit	120	2,000,000	192,000,000	-	-	192,000,000	16,500,000	208,500,000	
129	Masjid Siratul Mustakim Montong kemong desa sapit	Suela	1			Unit	120	2,000,000	192,000,000	-	-	192,000,000	16,500,000	208,500,000	
130	Masjid Suluh Mutakim Gubuk baru-desa sapit	Suela	1			Unit	120	2,000,000	192,000,000	-	-	192,000,000	16,500,000	208,500,000	
131	Masjid Nurul Hidayah Batu cangku desa sapit	Suela		1		Unit	120	2,000,000	-	-	72,000,000	72,000,000	6,900,000	78,900,000	
132	Masjid Batu Pandang Batu pandang desa sapit	Suela		1		Unit	120	2,000,000	-	-	72,000,000	72,000,000	6,900,000	78,900,000	
133	Masjid Jami'atul Muslimin Bukit desa perigi	Suela	1			Unit	120	2,000,000	192,000,000	-	-	192,000,000	16,500,000	208,500,000	
134	Masjid Nurul Iman Lendang Belo Selaparang	Suela		1		Unit	120	2,000,000	-	132,000,000	-	132,000,000	9,500,000	141,500,000	
135	Masjid Darussalam Dusun t'ing Perigi	Suela		1		Unit	120	2,000,000	-	132,000,000	-	132,000,000	9,500,000	141,500,000	
136	Masjid Besar Al-Muhidin Desa Aikmel	Aikmel	1			Unit	120	2,000,000	192,000,000	-	-	192,000,000	16,500,000	208,500,000	
137	Masjid Jami' Al-Amin Dasan Lian Desa Aikmel Utara	Aikmel	1			Unit	120	2,000,000	192,000,000	-	-	192,000,000	16,500,000	208,500,000	
138	Masjid Sulaiman Al-Matori Dusun Montor Lekong	Aikmel		1		Unit	120	2,000,000	-	132,000,000	-	132,000,000	9,500,000	141,500,000	
139	Masjid Baitussalam Dusun Kekuang Desa Toya	Aikmel		1		Unit	120	2,000,000	-	132,000,000	-	132,000,000	9,500,000	141,500,000	
140	Masjid Habibah Dusun Peneda Desa Toya	Aikmel		1		Unit	120	2,000,000	-	132,000,000	-	132,000,000	9,500,000	141,500,000	
141	Masjid Aqo'ulul Iman Sukarema	Aikmel		1		Unit	120	2,000,000	-	132,000,000	-	132,000,000	9,500,000	141,500,000	
142	Masjid Al' Itihad Desa Kalijaga	Aikmel	1			Unit	120	2,000,000	192,000,000	-	-	192,000,000	16,500,000	208,500,000	
143	Masjid Cindikia Aik Lomak Desa Toya	Aikmel		1		Unit	120	2,000,000	-	132,000,000	-	132,000,000	9,500,000	141,500,000	
144	Masjid Jamaludin Al-Manar Bagik Nyaka Santri	Aikmel		1		Unit	120	2,000,000	-	132,000,000	-	132,000,000	9,500,000	141,500,000	
145	Masjid Al-Mujahidin Bagek Rebak Desa Kb. Kerang Lauk	Aikmel	1			Unit	120	2,000,000	192,000,000	-	-	192,000,000	16,500,000	208,500,000	
146	Masjid Nurul Huda Kembang Kerang Lauk	Aikmel		1		Unit	120	2,000,000	-	132,000,000	-	132,000,000	9,500,000	141,500,000	
147	Masjid Nurul Falah Keroya Daya Desa Keroya	Aikmel	1			Unit	120	2,000,000	192,000,000	-	-	192,000,000	16,500,000	208,500,000	
148	Masjid Nurul Yakin Desa Keroya	Aikmel		1		Unit	120	2,000,000	-	132,000,000	-	132,000,000	9,500,000	141,500,000	
149	Masjid Assalafi Keroya lauk Desa Keroya	Aikmel		1		Unit	120	2,000,000	-	132,000,000	-	132,000,000	9,500,000	141,500,000	
150	Masjid Al-Taqwa Montong Pace Kb. Kerang Lauk	Aikmel		1		Unit	120	2,000,000	-	132,000,000	-	132,000,000	9,500,000	141,500,000	
151	Masjid Man Hejussa'adah Juret Bungka Desa Lenek Baru	Aikmel		1		Unit	120	2,000,000	-	132,000,000	-	132,000,000	9,500,000	141,500,000	
152	Masjid Jami'atul Islamiah Lendang Karang Desa Kalijaga Timur	Aikmel		1		Unit	120	2,000,000	-	132,000,000	-	132,000,000	9,500,000	141,500,000	
153	Masjid Al-Muttaqin Rahayu Lauk Desa Kalijaga Timur	Aikmel	1			Unit	120	2,000,000	192,000,000	-	-	192,000,000	16,500,000	208,500,000	
154	Masjid Baitussobirin Sempur Desa Aikperapa	Aikmel		1		Unit	120	2,000,000	-	132,000,000	-	132,000,000	9,500,000	141,500,000	
155	Masjid Nurul Iman Sempur Daya Desa Aikperapa	Aikmel	1			Unit	120	2,000,000	192,000,000	-	-	192,000,000	16,500,000	208,500,000	
156	Masjid Nurul Huda Bormong Desa Aikperapa	Aikmel		1		Unit	120	2,000,000	-	132,000,000	-	132,000,000	9,500,000	141,500,000	
157	Masjid Asumnah Sempur Lauk Desa Aikperapa	Aikmel		1		Unit	120	2,000,000	-	132,000,000	-	132,000,000	9,500,000	141,500,000	
158	Masjid Al- Mustaqim Kedatuk Desa Kb. Kerang Daya	Aikmel		1		Unit	120	2,000,000	-	132,000,000	-	132,000,000	9,500,000	141,500,000	
159	Masjid Babussalam Korleko	Labuhan Haji	1			Unit	120	2,000,000	192,000,000	-	-	192,000,000	16,500,000	208,500,000	
160	Masjid As-Sholeh Korleko	Labuhan Haji	1			Unit	120	2,000,000	192,000,000	-	-	192,000,000	16,500,000	208,500,000	
161	Masjid Al-Ittihad Labuhan Haji	Labuhan Haji	1			Unit	120	2,000,000	192,000,000	-	-	192,000,000	16,500,000	208,500,000	
162	Masjid Nurul Iman Dusun Lingkung Daye	Sikur		1		Unit	120	2,000,000	-	132,000,000	-	132,000,000	9,500,000	141,500,000	
163	Masjid Mamba'ul Ulum Dusun Lingkung Daye	Sikur		1		Unit	120	2,000,000	-	132,000,000	-	132,000,000	9,500,000	141,500,000	
164	Masjid Al- Jami'iyah Dusun Kembang Seri	Sikur		1		Unit	120	2,000,000	-	132,000,000	-	132,000,000	9,500,000	141,500,000	
165	Masjid Babussalam Peresak Dusun Orong Gerisak	Sikur		1		Unit	120	2,000,000	-	132,000,000	-	132,000,000	9,500,000	141,500,000	
166	Masjid Nurul iman Mencerit Dasan Orong Gerisak	Sikur		1		Unit	120	2,000,000	-	132,000,000	-	132,000,000	9,500,000	141,500,000	
167	Masjid Nurul Yaqin Orong Gerisak	Sikur		1		Unit	120	2,000,000	-	132,000,000	-	132,000,000	9,500,000	141,500,000	
168	Masjid Zainul Abror Tanak Awu Desa Darmasari	Labuhan Haji		1		Unit	120	2,000,000	-	132,000,000	-	132,000,000	9,500,000	141,500,000	
169	Masjid Riyadussolihin Loang Tuntel	Labuhan Haji	1			Unit	120	2,000,000	192,000,000	-	-	192,000,000	16,500,000	208,500,000	
170	Masjid Hidayatussalikin Pringgajurang	Montong Gading		1		Unit	120	2,000,000	-	132,000,000	-	132,000,000	9,500,000	141,500,000	
171	Masjid Suluk Sholihin Pringgajurang Utara	Montong Gading	1			Unit	120	2,000,000	192,000,000	-	-	192,000,000	16,500,000	208,500,000	
172	Masjid Subulussalam Dusun Pelolat	Montong Gading		1		Unit	120	2,000,000	-	132,000,000	-	132,000,000	9,500,000	141,500,000	
173	Masjid Al-Islahuddin Dusun Pengembur	Montong Gading	1			Unit	120	2,000,000	192,000,000	-	-	192,000,000	16,500,000	208,500,000	
174	Masjid Jihadul Ummah Dusun Penyangkar	Montong Gading	1			Unit	120	2,000,000	192,000,000	-	-	192,000,000	16,500,000	208,500,000	
175	Masjid Misbahul Munir Mt. Betok	Montong Gading		1		Unit	120	2,000,000	-	-	72,000,000	72,000,000	6,900,000	78,900,000	
176	Masjid Assyafaah Mt. Kanggo	Montong Gading		1		Unit	120	2,000,000	-	-	72,000,000	72,000,000	6,900,000	78,900,000	
177	Masjid Nurul Hidayah Lekong Rempung	Montong Gading		1		Unit	120	2,000,000	-	-	72,000,000	72,000,000	6,900,000	78,900,000	
178	Masjid Nurul Iman Montong Baik	Montong Gading		1		Unit	120	2,000,000	-	-	72,000,000	72,000,000	6,900,000	78,900,000	
179	Masjid Usisa Alataqwa Lk. Lima	Montong Gading		1		Unit	120	2,000,000	-	-	72,000,000	72,000,000	6,900,000	78,900,000	
180	Masjid Al-Islah Montong Gading	Montong Gading		1		Unit	120	2,000,000	-	-	72,000,000	72,000,000	6,900,000	78,900,000	
181	Masjid Babul Hasanah Bangle	Montong Gading	1			Unit	120	2,000,000	192,000,000	-	-	192,000,000	16,500,000	208,500,000	
182	Masjid Nurul Jihad Solong Daye	Montong Gading	1			Unit	120	2,000,000	192,000,000	-	-	192,000,000	16,500,000	208,500,000	
183	Masjid Miftahul Iman Teluk	Montong Gading	1			Unit	120	2,000,000	192,000,000	-	-	192,000,000	16,500,000	208,500,000	
184	Masjid Nurul Yaqin Joben	Montong Gading	1			Unit	120	2,000,000	192,000,000	-	-	192,000,000	16,500,000	208,500,000	
185	Masjid Nurul Huda Lunggu	Montong Gading	1			Unit	120	2,000,000	192,000,000	-	-	192,000,000</			

Sektor / Sub-Sektor	Sarana dan Prasarana	Lokasi (Kecamatan)	Data Kerusakan				Luas (m ²)/ Jumlah Rata2	Harga Satuan (Rp.)	Nilai Kerusakan (Rp.)			Perkiraan Kerusakan (Rp.)	Perkiraan Kerugian (Rp.)	Total Perkiraan Kerusakan dan Kerugian (Rp.)	Keterangan	
			Berat	Sedang	Ringan	Satuan			Berat	Sedang	Ringan					
	337	Musholla Nurul Huda Desa aik dewa	Pringgasela			1	Unit	36	2,000,000	-	-	21,600,000	21,600,000	3,900,000	25,500,000	
	338	Musholla Al Ihwan Elong-elong desa pringgasela timur	Pringgasela			1	Unit	36	2,000,000	-	-	21,600,000	21,600,000	3,900,000	25,500,000	
	339	Musholla Kebon Repok Kebon repok desa pringgasela timur	Pringgasela	1			Unit	36	2,000,000	57,600,000	-	-	57,600,000	6,100,000	63,700,000	
	340	Musholla Al Muhlisin Mujahidin desa pringgasela timur	Pringgasela		1		Unit	36	2,000,000	-	39,600,000	-	39,600,000	4,500,000	44,100,000	
	341	Musholla Orong Bintang Orong bintang desa pringgasela timur	Pringgasela			1	Unit	36	2,000,000	-	-	21,600,000	21,600,000	3,900,000	25,500,000	
	342	Musholla Jamiatul Quro Pringgasela selatan	Pringgasela			1	Unit	36	2,000,000	-	-	21,600,000	21,600,000	3,900,000	25,500,000	
	343	Musholla At Taqwa Kedondong lauk desa pringgasela selatan	Pringgasela			1	Unit	36	2,000,000	-	-	21,600,000	21,600,000	3,900,000	25,500,000	
	344	Musholla Nurul Huda Kedondong desa pringgasela selatan	Pringgasela			1	Unit	36	2,000,000	-	-	21,600,000	21,600,000	3,900,000	25,500,000	
	345	Musholla Nurulloh Pancor kopong desa pringgasela selatan	Pringgasela		1		Unit	36	2,000,000	-	39,600,000	-	39,600,000	4,500,000	44,100,000	
	346	Musholla Nurulloh Pancor kopong desa pringgasela selatan	Pringgasela			1	Unit	36	2,000,000	-	-	21,600,000	21,600,000	3,900,000	25,500,000	
	347	Musholla Nurul Huda Timba gerah desa pringgasela selatan	Pringgasela			1	Unit	36	2,000,000	-	-	21,600,000	21,600,000	3,900,000	25,500,000	
	348	Musholla Aik Ngempok Aik ngempok pengadangan	Pringgasela			1	Unit	36	2,000,000	-	-	21,600,000	21,600,000	3,900,000	25,500,000	
	349	Musholla Hidayatul Ihsan Pengadangan	Pringgasela			1	Unit	36	2,000,000	-	-	21,600,000	21,600,000	3,900,000	25,500,000	
	350	Musholla Nurul Huda Aik ngempok desa pengadangan	Pringgasela			1	Unit	36	2,000,000	-	-	21,600,000	21,600,000	3,900,000	25,500,000	
	351	Musholla Assodikin Dusun karang bongkot desa pengadangan	Pringgasela		1		Unit	36	2,000,000	-	39,600,000	-	39,600,000	4,500,000	44,100,000	
	352	Musholla Assyuhada Montong Bubuk	Pringgasela			1	Unit	36	2,000,000	-	-	21,600,000	21,600,000	3,900,000	25,500,000	
	353	Musholla Al Muttaqin Gunung Timba	Pringgasela			1	Unit	36	2,000,000	-	-	21,600,000	21,600,000	3,900,000	25,500,000	
4. Budaya				6	2	-	-	1,025	16,150,000	759,296,000	263,820,000	-	1,023,116,000	-	1,023,116,000	
	1	Rumah Adat	Semabalun	1			Unit	36	4,160,000	119,808,000	-	-	119,808,000	-	119,808,000	
	2	Rumah Adat Bale Beleq	Semabalun	4			Unit	24	4,160,000	319,488,000	-	-	319,488,000	-	319,488,000	
	3	Musholla Puri Rinjani	Semabalun		1		Unit	30	2,500,000	-	30,000,000	-	30,000,000	-	30,000,000	
	4	Wisma Cemara Siu	Semabalun		1		Unit	135	4,330,000	-	233,820,000	-	233,820,000	-	233,820,000	
	5	Jalan Penghubung Desa Adat Limbungan Barat dan Limbungan Timur	Suela	1			m	800	1,000,000	320,000,000	-	-	320,000,000	-	320,000,000	
LINTAS SEKTOR										19,524,088,910	6,590,822,739	559,686,723	26,674,598,372	3,969,500,000	30,644,098,372	
1. Pemerintahan				15	8	14	Unit			2,953,600,000	6,225,452,000	531,600,000	9,710,652,000	464,000,000	10,174,652,000	
	a	Bangunan Kantor		10	7	9	Unit			2,665,600,000	4,177,452,000	423,600,000	7,266,652,000	391,900,000	7,658,552,000	
	1	Kantor Balai Sosial Bina Karya "Madani"	Lenek		1		Unit	170	11,764,000	-	799,952,000	-	799,952,000	-	799,952,000	
	2	Kantor Dinas Pertanian	Selong		1		Unit	150	2,000,000	-	150,000,000	-	150,000,000	100,000,000	250,000,000	
	3	Kantor Dinas Perhubungan Kab. Lotim	Selong		1		Unit	35	3,000,000	-	52,500,000	-	52,500,000	12,600,000	65,100,000	
	4	Kantor Desa Dusun Lauk Rurung Barat	Semabalun	1			Unit	72	2,000,000	115,200,000	-	-	115,200,000	12,600,000	127,800,000	
	5	Kantor Desa Obel-Obel	Sambelia	1			Unit	72	2,000,000	115,200,000	-	-	115,200,000	12,600,000	127,800,000	
	6	Kantor Desa, Dusun Sugian Induk	Sambelia			1	Unit	72	2,000,000	-	-	43,200,000	43,200,000	9,100,000	52,300,000	
	7	Kantor Desa Semabalun Timba Gading	Semabalun			1	Unit	72	2,000,000	-	-	43,200,000	43,200,000	9,100,000	52,300,000	
	8	Kantor Desa Sajang	Semabalun	1			Unit	72	2,000,000	115,200,000	-	-	115,200,000	12,600,000	127,800,000	
	9	Kantor UPP Sambelia RT 03 Dusun Kokok Nangka	Sambelia			1	Unit	72	2,000,000	-	-	43,200,000	43,200,000	9,100,000	52,300,000	
	10	Kantor UPTPP Kecamatan Jerowaru	Jerowaru	1			Unit	150	2,000,000	240,000,000	-	-	240,000,000	12,600,000	252,600,000	

Sektor / Sub-Sektor	Sarana dan Prasarana	Lokasi (Kecamatan)	Data Kerusakan				Luas (m ²)/ Jumlah Rata2	Harga Satuan (Rp.)	Nilai Kerusakan (Rp.)			Perkiraan Kerusakan (Rp.)	Perkiraan Kerugian (Rp.)	Total Perkiraan Kerusakan dan Kerugian (Rp.)	Keterangan	
			Berat	Sedang	Ringan	Satuan			Berat	Sedang	Ringan					
	11	Kantor UPTPP Kecamatan Sambelia	Sambelia	1		Unit	150	2,000,000	240,000,000	-	-	240,000,000	12,600,000	252,600,000		
	12	Kantor UPTPP Kecamatan Sembalun	Sembalun	1		Unit	200	2,000,000	320,000,000	-	-	320,000,000	12,600,000	332,600,000		
	13	Kantor UPTPP Kecamatan Pringgabaya	Pringgabaya	1		Unit	100	2,000,000	160,000,000	-	-	160,000,000	12,600,000	172,600,000		
	14	Kantor UPTPP Kecamatan Terara	Terara	1		Unit	100	2,000,000	160,000,000	-	-	160,000,000	12,600,000	172,600,000		
	15	Kantor UPTPP Kecamatan Labuhan Haji	Labuhan Haji	1		Unit	150	2,000,000	240,000,000	-	-	240,000,000	12,600,000	252,600,000		
	16	Kantor UPTPP Kecamatan Wanasaba	Wanasaba		1		Unit	100	2,000,000	-	100,000,000	100,000,000	12,600,000	112,600,000		
	17	Kantor UPTPP Kecamatan Pringgasela	Pringgasela			1	Unit	50	2,000,000	-	-	30,000,000	30,000,000	12,600,000	42,600,000	
	18	Kantor UPTPP Kecamatan Suralaga	Suralaga			1	Unit	50	2,000,000	-	-	30,000,000	30,000,000	12,600,000	42,600,000	
	19	Kantor UPTPP Kecamatan Sueia	Sueia			1	Unit	50	2,000,000	-	-	30,000,000	30,000,000	12,600,000	42,600,000	
	20	Kantor UPTPP Kecamatan Sikur	Sikur			1	Unit	60	2,000,000	-	-	36,000,000	36,000,000	12,600,000	48,600,000	
	21	Kantor UPTPP Kecamatan Sukamulia	Sukamulia			1	Unit	40	2,000,000	-	-	24,000,000	24,000,000	12,600,000	36,600,000	
	22	Kantor Bupati Lombok Timur	Selong		1		Unit	300	12,000,000	-	1,800,000,000	1,800,000,000	12,600,000	1,812,600,000		
	23	Kantor DPRD Kab. Lombok Timur	Selong		1		Unit	300	8,000,000	-	1,200,000,000	1,200,000,000	12,600,000	1,212,600,000		
	24	Kantor Satuan Polisi Pamong Praja	Selong			1	Unit	60	8,000,000	-	-	144,000,000	144,000,000	12,600,000	156,600,000	
	25	Gedung Pemuda Dispora Kab. Lombok Timur	Selong	1			Unit	150	8,000,000	960,000,000	-	-	960,000,000	12,600,000	972,600,000	
	26	Kantor Arpusda Kab. Lombok Timur	Selong		1		Unit	50	3,000,000	-	75,000,000	75,000,000	12,600,000	87,600,000		
		b Rumah Dinas		5	-	5	-	216	12,000,000	288,000,000	-	108,000,000	396,000,000	72,100,000	468,100,000	
	1	Rumah Dinas UPP Sambelia	Sambelia	1			Unit	36	2,000,000	57,600,000	-	-	57,600,000	12,600,000	70,200,000	
	2	Rumah Dinas Obel-Obel	Sambelia	1			Unit	36	2,000,000	57,600,000	-	-	57,600,000	12,600,000	70,200,000	
	3	Rumah Dinas JPA DAM Blanting	Sambelia	1			Unit	36	2,000,000	57,600,000	-	-	57,600,000	12,600,000	70,200,000	
	4	Rumah Dinas Kehutanan	Sembalun	1			Unit	36	2,000,000	57,600,000	-	-	57,600,000	12,600,000	70,200,000	
	5	Rumah Dinas KKLD Sugian Dalem	Sambelia			5	Unit	36	2,000,000	-	-	108,000,000	108,000,000	9,100,000	117,100,000	
	6	Perumahan Guru Dusun Madayin	Sambelia	1			Unit	36	2,000,000	57,600,000	-	-	57,600,000	12,600,000	70,200,000	
		c Kemenkumham		-	1	-	Unit	2048	2,000,000	-	2,048,000,000	-	2,048,000,000	-	2,048,000,000	
	1	Rutan Kelas IIB Selong	Selong		1		Unit	2048	2,000,000	-	2,048,000,000	-	2,048,000,000	-	2,048,000,000	
		2. Keamanan (TNI)		3	-	1				256,896,000	-	21,600,000	278,496,000	46,900,000	325,396,000	
	1	Rumah Dinas TNI, Dusun Madayin	Sambelia			1	Unit	36	2,000,000	-	-	21,600,000	21,600,000	9,100,000	30,700,000	
	2	Koramil Sembalun	Sembalun													
	-	Kantor Koramil		1			Unit	60	3,300,000	158,400,000	-	-	158,400,000	12,600,000	171,000,000	
	-	Rumah Dinas K-45		1			Unit	45	2,400,000	86,400,000	-	-	86,400,000	12,600,000	99,000,000	
	-	Rumah Dinas K-54		1			Unit	54	280,000	12,096,000	-	-	12,096,000	12,600,000	24,696,000	
		3. Ketertiban (Polisi)		17	4	-	Unit			10,196,150,000	152,000,000	-	10,348,150,000	-	10,348,150,000	
	1	SPN Belanting Poldo NTB	Sambelia	16			Unit	20866	9,500,000	9,911,350,000	-	-	9,911,350,000	-	9,911,350,000	
	2	Polsek Pringgabaya	Pringgabaya	1			Unit	178	2,000,000	284,800,000	-	-	284,800,000	-	284,800,000	
	3	Polsek Sembalun														
	-	Rumah Dinas	Sembalun		4		Unit	38	2,000,000	-	152,000,000	-	152,000,000	-	152,000,000	
		4 Lingkungan Hidup								6,117,442,910	213,370,739	6,486,723	6,337,300,372	3,458,600,000	9,795,900,372	
		Lingkungan								300,000,000	60,035,214	-	360,035,214	-	360,035,214	
	1	Vegetasi Pohon Cemara dan Pohon Bakbakan	Sembalun	100	-	-	Pohon	100	3,000,000	300,000,000	-	-	300,000,000	-	300,000,000	
	2	TPA Ijobalit														
	-	Pasangan Dinding Kolam Tinja	Labuhan Haji		1		m2	50	1,000,000	-	25,000,000	-	25,000,000	-	25,000,000	

Sektor / Sub-Sektor	Sarana dan Prasarana		Lokasi (Kecamatan)	Data Kerusakan				Luas (m ²)/ Jumlah Rata2	Harga Satuan (Rp.)	Nilai Kerusakan (Rp.)			Perkiraan Kerusakan (Rp.)	Perkiraan Kerugian (Rp.)	Total Perkiraan Kerusakan dan Kerugian (Rp.)	Keterangan
				Berat	Sedang	Ringan	Satuan			Berat	Sedang	Ringan				
	-	Pasangan Talud	Labuhan Haji		1		m2	30	1,000,000				15,000,000		15,000,000	
3		ITF Timba Kredit														
	-	Pasangan Dinding	Labuhan Haji		1		m2	54	329,082				8,885,214		8,885,214	
	-	Plafond	Labuhan Haji		1		m2	24	200,000				2,400,000		2,400,000	
4		TPS 3R Sembalun (Dinding Pagar)	Sembalun		1		m2	7	2,500,000				8,750,000		8,750,000	
Bangunan Kantor Teknis LHK Provinsi NTB										1,627,842,910	153,335,525	6,486,723	1,787,665,158	-	1,787,665,158	
1		Kantor Mangrove Sambelia BPDASHL Dodokan Moyosari Labu Pandan	Sambelia	1			Unit	114.00	2,946,450	268,716,240			268,716,240		268,716,240	Rusak Berat, Tembok keliling rubuh, semua plafon jatuh, tidak layak huni karena retak dimana-mana
2		Kantor Persemaian Permanen Lombok Timur BPDASHL Dodokan Moyosari Desa Limbungan	Suela		1		Unit	15.90	1,359,900			6,486,723	6,486,723		6,486,723	Rusak Ringan, Sebagian dinding retak-retak
3		Kantor Sub RLKT Lotim BPDASHL Dodokan Moyosari Jalan Diponegoro Selong	Selong		1		Unit	133.00	2,039,850			135,650,025			135,650,025	rusak sedang, sebagian dindingnya retak, plafon jatuh dan atap plafon jatuh
4		Kantor RPH Sembalun, KPH Rinjani Timur	Sembalun	1			Unit	138.57	2,946,450	326,619,875			326,619,875		326,619,875	Bangunan kantor, Pos jaga dan Pagar kantor RUSAK BERAT
5		Kantor RPH Suela, KPH Rinjani Timur	Suela		1		Unit	17.34	2,039,850			17,685,500			17,685,500	Bangunan pagar kantor rusak sedang
6		Kantor RPH Sambelia, KPH Rinjani Timur	Sambelia	3			Unit	146.01	2,946,450	1,032,506,795			1,032,506,795		1,032,506,795	Bangunan kantor dan rumah jaga RUSAK BERAT, 3 bangunan
Bak Penampung Mata Air Dalam Kawasan Hutan										780,000,000	-	-	780,000,000	49,000,000	829,000,000	
1		Mata air Bale Ijuk Desa Sembalun Bumbung	Sembalun	1			m2	100	500,000	40,000,000			40,000,000	7,000,000	47,000,000	tertimbun longoran dan air mengalir kecil
2		Mata air Tepas Desa Sembalun Bumbung	Sembalun	1			m2	100	500,000	40,000,000			40,000,000	7,000,000	47,000,000	tertimbun longoran dan tidak dapat dimanfaatkan lagi
3		Mata air Kayung Desa Sajang	Sembalun	1			m2	100	500,000	40,000,000			40,000,000	7,000,000	47,000,000	tertimbun longoran dan tidak dapat dimanfaatkan lagi
4		Mata air Sempade Desa Sajang dan Desa Bilok Petung	Sembalun	1			m2	100	500,000	40,000,000			40,000,000	7,000,000	47,000,000	Matr/ tidak mengeluarkan air
5		Mata air Patih Sakra Desa Gunung Malang	Pringgabaya	1			m2	600	500,000	240,000,000			240,000,000	7,000,000	247,000,000	Pipa pecah dan tidak dapat dimanfaatkan
6		Kali Propok Desa Sajang	Sembalun	1			m2	850	500,000	340,000,000			340,000,000	7,000,000	347,000,000	sambungan pipa terganggu
7		Mata Air Sungai Tanggek Desa Aikmel Utara	Aikmel	1			m2	100	500,000	40,000,000			40,000,000	7,000,000	47,000,000	aliran tertimpa longoran
Geosite Geopark Rinjani (Sarpras)										3,409,600,000	-	-	3,409,600,000	3,409,600,000	6,819,200,000	
1		Kaldera Samalas	Kec. Sembalun	1			Paket		910,000,000	728,000,000			728,000,000	728,000,000	1,456,000,000	sapras rusak berat di pelawangan senaru, pelawangan sembalun dan danau (menara cctv, railing, shelter, camping ground, jembatan)
2		Gunung Api Barujari	Kec. Sembalun	1			Paket		910,000,000	728,000,000			728,000,000	728,000,000	1,456,000,000	(pelawangan), tuju2 geopark); akses rusak(jalur pendakian longsor); sumber air tertutup longoran (pelawangan)
3		Gunung Api Rinjani	Kec. Sembalun	1			Paket		1,310,000,000	1,048,000,000			1,048,000,000	1,048,000,000	2,096,000,000	
4		Danau Segara Anak	Kec. Sembalun	1			Paket		982,000,000	785,600,000			785,600,000	785,600,000	1,571,200,000	
5		Lembah Sembalun	Kec. Sembalun	1			Paket		150,000,000	120,000,000			120,000,000	120,000,000	240,000,000	Bukit Pegasingan (lokasi camp retak-retak); Bukit Nanggi (sebagian longsor)
TOTAL										595,537,322,510	174,871,740,739	286,577,003,746	1,056,986,066,995	470,591,853,915	1,527,577,920,910	

LAMPIRAN II
 PERKIRAAN KEBUTUHAN BERDASARKAN KEWENANGAN
 RENCANA REHABILITASI DAN REKONSTRUKSI PASCABENCANA GEMPABUMI NTB
 KABUPATEN LOMBOK TIMUR
 TAHUN 2018-2019

Sektor / Sub-Sektor	Sarana dan Prasarana	Lokasi (Kecamatan)	Volume	Satuan	Harga Satuan (Rp.)	Nilai Kebutuhan (Rp.)	Kewenangan (Rp.)				Keterangan	
							Kabupaten (Rp.)	Provinsi (Rp.)	K/L (Rp.)	Lainnya		
										Masyarakat (Rp.)		Dunia Usaha (Rp.)
PERMUKIMAN						614,863,000,000	-	-	8,700,000,000	606,163,000,000	-	
1	Perumahan					614,863,000,000	-	-	8,700,000,000	606,163,000,000	-	
	a	Rumah	21,931	Unit		583,060,000,000	-	-	583,060,000,000		-	
		- Rusak Berat			18 Kec.	7,701	Unit	900,000,000	385,050,000,000		-	
					Sambelia	3,296	unit	50,000,000	164,800,000,000			
					Sembalun	1,823	unit	50,000,000	91,150,000,000			
					Pringgabaya	1,076	unit	50,000,000	53,800,000,000			
					Labuhan Haji	50	unit	50,000,000	2,500,000,000			
					Wanasaba	345	unit	50,000,000	17,250,000,000			
					Suralaga	6	unit	50,000,000	300,000,000			
					Teraga	109	unit	50,000,000	5,450,000,000			
					Sikur	208	unit	50,000,000	10,400,000,000			
					Aikmel	198	unit	50,000,000	9,900,000,000			
					Montong Gading	171	unit	50,000,000	8,550,000,000			
					Suela	35	unit	50,000,000	1,750,000,000			
					Pringgasela	64	unit	50,000,000	3,200,000,000			
					Sukamulia	14	unit	50,000,000	700,000,000			
					Masbagik	270	unit	50,000,000	13,500,000,000			
					Jerowaru	28	unit	50,000,000	1,400,000,000			
					Sakra Barat	1	unit	50,000,000	50,000,000			
					Sakra	1	unit	50,000,000	50,000,000			
					Selong	6	unit	50,000,000	300,000,000			
		- Rusak Sedang			18 Kec.	3,714	Unit	450,000,000	92,850,000,000		-	
					Sambelia	1,217	unit	25,000,000	30,425,000,000			
					Sembalun	686	unit	25,000,000	17,150,000,000			
					Pringgabaya	479	unit	25,000,000	11,975,000,000			
					Labuhan Haji	40	unit	25,000,000	1,000,000,000			
					Wanasaba	240	unit	25,000,000	6,000,000,000			
					Suralaga	1	unit	25,000,000	25,000,000			
					Teraga	104	unit	25,000,000	2,600,000,000			
					Sikur	251	unit	25,000,000	6,275,000,000			
					Aikmel	118	unit	25,000,000	2,950,000,000			
					Montong Gading	248	unit	25,000,000	6,200,000,000			
					Suela	27	unit	25,000,000	675,000,000			
					Pringgasela	39	unit	25,000,000	975,000,000			
					Sukamulia	35	unit	25,000,000	875,000,000			
					Masbagik	115	unit	25,000,000	2,875,000,000			
					Jerowaru	27	unit	25,000,000	675,000,000			
					Sakra Barat	3	unit	25,000,000	75,000,000			
					Sakra	2	unit	25,000,000	50,000,000			
					Selong	82	unit	25,000,000	2,050,000,000			
		- Rusak Ringan			18 Kec.	10,516	Unit	180,000,000	105,160,000,000		-	
					Sambelia	1,760	unit	10,000,000	17,600,000,000			
					Sembalun	1,451	unit	10,000,000	14,510,000,000			
					Pringgabaya	2,472	unit	10,000,000	24,720,000,000			
					Labuhan Haji	245	unit	10,000,000	2,450,000,000			

Sektor / Sub-Sektor	Sarana dan Prasarana	Lokasi (Kecamatan)	Volume	Satuan	Harga Satuan (Rp.)	Nilai Kebutuhan (Rp.)	Kewenangan (Rp.)					Keterangan
							Kabupaten (Rp.)	Provinsi (Rp.)	K/L (Rp.)	Lainnya		
										Masyarakat (Rp.)	Dunia Usaha (Rp.)	
		Wanasaba	989	unit	10,000,000	9,890,000,000				9,890,000,000		
		Suralaga	58	unit	10,000,000	580,000,000				580,000,000		
		Terara	422	unit	10,000,000	4,220,000,000				4,220,000,000		
		Sikur	865	unit	10,000,000	8,650,000,000				8,650,000,000		
		Aikmel	595	unit	10,000,000	5,950,000,000				5,950,000,000		
		Montong Gading	1,087	unit	10,000,000	10,870,000,000				10,870,000,000		
		Suela	146	unit	10,000,000	1,460,000,000				1,460,000,000		
		Pringgasela	76	unit	10,000,000	760,000,000				760,000,000		
		Sukamulia	69	unit	10,000,000	690,000,000				690,000,000		
		Masbagik	228	unit	10,000,000	2,280,000,000				2,280,000,000		
		Jerowaru	39	unit	10,000,000	390,000,000				390,000,000		
		Sakra Barat	-	unit	10,000,000	-				-		
		Sakra	5	unit	10,000,000	50,000,000				50,000,000		
		Selong	9	unit	10,000,000	90,000,000				90,000,000		
	b	Isi Rumah	18 Kec.	7,701	Unit	54,000,000	23,103,000,000	-	-	-	23,103,000,000	-
		Sambelia	3,296	unit	3,000,000	9,888,000,000				9,888,000,000		
		Sembalun	1,823	unit	3,000,000	5,469,000,000				5,469,000,000		
		Pringgabaya	1,076	unit	3,000,000	3,228,000,000				3,228,000,000		
		Labuhan Haji	50	unit	3,000,000	150,000,000				150,000,000		
		Wanasaba	345	unit	3,000,000	1,035,000,000				1,035,000,000		
		Suralaga	6	unit	3,000,000	18,000,000				18,000,000		
		Terara	109	unit	3,000,000	327,000,000				327,000,000		
		Sikur	208	unit	3,000,000	624,000,000				624,000,000		
		Aikmel	198	unit	3,000,000	594,000,000				594,000,000		
		Montong Gading	171	unit	3,000,000	513,000,000				513,000,000		
		Suela	35	unit	3,000,000	105,000,000				105,000,000		
		Pringgasela	64	unit	3,000,000	192,000,000				192,000,000		
		Sukamulia	14	unit	3,000,000	42,000,000				42,000,000		
		Masbagik	270	unit	3,000,000	810,000,000				810,000,000		
		Jerowaru	28	unit	3,000,000	84,000,000				84,000,000		
		Sakra Barat	1	unit	3,000,000	3,000,000				3,000,000		
		Sakra	1	unit	3,000,000	3,000,000				3,000,000		
		Selong	6	unit	3,000,000	18,000,000				18,000,000		
	c	Pendampingan Rehabilitasi dan Rekonstruksi Pemukiman				8,700,000,000	-	-	-	8,700,000,000	-	-
	1	Korwil										
	2	Asisten Korwil										
	3	Fasilitator Kabupaten	Lombok Timur	1	Paket	7,700,000,000	7,700,000,000			7,700,000,000		
	4	Senior Fasilitator										
	5	Fasilitator										
	6	Pengembangan SDM Dalam Rangka Pembangunan Rumah Tahan Gempa	Selong, Sukamulia	1	Paket	1,000,000,000	1,000,000,000			1,000,000,000		Kemendes TA 2018
INFRASTRUKTUR						64,629,457,100	19,328,829,800	29,468,317,300	15,832,310,000	-	-	
1	Transport Darat					61,171,027,300	17,000,000,000	29,338,717,300	14,832,310,000	-	-	
	Jalan dan Jembatan					49,238,717,300	17,000,000,000	29,338,717,300	2,900,000,000	-	-	
	1	Jembatan Beburung I (sayap) (Prov)	Sambelia	1,237	m3	898,484	1,111,424,708			1,111,424,708		
	2	Jembatan Beburung II (Prov)	Sambelia	40	m	500,000,000	20,000,000,000			20,000,000,000		
	3	Jembatan Tanjung II Ruas Jalan Tanjung Grespoh Gading (Prov)	Labuhan Haji	1,588	m3	898,484	1,426,792,592			1,426,792,592		
	4	Jembatan Kedatok Ruas Jalan Aikmel-Suela (Prov)	Suela	12	m	500,000,000	6,000,000,000			6,000,000,000		
	5	Jembatan Telabah Benyer (Prov)	Pringgabaya	5	m	125,000,000	625,000,000			625,000,000		
	6	Jembatan Beton Praide (Kab)	Suralaga	20	m	325,000,000	6,500,000,000	6,500,000,000				
	7	Jembatan Beton Teko (Kab)	Suralaga	30	m	350,000,000	10,500,000,000	10,500,000,000				

Sektor / Sub-Sektor	Sarana dan Prasarana	Lokasi (Kecamatan)	Volume	Satuan	Harga Satuan (Rp.)	Nilai Kebutuhan (Rp.)	Kewenangan (Rp.)					Keterangan
							Kabupaten (Rp.)	Provinsi (Rp.)	K/L (Rp.)	Lainnya		
										Masyarakat (Rp.)	Dunia Usaha (Rp.)	
	2	Mesin Pabrik Es Pelabuhan Perikanan Labuhan Lombok	Pringgabaya	1	unit	1,250,000,000	1,250,000,000		1,250,000,000			
	3	Tower Air Pelabuhan Perikanan Labuhan Lombok	Pringgabaya	1	unit	1,224,400,000	1,224,400,000		1,224,400,000			
	4	Dermaga Pelabuhan Perikanan Labuhan Lombok	Pringgabaya	1	unit	425,000,000	425,000,000		425,000,000			
	5	Mess Nelayan Pelabuhan Perikanan Labuhan Lombok	Pringgabaya	1	unit	510,000,000	510,000,000		510,000,000			
	6	Kantor Administrasi Perikanan Labuhan Lombok	Pringgabaya	1	unit	478,124,985	478,124,985		478,124,985			
	7	Musholla	Pringgabaya	1	unit	53,125,000	53,125,000		53,125,000			
	8	Pagar Keliling TPI Tanjung Luar	Keruak	1	unit	565,488,000	565,488,000		565,488,000			
	9	Balai Pertemuan Nelayan PPI Tanjung Luar	Keruak	1	unit	408,000,000	408,000,000		408,000,000			
	10	Mesin Pabrik Es PPI Tanjung Luar	Keruak	1	unit	1,250,000,000	1,250,000,000		1,250,000,000			
	11	Mess Nelayan TPI Tanjung Luar	Keruak	1	unit	510,000,000	510,000,000		510,000,000			
4. Pertanian						292,280,000	292,280,000	155,880,000	-	-	136,400,000	-
	1	Gudang Penyimpanan Kopi (Kelompok Tani Bumi Kayangan)	Semalun	1	unit	50,400,000	50,400,000				50,400,000	
	2	Gudang Mesin Huller (Kelompok Tani Gerok Sokong)	Semalun	1	unit	36,000,000	36,000,000				36,000,000	
	3	Kantor Kelompok Tani Bumi Hijau	Semalun	1	unit	50,000,000	50,000,000				50,000,000	
	4	Kantor Gapoktan (Rehab)	Sambelia	1	Unit	155,880,000	155,880,000	155,880,000				
	5	Bantuan Kandang Ternak										Kementan ke Prov
	6	Peningkatan Produksi Ternak										Kementan ke Prov
5. Koperasi/UKM						1,631,600,000	1,631,600,000	-	-	1,631,600,000	-	-
	1	Bimtek Pemberdayaan Koperasi dan UKM berupa Pengolahan Jambu Mete dan Keripik Pisang	Sambelia	1	paket	30,000,000	30,000,000			30,000,000		Kemen Kop/UKM TA. 2018
	2	Pendampingan KUR	Lombok Timur	1	paket	41,600,000	41,600,000			41,600,000		Kemen Kop/UKM TA. 2019
	3	Wirausaha Pemula yang Didukung Modal Awal	Lombok Timur	1	paket	100,000,000	100,000,000			100,000,000		Kemen Kop/UKM TA. 2019
	4	Revitalisasi Pasar Rakyat yang Dikelola Koperasi di Daerah Tertinggal, Perbatasan dan Pasca Bencana	Lombok Timur	1	paket	950,000,000	950,000,000			950,000,000		Kemen Kop/UKM TA. 2019
	5	Bimbingan Teknis Pemberdayaan UMK	Lombok Timur	1	paket	50,000,000	50,000,000			50,000,000		Kemen Kop/UKM TA. 2019
	6	Bantuan Pemerintah Dalam Rangka Pemberdayaan UMK	Lombok Timur	1	paket	150,000,000	150,000,000			150,000,000		Kemen Kop/UKM TA. 2019
	7	Pelatihan Vocational Pada Daerah Pascabencana	Lombok Timur	1	paket	160,000,000	160,000,000			160,000,000		Kemen Kop/UKM TA. 2019
	8	Pelatihan Perkoperasian	Lombok Timur	1	paket	150,000,000	150,000,000			150,000,000		Kemen Kop/UKM TA. 2019
SOSIAL						408,231,438,742	408,231,438,742	156,623,379,242	23,944,053,000	10,184,804,000	67,536,000,000	149,943,202,500
1. Kesehatan						23,969,303,744	23,969,303,744	-	-	-	-	-
	1	RSUD Dr. R. Soedjono Selong	Selong			11,527,301,744	11,527,301,744	-	-	-	-	-
	-	Selasar Gedung		1	Unit	3,189,890,000	3,189,890,000					
	-	Gedung Kesehatan		1	Unit	8,337,411,744	8,337,411,744	8,337,411,744				
		Puskesmas		8	Unit	11,832,978,000	11,832,978,000	-	-	-	-	-
	1	Puskesmas Belanting	Sambelia	1	Unit	5,501,077,400	5,501,077,400					
	2	Puskesmas Semalun	Semalun	1	Unit	5,032,900,600	5,032,900,600	5,032,900,600				
	3	Puskesmas Labuhan Lombok	Pringgabaya	1	Unit	649,500,000	649,500,000	649,500,000				
	4	Puskesmas Batuyang	Pringgabaya	1	Unit	129,900,000	129,900,000	129,900,000				
	5	Puskesmas Kerongkong	Suralaga	1	Unit	129,900,000	129,900,000	129,900,000				
	6	Puskesmas Masbagik Baru	Masbagik	1	Unit	129,900,000	129,900,000	129,900,000				
	7	Puskesmas Keruak	Keruak	1	Unit	129,900,000	129,900,000	129,900,000				
	8	Puskesmas Aikmel	Aikmel	1	Unit	129,900,000	129,900,000	129,900,000				
		Puskesmas Pembantu (Pustu)		11	Unit	274,560,000	274,560,000	-	-	-	-	-

Sektor / Sub-Sektor	Sarana dan Prasarana	Lokasi (Kecamatan)	Volume	Satuan	Harga Satuan (Rp.)	Nilai Kebutuhan (Rp.)	Kewenangan (Rp.)					Keterangan
							Kabupaten (Rp.)	Provinsi (Rp.)	K/L (Rp.)	Lainnya		
										Masyarakat (Rp.)	Dunia Usaha (Rp.)	
	1 Pustu Obel-Obel RT. 03 Dusun Obel-Obel	Sambelia	1	Unit	83,200,000	83,200,000	83,200,000					
	2 Pustu Bilok Petung	Sembalun	1	Unit	83,200,000	83,200,000	83,200,000					
	3 Pustu Labu Pandan	Sambelia	1	Unit	41,600,000	41,600,000	41,600,000					
	4 Pustu Danger	Masbagik	1	Unit	8,320,000	8,320,000	8,320,000					
	5 Pustu Rarang Selatan	Terara	1	Unit	8,320,000	8,320,000	8,320,000					
	6 Pustu Jenggik	Terara	1	Unit	8,320,000	8,320,000	8,320,000					
	7 Pustu P. Maringkik	Keruak	1	Unit	8,320,000	8,320,000	8,320,000					
	8 Pustu Pemongkong	Jerowaru	1	Unit	8,320,000	8,320,000	8,320,000					
	9 Pustu Kuwang Rundun	Jerowaru	1	Unit	8,320,000	8,320,000	8,320,000					
	10 Pustu Pengoros	Jerowaru	1	Unit	8,320,000	8,320,000	8,320,000					
	11 Pustu Kembang Kerang	Aikme	1	Unit	8,320,000	8,320,000	8,320,000					
	Poskesdes		6	Unit		114,816,000	114,816,000	-	-	-	-	
	1 Poskesdes Sajang II	Sembalun	1	Unit	49,920,000	49,920,000	49,920,000					
	2 Poskesdes Dara Kunci	Sambelia	1	Unit	24,960,000	24,960,000	24,960,000					
	3 Poskesdes Madayin	Sambelia	1	Unit	24,960,000	24,960,000	24,960,000					
	4 Poskesdes Jorong	Selong	1	Unit	4,992,000	4,992,000	4,992,000					
	5 Poskesdes Masbagik Utara II	Masbagik	1	Unit	4,992,000	4,992,000	4,992,000					
	6 Poskesdes Pesanggerahan	Montong Gading	1	Unit	4,992,000	4,992,000	4,992,000					
	Polindes		2	Unit		99,840,000	99,840,000	-	-	-	-	
	1 Polindes Sajang II RT. 02 Dusun Sajang	Sembalun	1	Unit	49,920,000	49,920,000	49,920,000					
	2 Polindes 1 Sajang RT. 02 Dusun Lelangkon	Sembalun	1	Unit	49,920,000	49,920,000	49,920,000					
	Posyandu		5	Unit		119,808,000	119,808,000	-	-	-	-	
	1 Posyandu RT. 01 Dusun Bonjeruk	Sambelia	1	Unit	37,440,000	37,440,000	37,440,000					
	2 Posyandu Dusun Ketapang	Sembalun	1	Unit	37,440,000	37,440,000	37,440,000					
	3 Posyandu Obel - Obel RT. 03 Dusun Medas	Sambelia	1	Unit	37,440,000	37,440,000	37,440,000					
	4 Posyandu Patuh Angin RT. 03 Kadus Otorita	Sambelia	1	Unit	3,744,000	3,744,000	3,744,000					
	5 Posyandu Tunas Asek Dusun Dasan Bilok Bilok Petung	Sembalun	1	Unit	3,744,000	3,744,000	3,744,000					
2.	Pendidikan					314,717,464,998	130,645,405,498	23,944,053,000	10,184,804,000	-	149,943,202,500	
	RA					467,640,000	-	-	-	-	467,640,000	
	1 RA Al-Ihsani NW Dasan Baru	Kec. Aikmel										
	- Ruang Kelas (Rehab)		4	RKB	77,940,000	311,760,000					311,760,000	
	- Ruang Pendukung (Rehab)		2	Ruang	77,940,000	155,880,000					155,880,000	
	TK/PAUD					13,484,066,000	1,358,216,000	-	-	-	12,125,850,000	
	1 TK NURUL HUDA NW (rehab)	Kec. Sembalun	1	RKB	85,734,000	85,734,000					85,734,000	
	2 KB HARAPAN BANGSA (rehab)	Kec. Sembalun	1	RKB	85,734,000	85,734,000					85,734,000	
	3 KB PENDAGI (rekons)	Kec. Sembalun	1	RKB	155,880,000	155,880,000					155,880,000	
	4 TK NW SAJANG (rekons)	Kec. Sembalun	1	RKB	80,000,000	80,000,000					80,000,000	
	5 TK AL FHAT SAJANG (rekons)	Kec. Sembalun	1	RKB	155,880,000	155,880,000					155,880,000	
	6 TK ISLAM AT- THAHIR (rehab)	Kec. Sembalun	1	RKB	85,734,000	85,734,000					85,734,000	
	7 TK PGRI 31 SEMBALUN (rehab)	Kec. Sembalun	1	RKB	85,734,000	85,734,000					85,734,000	
	8 PAUD AL - IHLAS (rehab)	Kec. Sembalun	1	RKB	85,734,000	85,734,000					85,734,000	
	9 PAUD PERMATA BUNDA (rehab)	Kec. Sembalun	1	RKB	85,734,000	85,734,000					85,734,000	
	10 PAUD DARUTTAUHID (rekons)	Kec. Sembalun	1	RKB	155,880,000	155,880,000					155,880,000	
	11 TK ADAT ADAROFINA (rekons)	Kec. Sembalun	1	RKB	155,880,000	155,880,000					155,880,000	
	12 TK NEGERI PEMBINA SAMBELIA (rekons)	Kec. Sambelia	2	RKB	40,000,000	80,000,000	80,000,000					
	13 TK DW BELANTING (rekons)	Kec. Sambelia	2	RKB	40,000,000	80,000,000					80,000,000	
	14 TK GIAT OBEL OBEL (rekons)	Kec. Sambelia	2	RKB	40,000,000	80,000,000					80,000,000	
	15 TK AMANAH VETERAN (rehab)	Kec. Sambelia	2	RKB	85,734,000	171,468,000					171,468,000	
	16 PAUD BAITUSSYAHID (rekons)	Kec. Sambelia	1	RKB	155,880,000	155,880,000					155,880,000	

Sektor / Sub-Sektor	Sarana dan Prasarana	Lokasi (Kecamatan)	Volume	Satuan	Harga Satuan (Rp.)	Nilai Kebutuhan (Rp.)	Kewenangan (Rp.)					Keterangan	
							Kabupaten (Rp.)	Provinsi (Rp.)	K/L (Rp.)	Lainnya			
										Masyarakat (Rp.)	Dunia Usaha (Rp.)		
	17 PAUD HUSNIA TAHIR (rekons)	Kec. Sambelia	3	RKB	155,880,000	467,640,000						467,640,000	
	18 PAUD IDAMAN (rekons)	Kec. Sambelia	3	RKB	155,880,000	467,640,000						467,640,000	
	- Ruang Kelas (Rehab)		3	RKB	85,734,000	257,202,000						257,202,000	
	19 KB CINTA TANJONG (rehab)	Kec. Sambelia	2	RKB	155,880,000	311,760,000						311,760,000	
	20 TK NEGERI PEMBINA PRINGGABAYA (rekons)	Kec. Pringgabaya	4	RKB	155,880,000	623,520,000	623,520,000						
	21 TK PKK ANAPRASA BATUYANG (rekons)	Kec. Pringgabaya	2	RKB	155,880,000	311,760,000						311,760,000	
	22 TK DW PRINGGABAYA (rekons)	Kec. Pringgabaya	2	RKB	155,880,000	311,760,000						311,760,000	
	23 TK ABA BATUYANG (rekons)	Kec. Pringgabaya	3	RKB	155,880,000	467,640,000						467,640,000	
	24 TK ABA POHGADING (rekons)	Kec. Pringgabaya	1	RKB	155,880,000	155,880,000						155,880,000	
	25 TK ABA LABUHAN LOMBOK (rekons)	Kec. Pringgabaya	4	RKB	155,880,000	623,520,000						623,520,000	
	26 TK IT DIAUL BAHRI (rekons)	Kec. Pringgabaya	1	RKB	155,880,000	155,880,000						155,880,000	
	27 TK NW PERMATAN (rekons)	Kec. Pringgabaya	1	RKB	155,880,000	155,880,000						155,880,000	
	28 TK KHAIRUL UMMAH MENANGA BARIS (rehab)	Kec. Pringgabaya	1	RKB	85,734,000	85,734,000						85,734,000	
	29 TK NEGERI PEMBINA LB. HAJI (rehab)	Kec. Labuhan Haji	4	RKB	85,734,000	342,936,000	342,936,000						
	30 TK PGRI KORLEKO (rekons)	Kec. Labuhan Haji	1	RKB	155,880,000	155,880,000						155,880,000	
	31 TK NEGERI PEMBINA SIKUR (rekons)	Kec. Sikur	1	RKB	155,880,000	155,880,000	155,880,000						
	32 KB IHYAUDDIN (rekons)	Kec. Suela	1	RKB	155,880,000	155,880,000						155,880,000	
	33 TK ANNAJIYAH (rekons)	Kec. Suela	1	RKB	155,880,000	155,880,000						155,880,000	
	34 TK PGRI BERIRIJARAK (rekons)	Kec. Wanasaba	2	RKB	155,880,000	311,760,000						311,760,000	
	35 TK ISLAM AL HAMZAR (rekons)	Kec. Wanasaba	2	RKB	155,880,000	311,760,000						311,760,000	
	36 TK TARBIATUL ISLAM NW (rekons)	Kec. Wanasaba	1	RKB	155,880,000	155,880,000						155,880,000	
	- Ruang Kelas (Rehab)		2	RKB	85,734,000	171,468,000						171,468,000	
	37 TK MT LINGKOK LENDANG (rekons)	Kec. Wanasaba	1	RKB	155,880,000	155,880,000						155,880,000	
	- Ruang Kelas (Rehab)		1	RKB	85,734,000	85,734,000						85,734,000	
	38 TK PKK JANTUK (rekons)	Kec. Sukamulia	2	RKB	155,880,000	311,760,000						311,760,000	
	39 TK PGRI 22 DASAN LEKONG (rehab)	Kec. Sukamulia	2	RKB	85,734,000	171,468,000						171,468,000	
	40 TK PGRI 02 PADAMARA (rehab)	Kec. Sukamulia	2	RKB	85,734,000	171,468,000						171,468,000	
	41 SPS TARBIYATUL MUSLIMIN (rekons)	Kec. Terara	1	RKB	155,880,000	155,880,000						155,880,000	
	42 TK PURNAMA SIDI (rekons)	Kec. Sakra	2	RKB	155,880,000	311,760,000						311,760,000	
	43 TK ABA KELAYU (rehab)	Kec. Selong	1	RKB	85,734,000	85,734,000						85,734,000	
	44 TK HARAPAN KELAYU (rekons)	Kec. Selong	2	RKB	155,880,000	311,760,000						311,760,000	
	- Ruang Kelas (Rehab)		2	RKB	85,734,000	171,468,000						171,468,000	
	45 TK DW MASBAGIK (rekons)	Kec. Masbgaik	2	RKB	155,880,000	311,760,000						311,760,000	
	46 PAUD CIPTA MANDIRI (rekons)	Kec. Mtg Gading	1	RKB	155,880,000	155,880,000						155,880,000	
	47 TK DARMA WANITA KALIJAGA (rekons)	Kec. Aikmel	1	RKB	155,880,000	155,880,000						155,880,000	
	48 KB MAWAR RINDANG (rekons)	Kec. Sikur	1	RKB	155,880,000	155,880,000						155,880,000	
	- Ruang Kelas (Rehab)		1	RKB	85,734,000	85,734,000						85,734,000	
	49 TK DW TETE BATU (rehab)	Kec. Sikur	2	RKB	85,734,000	171,468,000						171,468,000	
	50 TK RINJANI (rekons)	Kec. Sikur	1	RKB	155,880,000	155,880,000						155,880,000	
	- Ruang Kelas (Rehab)		1	RKB	85,734,000	85,734,000						85,734,000	
	51 TK BINA TAQWA (rehab)	Kec. Sikur	2	RKB	85,734,000	171,468,000						171,468,000	
	52 TK DW LOYOK (rekons)	Kec. Sikur	1	RKB	155,880,000	155,880,000						155,880,000	
	- Ruang Kelas (Rehab)		1	RKB	85,734,000	85,734,000						85,734,000	
	53 TK DW SEMAYA (rehab)	Kec. Sikur	1	RKB	85,734,000	85,734,000						85,734,000	
	54 TK PGRI 09 KOTARAJA (rekons)	Kec. Sikur	1	RKB	155,880,000	155,880,000						155,880,000	
	- Ruang Kelas (Rehab)		1	RKB	85,734,000	85,734,000						85,734,000	
	55 KB BINA CERIA (rehab)	Kec. Sakra Timur	1	RKB	85,734,000	85,734,000						85,734,000	
	56 TK MUJAHIDIN (rehab)	Kec. Sakra Timur	1	RKB	85,734,000	85,734,000						85,734,000	
	57 TK HUSNUL KHOTIMAH (rekons)	Kec. Terara	2	RKB	155,880,000	311,760,000						311,760,000	
	58 TK NEGERI PEMBINA SAKRA (rekons)	Kec. Sakra	1	RKB	155,880,000	155,880,000	155,880,000						
	59 PAUD NUNA PANGERAN(rekons)	Kec. Sambelia	1	RKB	155,880,000	155,880,000						155,880,000	
	- Ruang Kelas (Rehab)		1	RKB	85,734,000	85,734,000						85,734,000	
	60 PAUD NURUL AROFAH (rekons)	Kec. Sambelia	1	RKB	155,880,000	155,880,000						155,880,000	
	- Ruang Kelas (Rehab)		1	RKB	85,734,000	85,734,000						85,734,000	

Sektor / Sub-Sektor	Sarana dan Prasarana	Lokasi (Kecamatan)	Volume	Satuan	Harga Satuan (Rp.)	Nilai Kebutuhan (Rp.)	Kewenangan (Rp.)					Keterangan	
							Kabupaten (Rp.)	Provinsi (Rp.)	K/L (Rp.)	Lainnya			
										Masyarakat (Rp.)	Dunia Usaha (Rp.)		
	61 PAUD TEMBE BAGIA (rekons)	Kec. Aikmel	1	RKB	155,880,000	155,880,000						155,880,000	
	62 TK JAM'IYATUL AKHLIYAH (rekons)	Kec. Wanasaba	1	RKB	155,880,000	155,880,000						155,880,000	
	SD					107,621,990,998	103,611,155,498	-	-	-		4,010,835,500	
	1 SDN 1 OBEL-OBEL	Sambelia											
	- Ruang Kelas (Rekons)		6	RKB	242,480,000	1,454,880,000	1,454,880,000						
	- Perpustakaan (Rekons)		1	Ruang	242,480,000	242,480,000	242,480,000						
	2 SDN 2 SAMBELIA	Sambelia											
	- Ruang Kelas (Rehab)		8	RKB	72,744,000	581,952,000	581,952,000						
	3 SDN 5 BELANTING	Sambelia											
	- Ruang Kelas (Rehab)		5	RKB	156,967,800	784,839,000	784,839,000						
	4 SDN 2 OBEL-OBEL	Sambelia											
	- Ruang Kelas (Rehab)		6	RKB	40,539,167	243,235,000	243,235,000						
	- Perpustakaan (Rekons)		1	Ruang	242,480,000	242,480,000	242,480,000						
	5 SDN 3 OBEL-OBEL	Sambelia											
	- Ruang Kelas (Rekons)		6	RKB	136,898,167	821,389,000	821,389,000						
	- Perpustakaan (rekons)		1	Ruang	242,480,000	242,480,000	242,480,000						
	6 SDI OBEL-OBEL	Sambelia											
	- Ruang Kelas (Rekons)		3	RKB	242,480,000	727,440,000						727,440,000	
	7 SDN 4 BELANTING	Sambelia											
	- Ruang Kelas (Rehab)		9	RKB	41,289,889	371,609,000	371,609,000						
	8 SDN 3 SUGIAN	Sambelia											
	- Ruang Kelas (Rekons)		6	RKB	242,480,000	1,454,880,000	1,454,880,000						
	9 SDN 3 SAMBELIA	Sambelia											
	- Ruang Kelas (Rehab)		5	RKB	41,890,400	209,452,000	209,452,000						
	10 SDI DARA KUNCI	Sambelia											
	- Ruang Kelas (Rekons)		7	RKB	45,365,143	317,556,000						317,556,000	
	11 SDN 5 SAMBELIA	Sambelia											
	- Ruang Kelas (Rekons)		4	RKB	242,480,000	969,920,000	969,920,000						
	12 SDN 3 BELANTING	Sambelia											
	- Ruang Kelas (Rekons)		6	RKB	242,480,000	1,454,880,000	1,454,880,000						
	13 SDN 8 SAMBELIA	Sambelia											
	- Ruang Kelas (Rekons)		6	RKB	242,480,000	1,454,880,000	1,454,880,000						
	- Ruang Kelas (Rehab)		3	RKB	72,744,000	218,232,000	218,232,000						
	14 SDN 1 SAMBELIA	Sambelia											
	- Ruang Kelas (Rekons)		9	RKB	242,480,000	2,182,320,000	2,182,320,000						
	- Ruang Kelas (Rehab)		3	RKB	72,744,000	218,232,000	218,232,000						
	15 SDN 9 SAMBELIA	Sambelia											
	- Ruang Kelas (Rekons)		6	RKB	242,480,000	1,454,880,000	1,454,880,000						
	16 SDN 6 SAMBELIA	Sambelia											
	- Ruang Kelas (Rekons)		6	RKB	242,480,000	1,454,880,000	1,454,880,000						
	17 SDN 10 SAMBELIA	Sambelia											
	- Ruang Kelas (Rekons)		2	RKB	242,480,000	484,960,000	484,960,000						
	- Ruang Kelas (Rehab)		10	RKB	72,744,000	727,440,000	727,440,000						
	18 SDN 1 BELANTING	Sambelia											
	- Ruang Kelas (Rehab)		11	RKB	38,696,273	425,659,000	425,659,000						
	19 SDN 2 BELANTING	Sambelia											
	- Ruang Kelas (Rehab)		6	RKB	47,295,500	283,773,000	283,773,000						
	20 SDN 4 SAMBELIA	Sambelia											
	- Ruang Kelas (Rehab)		7	RKB	45,365,143	317,556,000	317,556,000						
	21 SDN 2 SAMBELIA	Sambelia											
	- Ruang Kelas (Rehab)		8	RKB	72,744,000	581,952,000	581,952,000						
	22 SDI DK NW EMBUNG GANANG	Sembalun											
	- Ruang Kelas (Rekons)		3	RKB	242,480,000	727,440,000						727,440,000	

Sektor / Sub-Sektor	Sarana dan Prasarana	Lokasi (Kecamatan)	Volume	Satuan	Harga Satuan (Rp.)	Nilai Kebutuhan (Rp.)	Kewenangan (Rp.)				Keterangan	
							Kabupaten (Rp.)	Provinsi (Rp.)	K/L (Rp.)	Lainnya		
										Masyarakat (Rp.)		Dunia Usaha (Rp.)
	23 SDN 1 SEMBALUN BUMBUNG	Sembalun										
	- Ruang Kelas (Rekons)		8	RKB	152,852,000	1,222,816,000	1,222,816,000					
	24 SDN 3 BILOK PETUNG	Sembalun										
	- Ruang Kelas (Rehab)		5	RKB	47,295,400	236,477,000	236,477,000					
	- Perpustakaan (rekons)		1	Ruang	242,480,000	242,480,000	242,480,000					
	25 SDN 1 SAJANG	Sembalun										
	- Ruang Kelas (Rekons)		5	RKB	105,588,800	527,944,000	527,944,000					
	- Perpustakaan (rekons)		1	Ruang	242,480,000	242,480,000	242,480,000					
	26 SDN 3 SAJANG	Sembalun										
	- Ruang Kelas (Rekons)		2	RKB	242,480,000	484,960,000	484,960,000					
	- Ruang Kelas (Rehab)		3	RKB	72,744,000	218,232,000	218,232,000					
	- Perpustakaan (rekons)		1	Ruang	242,480,000	242,480,000	242,480,000					
	27 SDN 3 SEMBALUN BUMBUNG	Sembalun										
	- Ruang Kelas (Rekons)		6	RKB	98,387,167	590,323,000	590,323,000					
	- Perpustakaan (rekons)		1	Ruang	242,480,000	242,480,000	242,480,000					
	28 SDI AL-AMANA NW KP. KARYA	Sembalun										
	- Ruang Kelas (Rekons)		3	RKB	47,295,667	141,887,000					141,887,000	
	29 SDN 2 SEMBALUN LAWANG	Sembalun										
	- Ruang Kelas (Rekons)		2	RKB	170,534,722	341,069,444	341,069,444					
	- Perpustakaan (rekons)		1	Ruang	242,480,000	242,480,000	242,480,000					
	30 SDN 3 SEMBALUN LAWANG	Sembalun										
	- Ruang Kelas (Rehab)		2	RKB	72,744,000	145,488,000	145,488,000					
	- Perpustakaan (rekons)		1	Ruang	242,480,000	242,480,000	242,480,000					
	31 SDN 2 SEMBALUN BUMBUNG	Sembalun										
	- Ruang Kelas (Rehab)		5	RKB	47,295,400	236,477,000	236,477,000					
	- Perpustakaan (Rekons)		1	Ruang	242,480,000	242,480,000	242,480,000					
	32 SDN 1 SEMBALUN LAWANG	Sembalun										
	- Ruang Kelas (Rehab)		2	RKB	72,744,000	145,488,000	145,488,000					
	- Perpustakaan (rekons)		1	Ruang	242,480,000	242,480,000	242,480,000					
	33 SD IT SEMBALUN BUMBUNG	Sembalun										
	- Ruang Kelas (Rehab)		4	RKB	47,295,500	189,182,000					189,182,000	
	34 SDN 2 SAJANG	Sembalun										
	- Ruang Kelas (Rekons)		2	RKB	170,534,722	341,069,444	341,069,444					
	- Perpustakaan (Rekons)		1	Ruang	242,480,000	242,480,000	242,480,000					
	35 SDN 1 BILOK PETUNG	Sembalun										
	- Perpustakaan (rekons)		3	RKB	242,480,000	114,861,000	114,861,000					
	36 SDN 2 BILOK PETUNG	Sembalun										
	- Ruang Kelas (Rehab)		6	RKB	40,539,167	243,235,000	243,235,000					
	- Perpustakaan (Rekons)		1	Ruang	242,480,000	242,480,000	242,480,000					
	- Rumah Dinas (Rekons)		1	Ruang	242,480,000	242,480,000	242,480,000					
	37 SDN 4 AIKMEL	Aikmel										
	- Ruang Kelas (Rekons)		5	RKB	47,295,400	236,477,000	236,477,000					
	38 SDN 2 KALIJAGA SELATAN	Aikmel										
	- Ruang Kelas (Rekons)		6	RKB	40,539,167	243,235,000	243,235,000					
	39 SDN 1 LENEK	Aikmel										
	- Ruang Kelas (Rekons)		6	RKB	47,295,500	283,773,000	283,773,000					
	40 SDN 4 KALIJAGA SELATAN	Aikmel										
	- Ruang Kelas (rehab)		6	RKB	47,295,500	283,773,000	283,773,000					
	41 SDN 7 AIKMEL	Aikmel										
	- Ruang Kelas (Rekons)		6	RKB	40,539,167	243,235,000	243,235,000					
	42 SDN 2 LENEK DAYA	Aikmel										
	- Ruang Kelas (Rekons)		3	RKB	47,295,667	141,887,000	141,887,000					
	43 SDN 1 LENEK DAYA	Aikmel										
	- Ruang Kelas (Rekons)		1	RKB	242,480,000	242,480,000	242,480,000					

Sektor / Sub-Sektor	Sarana dan Prasarana	Lokasi (Kecamatan)	Volume	Satuan	Harga Satuan (Rp.)	Nilai Kebutuhan (Rp.)	Kewenangan (Rp.)				Keterangan	
							Kabupaten (Rp.)	Provinsi (Rp.)	K/L (Rp.)	Lainnya		
										Masyarakat (Rp.)		Dunia Usaha (Rp.)
	44 SDN 6 AIKMEL UTARA	Aikmel										
	- Ruang Kelas (Rekons)		6	RKB	40,539,167	243,235,000	243,235,000					
	45 SDN 3 KALIJAGA TIMUR	Aikmel										
	- Ruang Kelas (Rehab)		6	RKB	40,539,167	243,235,000	243,235,000					
	46 SDN 2 KALIJAGA TIMUR	Aikmel										
	- Ruang Kelas (rehab)		3	RKB	72,744,000	218,232,000	218,232,000					
	47 SDN 3 AIKMEL	Aikmel										
	- Ruang Kelas (Rekons)		3	RKB	47,295,667	141,887,000	141,887,000					
	48 SDN 6 AIKMEL UTARA	Aikmel										
	- Ruang Kelas (Rehab)		6	RKB	40,539,167	243,235,000	243,235,000					
	49 SDN 6 LENEK LAUK	Aikmel										
	- Ruang Kelas (Rehab)		3	RKB	47,295,667	141,887,000	141,887,000					
	50 SDN 6 KEMBANG KERANG	Aikmel										
	- Ruang Kelas (rehab)		2	RKB	102,320,833	204,641,666	204,641,666					
	51 SDN 7 KEMBANG KERANG	Aikmel										
	- Ruang Kelas (rehab)		6	RKB	72,744,000	436,464,000	436,464,000					
	52 SDN 3 LENEK	Aikmel										
	- Ruang Kelas (rehab)		3	RKB	102,320,833	306,962,500	306,962,500					
	53 SDN 2 KALIJAGA SELATAN	Aikmel										
	- Ruang Kelas (rehab)		6	RKB	40,539,167	243,235,000	243,235,000					
	54 SDN 1 KALIJAGA	Aikmel										
	- Ruang Kelas (rehab)		3	RKB	72,744,000	218,232,000	218,232,000					
	55 SDN 6 LENEK LAUK	Aikmel										
	- Ruang Kelas (rehab)		3	RKB	47,295,667	141,887,000	141,887,000					
	56 SDN 2 LENEK LAUK	Aikmel										
	- Ruang Kelas (rehab)		7	RKB	41,504,429	290,531,000	290,531,000					
	57 SDN 2 AIKMEL UTARA	Aikmel										
	- Ruang Kelas (rehab)		3	RKB	72,744,000	218,232,000	218,232,000					
	58 SDN 3 LENEK DAYA	Aikmel										
	- Ruang Kelas (Rekons)		3	RKB	47,295,667	141,887,000	141,887,000					
	59 SDN 11 SAKRA	Sakra										
	- Ruang Kelas (Rekons)		4	RKB	47,295,500	189,182,000	189,182,000					
	60 SDN 2 RUMBUK	Sakra										
	- Ruang Kelas (Rekons)		6	RKB	242,480,000	1,454,880,000	1,454,880,000					
	61 SDN 4 SUANGI	Sakra										
	- Ruang Kelas (Rekons)		6	RKB	40,539,167	243,235,000	243,235,000					
	62 SDN 3 SUANGI	Sakra										
	- Ruang Kelas (Rekons)		8	RKB	42,228,250	337,826,000	337,826,000					
	63 SDN 2 SUANGI	Sakra										
	- Ruang Kelas (Rekons)		3	RKB	242,480,000	727,440,000	727,440,000					
	64 SDN 2 SAKRA	Sakra										
	- Ruang Kelas (Rekons)		7	RKB	242,480,000	290,530,000	290,530,000					
	65 SDN 5 RUMBUK	Sakra										
	- Ruang Kelas (Rekons)		3	RKB	242,480,000	727,440,000	727,440,000					
	66 SDN 2 KESELET	Sakra										
	- Ruang Kelas (rehab)		2	RKB	72,744,000	145,488,000	145,488,000					
	67 SDN 3 KABAR	Sakra										
	- Ruang Kelas (rehab)		1	RKB	121,240,000	121,240,000	121,240,000					
	68 SDN 3 SAKRA	Sakra										
	- Ruang Kelas (Rekons)		2	RKB	242,480,000	484,960,000	484,960,000					
	- Ruang Kelas (rehab)		3	RKB	72,744,000	218,232,000	218,232,000					
	69 SDN 7 SAKRA	Sakra										
	- Ruang Kelas (rehab)		3	RKB	72,744,000	218,232,000	218,232,000					
	- Perpustakaan (rekons)		1	Ruang	242,480,000	242,480,000	242,480,000					

Sektor / Sub-Sektor	Sarana dan Prasarana	Lokasi (Kecamatan)	Volume	Satuan	Harga Satuan (Rp.)	Nilai Kebutuhan (Rp.)	Kewenangan (Rp.)				Keterangan	
							Kabupaten (Rp.)	Provinsi (Rp.)	K/L (Rp.)	Lainnya		
										Masyarakat (Rp.)		Dunia Usaha (Rp.)
	70 SDN 1 SUANGI	Sakra					-					
	- Ruang Kelas (rehab)		3	RKB	72,744,000	218,232,000	218,232,000					
	71 SD Negeri 1 Bagik Papan	Pringgabaya					-					
	- Ruang Kelas (Rehab)		3	RKB	102,320,833	306,962,500	306,962,500					
	72 SD Negeri 2 Bagik Papan	Pringgabaya					-					
	- Ruang Kelas (Rehab)		3	RKB	72,744,000	218,232,000	218,232,000					
	73 SD Negeri 2 Kerumut	Pringgabaya					-					
	- Ruang Kelas (Rehab)		3	RKB	102,320,833	306,962,500	306,962,500					
	74 SD Negeri 3 Kerumut	Pringgabaya					-					
	- Ruang Kelas (Rekons)		2	RKB	242,480,000	484,960,000	484,960,000					
	- Ruang Kelas (Rehab)		1	RKB	72,744,000	72,744,000	72,744,000					
	75 SD Negeri 2 Pohgading	Pringgabaya					-					
	- Ruang Kelas (Rekons)		4	RKB	242,480,000	969,920,000	969,920,000					
	- Ruang Kelas (Rehab)		7	RKB	72,744,000	509,208,000	509,208,000					
	76 SD Negeri 3 Pohgading	Pringgabaya					-					
	- Ruang Kelas (Rehab)		7	RKB	47,295,571	331,069,000	331,069,000					
	77 SD Negeri 4 Pohgading	Pringgabaya					-					
	- Ruang Kelas (Rehab)		6	RKB	72,744,000	436,464,000	436,464,000					
	78 SD Negeri 5 Pohgading	Pringgabaya					-					
	- Ruang Kelas (Rekons)		8	RKB	242,480,000	1,939,840,000	1,939,840,000					
	79 SD Negeri 8 Pohgading	Pringgabaya					-					
	- Ruang Kelas (Rekons)		1	RKB	242,480,000	242,480,000	242,480,000					
	- Ruang Kelas (Rehab)		3	RKB	72,744,000	218,232,000	218,232,000					
	80 SD Negeri 1 Batuyang	Pringgabaya					-					
	- Ruang Kelas (Rehab)		9	RKB	44,292,667	398,634,000	398,634,000					
	81 SD Negeri 2 Batuyang	Pringgabaya					-					
	- Ruang Kelas (Rehab)		6	RKB	72,744,000	436,464,000	436,464,000					
	82 SD Negeri 4 Batuyang	Pringgabaya					-					
	- Ruang Kelas (Rehab)		6	RKB	40,539,167	243,235,000	243,235,000					
	83 SD Negeri 1 Pringgabaya	Pringgabaya					-					
	- Ruang Kelas (Rehab)		3	RKB	47,295,667	141,887,000	141,887,000					
	84 SD Negeri 4 Pringgabaya	Pringgabaya					-					
	- Ruang Kelas (Rehab)		9	RKB	72,744,000	654,696,000	654,696,000					
	85 SD Negeri 1 Labuhan Lombok	Pringgabaya					-					
	- Ruang Kelas (Rehab)		7	RKB	39,574,000	277,018,000	277,018,000					
	86 SD Negeri 7 Labuhan Lombok	Pringgabaya					-					
	- Ruang Kelas (Rehab)		7	RKB	39,574,000	277,018,000	277,018,000					
	87 SD Negeri 9 Pohgading	Pringgabaya					-					
	- Ruang Kelas (Rekons)		3	RKB	242,480,000	727,440,000	727,440,000					
	88 SD Negeri 7 Batuyang	Pringgabaya					-					
	- Ruang Kelas (Rehab)		6	RKB	40,539,167	243,235,000	243,235,000					
	89 SD Negeri 6 Pringgabaya	Pringgabaya					-					
	- Ruang Kelas (Rehab)		6	RKB	40,539,167	243,235,000	243,235,000					
	90 SD Negeri 6 Pohgading	Pringgabaya					-					
	- Ruang Kelas (Rehab)		6	RKB	72,744,000	436,464,000	436,464,000					
	91 SD Negeri 10 Pohgading	Pringgabaya					-					
	- Ruang Kelas (Rehab)		4	RKB	72,744,000	290,976,000	290,976,000					
	92 SD Negeri 7 Pringgabaya	Pringgabaya					-					
	- Ruang Kelas (Rekons)		6	RKB	242,480,000	1,454,880,000	1,454,880,000					
	93 SD Negeri 9 Labuhan Lombok	Pringgabaya					-					
	- Ruang Kelas (Rekons)		4	RKB	242,480,000	969,920,000	969,920,000					
	- Ruang Kelas (Rehab)		1	RKB	72,744,000	72,744,000	72,744,000					
	94 SD Negeri 7 Pohgading	Pringgabaya					-					
	- Ruang Kelas (Rehab)		4	RKB	43,917,500	175,670,000	175,670,000					

Sektor / Sub-Sektor	Sarana dan Prasarana	Lokasi (Kecamatan)	Volume	Satuan	Harga Satuan (Rp.)	Nilai Kebutuhan (Rp.)	Kewenangan (Rp.)				Keterangan	
							Kabupaten (Rp.)	Provinsi (Rp.)	K/L (Rp.)	Lainnya		
										Masyarakat (Rp.)		Dunia Usaha (Rp.)
	95 SD Negeri 3 Pringgabaya	Pringgabaya					-					
	- Ruang Kelas (Rekons)		4	RKB	242,480,000	969,920,000	969,920,000					
	- Ruang Kelas (Rehab)		3	RKB	72,744,000	218,232,000	218,232,000					
	96 SD Negeri 1 Pohgading	Pringgabaya					-					
	- Ruang Kelas (Rehab)		3	RKB	102,320,833	306,962,500	306,962,500					
	97 SD Negeri 3 Batuyang	Pringgabaya					-					
	- Ruang Kelas (Rehab)		6	RKB	40,539,167	243,235,000	243,235,000					
	98 SD Negeri 7 Aptaik	Pringgabaya					-					
	- Ruang Kelas (Rehab)		3	RKB	47,295,667	141,887,000	141,887,000					
	99 SD Negeri 4 Labuhan Lombok	Pringgabaya					-					
	- Ruang Kelas (Rekons)		1	RKB	170,534,722	170,534,722	170,534,722					
	100 SD Negeri 1 Kerumut	Pringgabaya					-					
	- Ruang Kelas (Rehab)		8	RKB	38,850,000	310,800,000	310,800,000					
	101 SD Negeri 5 Batuyang	Pringgabaya					-					
	- Ruang Kelas (Rehab)		3	RKB	72,744,000	218,232,000	218,232,000					
	102 SDIT Marakittaklimat Pringgabaya Utara	Pringgabaya					-					
	- Ruang Kelas (Rekons)		3	RKB	242,480,000	727,440,000				727,440,000		
	103 SD Negeri 3 Aptaik	Pringgabaya					-					
	- Ruang Kelas (Rekons)		3	RKB	242,480,000	727,440,000	727,440,000					
	- Ruang Kelas (Rehab)		1	RKB	72,744,000	72,744,000	72,744,000					
	104 SD Negeri 5 Labuhan Lombok	Pringgabaya					-					
	- Ruang Kelas (Rekons)		3	RKB	242,480,000	727,440,000	727,440,000					
	- Ruang Kelas (Rehab)		3	RKB	72,744,000	218,232,000	218,232,000					
	105 SD Negeri 8 Labuhan Lombok	Pringgabaya					-					
	- Ruang Kelas (Rekons)		3	RKB	242,480,000	727,440,000	727,440,000					
	- Perpustakaan (Rehab)		1	Ruang	72,744,000	144,373,000	144,373,000					
	106 SD Negeri 2 Labuhan Lombok	Pringgabaya					-					
	- Ruang Kelas (Rekons)		3	RKB	138,323,667	414,971,000	414,971,000					
	107 SDN 3 SUNTALANGU	Suela					-					
	- Ruang Kelas (Rehab)		8	RKB	40,539,250	324,314,000	324,314,000					
	108 SDN 6 SUNTALANGU	Suela					-					
	- Ruang Kelas (Rehab)		3	RKB	47,295,667	141,887,000	141,887,000					
	109 SDN 3 KETANGGA	Suela					-					
	- Ruang Kelas (Rekons)		6	RKB	42,791,333	256,748,000	256,748,000					
	- Rumah Dinas (Rekons)		1	Ruang	242,480,000	242,480,000	242,480,000					
	110 SDN 4 SELAPARANG	Suela					-					
	- Ruang Kelas (Rekons)		3	RKB	242,480,000	727,440,000	727,440,000					
	- Ruang Kelas (Rehab)		3	RKB	72,744,000	218,232,000	218,232,000					
	111 SDN 1 SAPIT	Suela					-					
	- Ruang Kelas (Rehab)		2	RKB	72,744,000	145,488,000	145,488,000					
	112 SDN 3 SAPIT	Suela					-					
	- Ruang Kelas (Rehab)		6	RKB	72,744,000	436,464,000	436,464,000					
	113 SDN 3 PERIGI	Suela					-					
	- Ruang Kelas (Rekons)		3	RKB	47,295,667	141,887,000	141,887,000					
	114 SDN 4 PERIGI	Suela					-					
	- Ruang Kelas (Rekons)		3	RKB	47,295,667	141,887,000	141,887,000					
	115 SDN 7 PERIGI	Suela					-					
	- Ruang Kelas (Rekons)		1	RKB	242,480,000	242,480,000	242,480,000					
	- Ruang Kelas (Rehab)		5	RKB	72,744,000	363,720,000	363,720,000					
	116 SDN 2 SUELA	Suela					-					
	- Ruang Kelas (Rehab)		3	RKB	72,744,000	306,962,500	306,962,500					
	- Rumah Dinas (Rekons)		1	Ruang	242,480,000	242,480,000	242,480,000					
	117 SDN 3 SUELA	Suela					-					
	- Ruang Kelas (Rehab)		3	RKB	72,744,000	218,232,000	218,232,000					

Sektor / Sub-Sektor	Sarana dan Prasarana	Lokasi (Kecamatan)	Volume	Satuan	Harga Satuan (Rp.)	Nilai Kebutuhan (Rp.)	Kewenangan (Rp.)				Keterangan	
							Kabupaten (Rp.)	Provinsi (Rp.)	K/L (Rp.)	Lainnya		
										Masyarakat (Rp.)		Dunia Usaha (Rp.)
	- Rumah Dinas (Rekons)		2	Ruang	242,480,000	484,960,000	484,960,000					
118	SDN 1 SUNTALANGU	Suela										
	- Ruang Kelas (Rehab)		6	RKB	72,744,000	436,464,000	436,464,000					
	- Rumah Dinas (Rekons)		1	Ruang	242,480,000	242,480,000	242,480,000					
119	SDN 2 SUNTALANGU	Suela										
	- Ruang Kelas (Rehab)		3	RKB	72,744,000	218,232,000	218,232,000					
120	SDN 4 SUNTALANGU	Suela										
	- Ruang Kelas (Rehab)		2	RKB	72,744,000	145,488,000	145,488,000					
121	SDN 1 KETANGGA	Suela										
	- Ruang Kelas (Rehab)		3	RKB	72,744,000	218,232,000	218,232,000					
	- Rumah Dinas (Rekons)		1	Ruang	242,480,000	242,480,000	242,480,000					
122	SDN 2 KETANGGA	Suela										
	- Ruang Kelas (Rekons)		1	RKB	242,480,000	242,480,000	242,480,000					
123	SDN 2 SELAPARANG	Suela										
	- Ruang Kelas (Rehab)		3	RKB	72,744,000	218,232,000	218,232,000					
124	SDN 5 PERIGI	Suela										
	- Ruang Kelas (Rehab)		3	RKB	72,744,000	218,232,000	218,232,000					
125	SDN 2 WANASABA	Wanasaba										
	- Ruang Kelas (Rekons)		1	RKB	242,480,000	242,480,000	242,480,000					
	- Ruang Kelas (Rehab)		3	RKB	72,744,000	218,232,000	218,232,000					
126	SDN 3 WANASABA	Wanasaba										
	- Ruang Kelas (Rekons)		4	RKB	242,480,000	969,920,000	969,920,000					
	- Ruang Kelas (Rehab)		2	RKB	72,744,000	145,488,000	145,488,000					
127	SDN 4 WANASABA	Wanasaba										
	- Ruang Kelas (Rekons)		1	RKB	242,480,000	242,480,000	242,480,000					
	- Ruang Kelas (Rehab)		5	RKB	72,744,000	363,720,000	363,720,000					
128	SDN 6 WANASABA	Wanasaba										
	- Ruang Kelas (Rehab)		1	RKB	72,744,000	72,744,000	72,744,000					
129	SDN 7 WANASABA	Wanasaba										
	- Ruang Kelas (Rehab)		3	RKB	72,744,000	218,232,000	218,232,000					
130	SDN 1 TEMBENG PUTIK	Wanasaba										
	- Ruang Kelas (Rehab)		1	RKB	72,744,000	72,744,000	72,744,000					
131	SDN 2 TEMBENG PUTIK	Wanasaba										
	- Ruang Kelas (Rehab)		3	RKB	72,744,000	218,232,000	218,232,000					
132	SDN 3 TEMBENG PUTIK	Wanasaba										
	- Ruang Kelas (Rehab)		1	RKB	72,744,000	72,744,000	72,744,000					
133	SDN 1 KARANG BARU	Wanasaba										
	- Ruang Kelas (Rehab)		7	RKB	41,504,429	290,531,000	290,531,000					
134	SDN 2 KARANG BARU	Wanasaba										
	- Ruang Kelas (Rehab)		6	RKB	72,744,000	436,464,000	436,464,000					
135	SDN 4 KARANG BARU	Wanasaba										
	- Ruang Kelas (Rekons)		6	RKB	47,295,500	283,773,000	283,773,000					
136	SDN 5 KARANG BARU	Wanasaba										
	- Ruang Kelas (Rekons)		1	RKB	242,480,000	242,480,000	242,480,000					
137	SDN 1 BEBIDAS	Wanasaba										
	- Ruang Kelas (Rehab)		3	RKB	72,744,000	218,232,000	218,232,000					
138	SDN 2 BEBIDAS	Wanasaba										
	- Ruang Kelas (Rekons)		3	RKB	242,480,000	727,440,000	727,440,000					
139	SDN 3 BEBIDAS	Wanasaba										
	- Ruang Kelas (Rehab)		6	RKB	40,539,167	243,235,000	243,235,000					
140	SDN 5 BEBIDAS	Wanasaba										
	- Ruang Kelas (Rehab)		1	RKB	72,744,000	72,744,000	72,744,000					
141	SDN 5 MAMBEN DAYA	Wanasaba										
	- Ruang Kelas (Rehab)		2	RKB	72,744,000	145,488,000	145,488,000					

Sektor / Sub-Sektor	Sarana dan Prasarana	Lokasi (Kecamatan)	Volume	Satuan	Harga Satuan (Rp.)	Nilai Kebutuhan (Rp.)	Kewenangan (Rp.)				Keterangan	
							Kabupaten (Rp.)	Provinsi (Rp.)	K/L (Rp.)	Lainnya		
										Masyarakat (Rp.)		Dunia Usaha (Rp.)
	142 SDN 3 PRINGGASELA	Pringgasela					-					
	- Ruang Kelas (Rehab)		6	RKB	40,539,167	243,235,000	243,235,000					
	143 SDN 6 JURIT	Pringgasela					-					
	- Ruang Kelas (Rekons)		6	RKB	242,480,000	1,454,880,000	1,454,880,000					
	144 SDN 5 JURIT	Pringgasela					-					
	- Ruang Kelas (Rehab)		2	RKB	72,744,000	145,488,000	145,488,000					
	145 SDN 2 JURIT	Pringgasela					-					
	- Ruang Kelas (Rehab)		2	RKB	72,744,000	145,488,000	145,488,000					
	- Perpustakaan		1	Ruang	72,744,000	144,373,000	144,373,000					
	146 SDN 2 PENGADANGAN	Pringgasela					-					
	- Ruang Kelas (Rehab)		5	RKB	47,295,400	236,477,000	236,477,000					
	147 SDN 6 PRINGGASELA	Pringgasela					-					
	- Ruang Kelas (Rehab)		6	RKB	40,539,167	243,235,000	243,235,000					
	148 SDN 7 PENGADANGAN	Pringgasela					-					
	- Ruang Kelas (Rekons)		6	RKB	242,480,000	1,454,880,000	1,454,880,000					
	149 SDN 8 PENGADANGAN	Pringgasela					-					
	- Ruang Kelas (Rekons)		6	RKB	242,480,000	1,454,880,000	1,454,880,000					
	150 SDN 1 JURIT	Pringgasela					-					
	- Ruang Kelas (Rekons)		4	RKB	47,295,500	189,182,000	189,182,000					
	151 SDN 1 PRINGGASELA	Pringgasela					-					
	- Ruang Kelas (Rehab)		2	RKB	72,744,000	145,488,000	145,488,000					
	152 SDI AL-INSANI	Pringgasela					-					
	- Ruang Kelas (Rehab)		3	RKB	102,320,833	306,962,500					306,962,500	
	153 SDN 6 KORLEKO	Labuhan Haji					-					
	- Ruang Kelas (Rehab)		1	RKB	121,240,000	121,240,000	121,240,000					
	- Ruang Kelas (Rehab)		5	RKB	72,744,000	363,720,000	363,720,000					
	154 SDI NW KORLEKO	Labuhan Haji					-					
	- Ruang Kelas (Rekons)		2	RKB	242,480,000	484,960,000					484,960,000	
	- Ruang Kelas (Rehab)		2	RKB	121,240,000	242,480,000					242,480,000	
	- Ruang Kelas (Rehab)		2	RKB	72,744,000	145,488,000					145,488,000	
	155 SDN 3 RENSING	Sakra Barat					-					
	- Ruang Kelas (Rekons)		1	RKB	242,480,000	242,480,000	242,480,000					
	- Ruang Kelas (Rehab)		3	RKB	72,744,000	218,232,000	218,232,000					
	156 SDN 1 SUKARARA	Sakra Barat					-					
	- Ruang Kelas (Rehab)		1	RKB	72,744,000	72,744,000	72,744,000					
	157 SDN 4 SUKARARA	Sakra Barat					-					
	- Ruang Kelas (Rehab)		2	RKB	72,744,000	145,488,000	145,488,000					
	158 SDN 2 PENGKELAKMAS	Sakra Barat					-					
	- Ruang Kelas (Rekons)		5	RKB	47,295,400	236,477,000	236,477,000					
	159 SDN 1 MONTONG TANGI	Sakra Timur					-					
	- Ruang Kelas (Rehab)		2	RKB	72,744,000	145,488,000	145,488,000					
	160 SDN 5 GELANGGANG	Sakra Timur					-					
	- Ruang Kelas (Rekons)		6	RKB	40,539,167	243,235,000	243,235,000					
	161 SDN 1 SURABAYA	Sakra Timur					-					
	- Ruang Kelas (Rekons)		1	RKB	242,480,000	170,534,722	170,534,722					
	162 SDN 3 KEMBANG SARI	Selong					-					
	- Ruang Kelas (Rekons)		6	RKB	242,480,000	1,454,880,000	1,454,880,000					
	163 SDN 3 SELONG	Selong					-					
	- Ruang Kelas (Rekons)		1	RKB	121,240,000	121,240,000	121,240,000					
	164 SDN 3 DENGGEN	Selong					-					
	- Ruang Kelas (Rehab)		6	RKB	72,744,000	436,464,000	436,464,000					
	165 SDN 2 SANDUBAYA	Selong					-					
	- Ruang Kelas (Rekons)		3	RKB	242,480,000	727,440,000	727,440,000					
	166 SDN 5 RARANG SELATAN	Terara					-					

Sektor / Sub-Sektor	Sarana dan Prasarana	Lokasi (Kecamatan)	Volume	Satuan	Harga Satuan (Rp.)	Nilai Kebutuhan (Rp.)	Kewenangan (Rp.)				Keterangan	
							Kabupaten (Rp.)	Provinsi (Rp.)	K/L (Rp.)	Lainnya		
										Masyarakat (Rp.)		Dunia Usaha (Rp.)
	- Ruang Kelas (Rekons)		3	RKB	242,480,000	727,440,000	727,440,000					
	- Ruang Kelas (Rehab)		3	RKB	121,240,000	363,720,000	363,720,000					
	167 SDN 7 JENGGIK	Terara										
	- Ruang Kelas (Rekons)		2	RKB	242,480,000	484,960,000	484,960,000					
	- Ruang Kelas (Rehab)		2	RKB	121,240,000	242,480,000	242,480,000					
	- Ruang Kelas (Rehab)		2	RKB	72,744,000	145,488,000	145,488,000					
	168 SDN 5 JENGGIK	Terara										
	- Ruang Kelas (Rekons)		1	RKB	242,480,000	242,480,000	242,480,000					
	- Ruang Kelas (Rehab)		5	RKB	72,744,000	363,720,000	363,720,000					
	169 SDN 4 RARANG SELATAN	Terara										
	- Ruang Kelas (Rehab)		8	RKB	72,744,000	581,952,000	581,952,000					
	170 SDN 6 RARANG	Terara										
	- Ruang Kelas (Rehab)		2	RKB	72,744,000	145,488,000	145,488,000					
	171 SDN 4 SURADADI	Terara										
	- Ruang Kelas (Rehab)		3	RKB	47,295,667	141,887,000	141,887,000					
	172 SDN 1 JENGGIK	Terara										
	- Ruang Kelas (Rehab)		3	RKB	72,744,000	218,232,000	218,232,000					
	173 SDN 4 JENGGIK	Terara										
	- Ruang Kelas (Rehab)		6	RKB	72,744,000	436,464,000	436,464,000					
	174 SDN 7 SURADADI	Terara										
	- Ruang Kelas (Rehab)		2	RKB	121,240,000	242,480,000	242,480,000					
	- Ruang Kelas (Rehab)		1	RKB	72,744,000	72,744,000	72,744,000					
	175 SDN 1 RARANG	Terara										
	- Ruang Kelas (Rekons)		6	RKB	242,480,000	1,454,880,000	1,454,880,000					
	176 SDN 8 JENGGIK	Terara										
	- Perpustakaan (Rekons)		1	RKB	242,480,000	242,480,000	242,480,000					
	177 SDN 6 JENGGIK	Terara										
	- Ruang Kelas (Rekons)		1	RKB	242,480,000	242,480,000	242,480,000					
	- Ruang Kelas (Rehab)		5	RKB	72,744,000	363,720,000	363,720,000					
	178 SDN 1 SANTONG	Terara										
	- Ruang Kelas (Rekons)		2	RKB	242,480,000	484,960,000	484,960,000					
	- Ruang Kelas (Rehab)		4	RKB	72,744,000	290,976,000	290,976,000					
	179 SDN 3 RARANG SELATAN	Terara										
	- Ruang Kelas (Rehab)		6	RKB	72,744,000	436,464,000	436,464,000					
	180 SDN 3 RARANG	Terara										
	- Ruang Kelas (Rekons)		2	RKB	242,480,000	484,960,000	484,960,000					
	- Ruang Kelas (Rehab)		3	RKB	72,744,000	218,232,000	218,232,000					
	181 SDN 2 JENGGIK	Terara										
	- Ruang Kelas (Rekons)		6	RKB	47,295,500	283,773,000	283,773,000					
	182 SDN 3 JENGGIK	Terara										
	- Ruang Kelas (Rehab)		2	RKB	121,240,000	242,480,000	242,480,000					
	- Perpustakaan		1	RKB	144,373,000	144,373,000	144,373,000					
	183 SDN 2 PERIAN	Montong Gading										
	- Ruang Kelas (Rekons)		3	RKB	47,295,667	141,887,000	141,887,000					
	184 SDN 4 PRINGGAJURANG	Montong Gading										
	- Ruang Kelas (Rekons)		3	RKB	63,061,000	189,183,000	189,183,000					
	185 SDN 5 PRINGGAJURANG	Montong Gading										
	- Ruang Kelas (Rekons)		4	RKB	47,295,750	189,183,000	189,183,000					
	186 SDN 5 MONTONG BETOK	Montong Gading										
	- Ruang Kelas (Rekons)		3	RKB	47,295,667	141,887,000	141,887,000					
	187 SDN 2 MONTONG BETOK	Montong Gading										
	- Ruang Kelas (Rehab)		6	RKB	72,744,000	436,464,000	436,464,000					
	188 SDN 7 KILANG	Montong Gading										
	- Ruang Kelas (Rehab)		2	RKB	72,744,000	145,488,000	145,488,000					

Sektor / Sub-Sektor	Sarana dan Prasarana	Lokasi (Kecamatan)	Volume	Satuan	Harga Satuan (Rp.)	Nilai Kebutuhan (Rp.)	Kewenangan (Rp.)					Keterangan
							Kabupaten (Rp.)	Provinsi (Rp.)	K/L (Rp.)	Lainnya		
										Masyarakat (Rp.)	Dunia Usaha (Rp.)	
	189 SDN 3 PRINGGAJURANG	Montong Gading					-					
	- Ruang Kelas (Rekons)		4	RKB	242,480,000	969,920,000	969,920,000					
	190 SDN 10 MONTONG BETOK	Montong Gading					-					
	- Ruang Kelas (Rehab)		3	RKB	72,744,000	218,232,000	218,232,000					
	191 SDN 9 MONTONG BETOK	Montong Gading					-					
	- Ruang Kelas (Rekons)		4	RKB	242,480,000	969,920,000	969,920,000					
	- Ruang Kelas (Rehab)		2	RKB	72,744,000	145,488,000	145,488,000					
	192 SDN 2 KILANG	Montong Gading					-					
	- Ruang Kelas (Rehab)		1	RKB	72,744,000	72,744,000	72,744,000					
	193 SDN 7 MONTONG BETOK	Montong Gading					-					
	- Ruang Kelas (Rekons)		3	RKB	242,480,000	727,440,000	727,440,000					
	194 SDN 3 MONTONG BETOK	Montong Gading					-					
	- Ruang Kelas (Rehab)		1	RKB	72,744,000	72,744,000	72,744,000					
	195 SDN 1 PERIAN	Montong Gading					-					
	- Ruang Kelas (Rehab)		1	RKB	72,744,000	72,744,000	72,744,000					
	196 SDN 1 PRINGGAJURANG	Montong Gading					-					
	- Ruang Kelas (Rehab)		1	RKB	72,744,000	72,744,000	72,744,000					
	197 SDN 3 PERIAN	Montong Gading					-					
	- Ruang Kelas (Rekons)		3	RKB	242,480,000	727,440,000	727,440,000					
	- Ruang Kelas (Rehab)		1	RKB	72,744,000	72,744,000	72,744,000					
	198 SDN 1 JENGGIK UTARA	Montong Gading					-					
	- Ruang Kelas (Rekons)		3	RKB	242,480,000	727,440,000	727,440,000					
	- Ruang Kelas (Rehab)		3	RKB	72,744,000	218,232,000	218,232,000					
	199 SDN 1 KEMBANG KUNING	Sikur					-					
	- Ruang Kelas (Rekons)		3	RKB	242,480,000	727,440,000	727,440,000					
	200 SDN 1 SEMAYA	Sikur					-					
	- Ruang Kelas (Rekons)		3	RKB	242,480,000	727,440,000	727,440,000					
	201 SDN 2 LOYOK	Sikur					-					
	- Ruang Kelas (Rekons)		3	RKB	242,480,000	727,440,000	727,440,000					
	202 SDN 1 KOTARAJA	Sikur					-					
	- Ruang Kelas (Rekons)		1	RKB	242,480,000	242,480,000	242,480,000					
	203 SDN 7 LOYOK	Sikur					-					
	- Ruang Kelas (Rekons)		3	RKB	242,480,000	727,440,000	727,440,000					
	- Rumah Dinas		2	RKB	242,480,000	484,960,000	484,960,000					
	204 SDN 7 MONTONG BAAN	Sikur					-					
	- Ruang Kelas (Rehab)		1	RKB	72,744,000	72,744,000	72,744,000					
	205 SDN 6 MONTONG BAAN	Sikur					-					
	- Ruang Kelas (Rehab)		1	RKB	72,744,000	72,744,000	72,744,000					
	206 SDN 3 TETEBATU	Sikur					-					
	- Ruang Kelas (Rekons)		2	RKB	242,480,000	484,960,000	484,960,000					
	207 SDN 5 SIKUR	Sikur					-					
	- Ruang Kelas (Rekons)		3	RKB	242,480,000	727,440,000	727,440,000					
	208 SDN 4 MONTONG BAAN	Sikur					-					
	- Ruang Kelas (Rehab)		1	RKB	72,744,000	72,744,000	72,744,000					
	209 SDN 6 KOTARAJA	Sikur					-					
	- Ruang Kelas (Rehab)		1	RKB	72,744,000	72,744,000	72,744,000					
	210 SDN 1 TETEBATU	Sikur					-					
	- Ruang Kelas (Rekons)		3	RKB	242,480,000	727,440,000	727,440,000					
	211 SDN 5 MONTONG BAAN	Sikur					-					
	- Ruang Kelas (Rekons)		1	RKB	242,480,000	242,480,000	242,480,000					
	212 SDN 4 KOTARAJA	Sikur					-					
	- Ruang Kelas (Rehab)		1	RKB	72,744,000	72,744,000	72,744,000					
	213 SDN 2 KOTARAJA	Sikur					-					
	- Ruang Kelas (Rekons)		2	RKB	242,480,000	484,960,000	484,960,000					

Sektor / Sub-Sektor	Sarana dan Prasarana	Lokasi (Kecamatan)	Volume	Satuan	Harga Satuan (Rp.)	Nilai Kebutuhan (Rp.)	Kewenangan (Rp.)					Keterangan
							Kabupaten (Rp.)	Provinsi (Rp.)	K/L (Rp.)	Lainnya		
										Masyarakat (Rp.)	Dunia Usaha (Rp.)	
	214 SDN 3 KOTARAJA	Sikur										
	- Ruang Kelas (Rekons)		3	RKB	242,480,000	727,440,000	727,440,000					
	215 SDN 2 KEMBANG KUNING	Sikur										
	- Ruang Kelas (Rekons)		3	RKB	242,480,000	727,440,000	727,440,000					
	216 SDN 3 SEMAYA	Sikur										
	- Ruang Kelas (Rekons)		3	RKB	242,480,000	727,440,000	727,440,000					
	217 SDN 7 LENDANG NANGKA	Masbagik										
	- Ruang Kelas (Rekons)		1	RKB	242,480,000	242,480,000	242,480,000					
	218 SDN 5 PAOK MOTONG	Masbagik										
	- Ruang Kelas (Rehab)		3	RKB	72,744,000	218,232,000	218,232,000					
	MI					29,752,296,000					29,752,296,000	
	1 MI Darul 'Abidin NW Gerisak Semanggaleng	Kec. Sakra Barat										
	- Ruang Kelas (Rekons)		6	RKB	242,480,000	1,454,880,000					1,454,880,000	
	- Ruang Pendukung (Rekons)		1	Ruang	242,480,000	242,480,000					242,480,000	
	2 MI Maraqitta'limat Belanting	Kec. Sambelia										
	- Ruang Kelas (Rekons)		6	RKB	242,480,000	1,454,880,000					1,454,880,000	
	- Ruang Pendukung (Rekons)		1	Ruang	242,480,000	242,480,000					242,480,000	
	3 MI MT Bilok Peteng	Kec. Sukamulia										
	- Ruang Kelas (Rekons)		6	RKB	242,480,000	1,454,880,000					1,454,880,000	
	- Ruang Pendukung (Rekons)		1	Ruang	242,480,000	242,480,000					242,480,000	
	4 MI MT Lingkok Lendang	Kec. Wanasaba										
	- Ruang Kelas (Rehab)		6	RKB	121,240,000	727,440,000					727,440,000	
	- Ruang Pendukung (Rekons)		1	Ruang	242,480,000	242,480,000					242,480,000	
	5 MI MT Mamben Lauk	Kec. Wanasaba										
	- Ruang Kelas (Rehab)		6	RKB	121,240,000	727,440,000					727,440,000	
	- Ruang Pendukung (Rekons)		1	Ruang	242,480,000	242,480,000					242,480,000	
	6 MI MT Obel Obel	Kec. Sambelia										
	- Ruang Kelas (Rekons)		6	RKB	242,480,000	1,454,880,000					1,454,880,000	
	- Ruang Pendukung (Rekons)		1	Ruang	242,480,000	242,480,000					242,480,000	
	7 MI Nurussalam Kbnng Sari	Kec. Selong										
	- Ruang Kelas (Rekons)		6	RKB	242,480,000	1,454,880,000					1,454,880,000	
	- Ruang Pendukung (Rekons)		1	Ruang	242,480,000	242,480,000					242,480,000	
	8 MI NW Beburung	Kec. Sambelia										
	- Ruang Kelas (Rekons)		6	RKB	242,480,000	1,454,880,000					1,454,880,000	
	- Ruang Pendukung (Rekons)		1	Ruang	242,480,000	242,480,000					242,480,000	
	9 MI NW Gegek Likok	Kec. Sukamulia										
	- Ruang Kelas (Rehab)		6	RKB	121,240,000	727,440,000					727,440,000	
	- Ruang Pendukung (Rekons)		1	Ruang	242,480,000	242,480,000					242,480,000	
	10 MI NW Krumut	Kec. Pringgabaya										
	- Ruang Kelas (Rehab)		6	RKB	72,744,000	436,464,000					436,464,000	
	- Ruang Pendukung (Rekons)		2	Ruang	242,480,000	484,960,000					484,960,000	
	11 MI NW Lendang Penyoggok	Kec. Masbagik										
	- Ruang Kelas (Rekons)		3	RKB	242,480,000	727,440,000					727,440,000	
	- Ruang Pendukung (Rekons)		1	Ruang	242,480,000	242,480,000					242,480,000	
	12 MI NW Loyok	Kec. Sikur										
	- Ruang Kelas (Rehab)		6	RKB	121,240,000	727,440,000					727,440,000	
	- Ruang Pendukung (Rekons)		2	Ruang	242,480,000	484,960,000					484,960,000	
	13 MI NW Pringga Jurang	Kec. Montong Gading										
	- Ruang Kelas (Rehab)		7	RKB	121,240,000	848,680,000					848,680,000	
	- Ruang Pendukung (Rekons)		2	Ruang	242,480,000	484,960,000					484,960,000	
	14 MI NW Pringgabaya	Kec. Pringgabaya										
	- Ruang Kelas (Rehab)		8	RKB	72,744,000	581,952,000					581,952,000	
	- Ruang Pendukung (Rekons)		1	Ruang	242,480,000	242,480,000					242,480,000	

Sektor / Sub-Sektor	Sarana dan Prasarana	Lokasi (Kecamatan)	Volume	Satuan	Harga Satuan (Rp.)	Nilai Kebutuhan (Rp.)	Kewenangan (Rp.)					Keterangan
							Kabupaten (Rp.)	Provinsi (Rp.)	K/L (Rp.)	Lainnya		
										Masyarakat (Rp.)	Dunia Usaha (Rp.)	
	16 MI NW Sembalun Bumbung	Kec. Sembalun										
	- Ruang Kelas (Rekons)		6	RKB	242,480,000	1,454,880,000						1,454,880,000
	- Ruang Pendukung (Rekons)		1	Ruang	242,480,000	242,480,000						242,480,000
	17 MI NW Sembalun Lawang	Kec. Sembalun										
	- Ruang Kelas (Rekons)		6	RKB	242,480,000	1,454,880,000						1,454,880,000
	- Ruang Pendukung (Rekons)		1	Ruang	242,480,000	242,480,000						242,480,000
	18 MI NW Serijata	Kec. Montong Gading										
	- Ruang Kelas (Rehab)		7	RKB	121,240,000	848,680,000						848,680,000
	- Ruang Pendukung (Rekons)		1	Ruang	242,480,000	242,480,000						242,480,000
	20 MI NW Jurang Kuak	Kec. Wnasaba										
	- Ruang Kelas (Rekons)		6	RKB	242,480,000	1,454,880,000						1,454,880,000
	- Ruang Pendukung (Rekons)		1	Ruang	242,480,000	242,480,000						242,480,000
	21 MI NW Kumbang	Kec. Masbagik										
	- Ruang Kelas (Rehab)		6	RKB	121,240,000	727,440,000						727,440,000
	- Ruang Pendukung (Rekons)		1	Ruang	242,480,000	242,480,000						242,480,000
	22 MI NW Wakan	Kec. Jerowaru										
	- Ruang Kelas (Rehab)		7	RKB	121,240,000	848,680,000						848,680,000
	- Ruang Pendukung (Rekons)		1	Ruang	242,480,000	242,480,000						242,480,000
	23 MI Nawarul Uyun 3	Kec. Terara										
	- Ruang Kelas (Rehab)		6	RKB	121,240,000	727,440,000						727,440,000
	- Ruang Pendukung (Rekons)		1	Ruang	242,480,000	242,480,000						242,480,000
	24 MI NW Talun	Kec. Montong Gading										
	- Ruang Kelas (Rehab)		6	RKB	121,240,000	727,440,000						727,440,000
	- Ruang Pendukung (Rekons)		2	Ruang	242,480,000	484,960,000						484,960,000
	25 MI Darul Fikri Kemong	Kec. Sikur										
	- Ruang Kelas (Rehab)		6	RKB	121,240,000	727,440,000						727,440,000
	- Ruang Pendukung (Rekons)		1	Ruang	242,480,000	242,480,000						242,480,000
	SMP					31,087,668,000	25,676,034,000	-	-	-		5,411,634,000
	1 SMPN SATAP 1 SUELA	Kec. Suela										
	- Ruang Kelas (Rehab)		3	RKB	81,837,000	245,511,000	245,511,000					
	2 SMPN SATAP 2 SUELA	Kec. Suela										
	- Ruang Kelas (Rehab)		2	RKB	81,837,000	163,674,000	163,674,000					
	3 SMPN 2 SAMBELIA	Kec. Sambelia										
	- Ruang Kelas (Rekons)		7	RKB	272,790,000	1,909,530,000	1,909,530,000					
	- Ruang Perpustakaan/Lab. (Rekons)		7	Ruang	207,840,000	1,454,880,000	1,454,880,000					
	4 SMPN 3 SAMBELIA	Kec. Sambelia										
	- Ruang Kelas (Rekons)		6	RKB	272,790,000	1,636,740,000	1,636,740,000					
	- Ruang Perpustakaan/Lab. (Rekons)		4	Ruang	207,840,000	831,360,000	831,360,000					
	5 SMPN 1 PRINGGABAYA	Kec. Pringgabaya										
	- Ruang Kelas (Rekons)		7	RKB	272,790,000	1,909,530,000	1,909,530,000					
	- Ruang Kelas (Rehab)		6	RKB	150,034,500	900,207,000	900,207,000					
	- Ruang Kelas (Rehab)		5	RKB	81,837,000	409,185,000	409,185,000					
	- Ruang Perpustakaan/Lab. (Rekons)		3	Ruang	207,840,000	623,520,000	623,520,000					
	6 SMPN 1 SEMBALUN	Kec. Sembalun										
	- Ruang Kelas (Rehab)		5	RKB	81,837,000	409,185,000	409,185,000					
	7 SMPN 3 SIKUR	Kec. Sikur										
	- Ruang Kelas (Rehab)		4	RKB	81,837,000	327,348,000	327,348,000					
	- Ruang Perpustakaan/Lab. (Rekons)		1	Ruang	207,840,000	207,840,000	207,840,000					
	8 SMPN 1 SIKUR	Kec. Sikur										
	- Ruang Kelas (Rekons)		1	RKB	272,790,000	272,790,000	272,790,000					
	9 SMPN 2 SEMBALUN	Kec. Sembalun										
	- Ruang Kelas (Rekons)		6	RKB	272,790,000	1,636,740,000	1,636,740,000					
	10 SMPN 2 SIKUR	Kec. Sikur										

Sektor / Sub-Sektor	Sarana dan Prasarana	Lokasi (Kecamatan)	Volume	Satuan	Harga Satuan (Rp.)	Nilai Kebutuhan (Rp.)	Kewenangan (Rp.)					Keterangan
							Kabupaten (Rp.)	Provinsi (Rp.)	K/L (Rp.)	Lainnya		
										Masyarakat (Rp.)	Dunia Usaha (Rp.)	
	- Ruang Kelas (Rehab)		4	RKB	81,837,000	327,348,000	327,348,000					
	- Ruang Perpustakaan/Lab. (Rekons)		1	Ruang	207,840,000	207,840,000	207,840,000					
	11 SMPN 2 JEROWARU	Kec. Jerowaru										
	- Ruang Kelas (Rekons)		1	RKB	272,790,000	272,790,000	272,790,000					
	- Ruang Kelas (Rehab)		1	RKB	81,837,000	81,837,000	81,837,000					
	- Ruang Perpustakaan/Lab. (Rekons)		2	Ruang	207,840,000	415,680,000	415,680,000					
	12 SMPN 5 MASBAGAIK	Kec. Masbagik										
	- Ruang Kelas (Rehab)		7	RKB	81,837,000	572,859,000	572,859,000					
	13 SMPN 3 PRINGGABAYA	Kec. Pringgabaya										
	- Ruang Kelas (Rekons)		1	RKB	272,790,000	272,790,000	272,790,000					
	- Ruang Kelas (Rehab)		1	RKB	150,034,500	150,034,500	150,034,500					
	14 SMP MUHAMMADIYAH POHGADING	Kec. Pringgabaya										
	- Ruang Kelas (Rekons)		5	RKB	272,790,000	1,363,950,000					1,363,950,000	
	- Ruang Perpustakaan/Lab. (Rekons)		1	Ruang	207,840,000	207,840,000					207,840,000	
	15 SMPN 2 TERARA	Kec. Terara										
	- Ruang Kelas (Rekons)		2	RKB	272,790,000	545,580,000	545,580,000					
	- Ruang Kelas (Rehab)		1	RKB	150,034,500	150,034,500	150,034,500					
	- Ruang Kelas (Rehab)		1	RKB	81,837,000	81,837,000	81,837,000					
	16 SMP ISLAM MUSTOFA KAMAL	Kec. Terara										
	- Ruang Kelas (Rehab)		6	RKB	81,837,000	491,022,000					491,022,000	
	- Ruang Perpustakaan/Lab. (Rekons)		1	Ruang	207,840,000	207,840,000					207,840,000	
	17 SMPN 3 MASBAGIK	Kec. Masbagik										
	- Ruang Kelas (Rehab)		2	RKB	81,837,000	163,674,000	163,674,000					
	- Ruang Perpustakaan/Lab. (Rekons)		5	Ruang	207,840,000	1,039,200,000	1,039,200,000					
	18 SMP IT AL-QIMAH	Kec. Masbagik										
	- Ruang Kelas (Rekons)		3	RKB	272,790,000	818,370,000					818,370,000	
	- Ruang Perpustakaan/Lab. (Rehab)		3	Ruang	114,312,000	342,936,000					342,936,000	
	19 SMPN 1 SELONG	Kec. Selong										
	- Ruang Kelas (Rehab)		24	RKB	81,837,000	1,964,088,000	1,964,088,000					
	- Ruang Perpustakaan/Lab. (Rehab)		17	Ruang	114,312,000	1,943,304,000	1,943,304,000					
	20 SMPN 2 SAKRA	Kec. Sakra										
	- Ruang Kelas (Rekons)		4	RKB	272,790,000	1,091,160,000	1,091,160,000					
	- Ruang Kelas (Rehab)		2	RKB	81,837,000	163,674,000	163,674,000					
	- Ruang Perpustakaan/Lab. (Rehab)		2	Ruang	114,312,000	228,624,000	228,624,000					
	21 SMP NW SURALAGA	Kec. Suralaga										
	- Ruang Kelas (Rekons)		2	RKB	272,790,000	545,580,000					545,580,000	
	- Ruang Kelas (Rehab)		3	RKB	150,034,500	450,103,500					450,103,500	
	- Ruang Kelas (Rehab)		4	RKB	81,837,000	327,348,000					327,348,000	
	22 SMP ISLAM NW PANCOR KOPONG	Kec. Masbagik										
	- Ruang Kelas (Rehab)		1	RKB	150,034,500	150,034,500					150,034,500	
	- Ruang Perpustakaan/Lab. (Rehab)		3	Ruang	114,312,000	342,936,000					342,936,000	
	23 SMPN SATAP 3 PRINGGABAYA	Kec. Pringgabaya										
	- Ruang Kelas (Rehab)		1	RKB	150,034,500	150,034,500	150,034,500					
	- Ruang Kelas (Rehab)		1	RKB	81,837,000	81,837,000	81,837,000					
	24 SMP NW ANJANI	Kec. Suralaga										
	- Ruang Kelas (Rehab)		1	RKB	81,837,000	81,837,000					81,837,000	
	25 SMPN 3 LABUHAN HAJI	Kec. Labuhan Haji										
	- Ruang Kelas (Rehab)		3	RKB	150,034,500	450,103,500	450,103,500					
	26 SMPN SATAP 2 JEROWARU	Kec. Jerowaru										
	- Ruang Kelas (Rekons)		3	RKB	272,790,000	818,370,000	818,370,000					
	- Ruang Kelas (Rehab)		3	RKB	81,837,000	245,511,000	245,511,000					
	27 SMPN 1 SUELA	Kec. Suea										
	- Ruang Kelas (Rehab)		8	RKB	81,837,000	654,696,000	654,696,000					
	- Ruang Perpustakaan/Lab. (Rekons)		1	Ruang	207,840,000	207,840,000	207,840,000					

Sektor / Sub-Sektor	Sarana dan Prasarana	Lokasi (Kecamatan)	Volume	Satuan	Harga Satuan (Rp.)	Nilai Kebutuhan (Rp.)	Kewenangan (Rp.)					Keterangan
							Kabupaten (Rp.)	Provinsi (Rp.)	K/L (Rp.)	Lainnya		
										Masyarakat (Rp.)	Dunia Usaha (Rp.)	
	- Ruang Perpustakaan/Lab. (Rehab)		4	Ruang	114,312,000	457,248,000	457,248,000					
28	SMP ISLAM AL BADRIYAH RARANG	Kec. Terara										
	- Ruang Kelas (Rehab)		1	RKB	81,837,000	81,837,000					81,837,000	
	Madrasah Tsanawiyah					46,060,230,000	-	-	2,400,552,000	-	43,659,678,000	
1	MTs Alarul Falah Bagek Gaet	Pringgabaya										
	- Ruang Kelas (Rekons)		3	RKB	272,790,000	818,370,000					818,370,000	
	- Ruang Pendukung (Rekons)		2	Ruang	272,790,000	545,580,000					545,580,000	
2	MTs AL Habibi	Masbagik										
	- Ruang Kelas (Rekons)		3	RKB	272,790,000	818,370,000					818,370,000	
	- Ruang Pendukung (Rekons)		2	Ruang	272,790,000	545,580,000					545,580,000	
3	MTs Darul Hikmah NW Pecosong	Pringgabaya										
	- Ruang Kelas (Rekons)		3	RKB	272,790,000	818,370,000					818,370,000	
	- Ruang Pendukung (Rekons)		1	Ruang	272,790,000	272,790,000					272,790,000	
4	MTs Kondok Barokah	Masbagik										
	- Ruang Kelas (Rehab)		4	RKB	81,837,000	327,348,000					327,348,000	
	- Ruang Pendukung (Rekons)		1	Ruang	272,790,000	272,790,000					272,790,000	
5	MTs Kota Raja	Sikur										
	- Ruang Kelas (Rehab)		6	RKB	81,837,000	491,022,000					491,022,000	
	- Ruang Pendukung (Rekons)		3	Ruang	272,790,000	818,370,000					818,370,000	
6	MTs MT Belanting	Sambelia										
	- Ruang Kelas (Rekons)		3	RKB	272,790,000	818,370,000					818,370,000	
	- Ruang Pendukung (Rekons)		1	Ruang	272,790,000	272,790,000					272,790,000	
7	MTs MT Obel Obel	Sambelia										
	- Ruang Kelas (Rekons)		3	RKB	272,790,000	818,370,000					818,370,000	
	- Ruang Pendukung (Rekons)		1	Ruang	272,790,000	272,790,000					272,790,000	
8	MTs MT Sembalun Lawang	Sembalun										
	- Ruang Kelas (Rekons)		3	RKB	84,050,000	252,150,000					252,150,000	
	- Ruang Pendukung (Rekons)		1	Ruang	272,790,000	272,790,000					272,790,000	
9	MTs MT. Bilok Peteng	Sembalun										
	- Ruang Kelas (Rekons)		3	RKB	272,790,000	818,370,000					818,370,000	
	- Ruang Pendukung (Rekons)		1	Ruang	272,790,000	272,790,000					272,790,000	
10	MTs Nurussalam Tete Batu	Sikur										
	- Ruang Kelas (Rehab)		9	RKB	136,395,000	1,227,555,000					1,227,555,000	
	- Ruang Pendukung (Rekons)		3	Ruang	272,790,000	818,370,000					818,370,000	
11	MTs NW Batu Bangka	Terara										
	- Ruang Kelas (Rehab)		6	RKB	136,395,000	818,370,000					818,370,000	
	- Ruang Pendukung (Rekons)		4	Ruang	272,790,000	1,091,160,000					1,091,160,000	
12	MTs NW Beburung	Sambelia										
	- Ruang Kelas (Rekons)		3	RKB	272,790,000	818,370,000					818,370,000	
	- Ruang Pendukung (Rekons)		2	Ruang	272,790,000	545,580,000					545,580,000	
13	MTs NW Benyer	Pringgabaya										
	- Ruang Kelas (Rekons)		3	RKB	272,790,000	818,370,000					818,370,000	
	- Ruang Pendukung (Rekons)		2	Ruang	272,790,000	545,580,000					545,580,000	
14	MTs NW Karang Baru	Wanasaba										
	- Ruang Kelas (Rehab)		3	RKB	81,837,000	245,511,000					245,511,000	
	- Ruang Pendukung (Rekons)		2	Ruang	272,790,000	545,580,000					545,580,000	
15	MTs NW Kembang Kerang 1	Aikmel										
	- Ruang Kelas (Rehab)		12	RKB	81,837,000	982,044,000					982,044,000	
	- Ruang Pendukung (Rekons)		3	Ruang	272,790,000	818,370,000					818,370,000	
16	MTs NW Kembang Kerang 2	Aikmel										
	- Ruang Kelas (Rehab)		4	RKB	81,837,000	327,348,000					327,348,000	
	- Ruang Pendukung (Rekons)		3	Ruang	272,790,000	818,370,000					818,370,000	
17	MTs NW LB Lombok	Pringgabaya										

Sektor / Sub-Sektor	Sarana dan Prasarana	Lokasi (Kecamatan)	Volume	Satuan	Harga Satuan (Rp.)	Nilai Kebutuhan (Rp.)	Kewenangan (Rp.)					Keterangan	
							Kabupaten (Rp.)	Provinsi (Rp.)	K/L (Rp.)	Lainnya			
										Masyarakat (Rp.)	Dunia Usaha (Rp.)		
	- Ruang Kelas (Rehab)		9	RKB	136,395,000	1,227,555,000						1,227,555,000	
	- Ruang Pendukung (Rekons)		2	Ruang	272,790,000	545,580,000						545,580,000	
18	MTs NW Lenek 1	Aikmel											-
	- Ruang Kelas (Rehab)		13	RKB	81,837,000	1,063,881,000						1,063,881,000	
	- Ruang Pendukung (Rekons)		4	Ruang	272,790,000	1,091,160,000						1,091,160,000	
19	MTs NW Pangsor Gunung Sembalun	Sembalun											-
	- Ruang Kelas (Rekons)		6	RKB	42,025,000	252,150,000						252,150,000	
	- Ruang Pendukung (Rekons)		4	Ruang	272,790,000	1,091,160,000						1,091,160,000	
20	MTs NW Pringgabaya	Pringgabaya											-
	- Ruang Kelas (Rehab)		13	RKB	136,395,000	1,773,135,000						1,773,135,000	
	- Ruang Pendukung (Rekons)		3	Ruang	272,790,000	818,370,000						818,370,000	
21	MTs NW Sajang	Sembalun											-
	- Ruang Kelas (Rekons)		5	RKB	272,790,000	1,363,950,000						1,363,950,000	
	- Ruang Pendukung (Rekons)		3	Ruang	272,790,000	818,370,000						818,370,000	
22	MTs NW Swela	Suela											-
	- Ruang Kelas (Rehab)		4	RKB	81,837,000	327,348,000						327,348,000	
	- Ruang Pendukung (Rekons)		3	Ruang	272,790,000	818,370,000						818,370,000	
23	MTs NW Talun	Montong Gading											-
	- Ruang Kelas (Rehab)		9	RKB	81,837,000	736,533,000						736,533,000	
	- Ruang Pendukung (Rekons)		3	Ruang	272,790,000	818,370,000						818,370,000	
24	MTs NW Tanjung Sangar	Labuhan Haji											-
	- Ruang Kelas (Rekons)		5	RKB	272,790,000	1,363,950,000						1,363,950,000	
	- Ruang Pendukung (Rekons)		3	Ruang	272,790,000	818,370,000						818,370,000	
25	MTs NW Teko	Pringgabaya											-
	- Ruang Kelas (Rekons)		3	RKB	272,790,000	818,370,000						818,370,000	
	- Ruang Pendukung (Rekons)		2	Ruang	272,790,000	545,580,000						545,580,000	
26	MTs NW Wanasaba	Wanasaba											-
	- Ruang Kelas (Rehab)		3	RKB	81,837,000	245,511,000						245,511,000	
	- Ruang Pendukung (Rekons)		3	Ruang	272,790,000	818,370,000						818,370,000	
27	MTs Terpadu Yajamila	Masbagik											-
	- Ruang Kelas (Rehab)		3	RKB	136,395,000	409,185,000						409,185,000	
	- Ruang Pendukung (Rekons)		3	Ruang	272,790,000	818,370,000						818,370,000	
28	MTs Zainudin Tsani	Pringgabaya											-
	- Ruang Kelas (Rekons)		3	RKB	272,790,000	818,370,000						818,370,000	
	- Ruang Pendukung (Rekons)		2	Ruang	272,790,000	545,580,000						545,580,000	
29	MTs Tirpas	Labuhan Haji											-
	- Ruang Kelas (Rehab)		6	RKB	81,837,000	491,022,000						491,022,000	
	- Ruang Pendukung (Rekons)		3	Ruang	272,790,000	818,370,000						818,370,000	
30	MTs.N 1 Lotim	Selong											-
	- Ruang Kelas (Rehab)		6	RKB	81,837,000	491,022,000			491,022,000				
31	MTs NW Pringgajurang	Montong Gading											-
	- Ruang Kelas (Rehab)		7	RKB	81,837,000	572,859,000						572,859,000	
	- Ruang Pendukung (Rekons)		3	Ruang	272,790,000	818,370,000						818,370,000	
32	MTs.N 3 Lotim	Wanasaba											-
	- Ruang Kelas (Rekons)		3	RKB	272,790,000	818,370,000			818,370,000				
	- Ruang Pendukung (Rekons)		4	Ruang	272,790,000	1,091,160,000			1,091,160,000				
33	MTs NW Wakan	Jerowaru											-
	- Ruang Kelas (Rehab)		3	RKB	81,837,000	245,511,000						245,511,000	
	- Ruang Pendukung (Rekons)		3	Ruang	272,790,000	818,370,000						818,370,000	
	SLB					308,644,000							308,644,000
1	SLB ASYIFA SELONG (Rehab)	Selong											-
	- Ruang Kelas		3	RKB	10,825,667	32,477,000						32,477,000	
	- Ruang Perpustakaan		1	Ruang	18,965,000	18,965,000						18,965,000	

Sektor / Sub-Sektor	Sarana dan Prasarana	Lokasi (Kecamatan)	Volume	Satuan	Harga Satuan (Rp.)	Nilai Kebutuhan (Rp.)	Kewenangan (Rp.)				Keterangan	
							Kabupaten (Rp.)	Provinsi (Rp.)	K/L (Rp.)	Lainnya		
										Masyarakat (Rp.)		Dunia Usaha (Rp.)
	2 SLB MUHAMMADIYAH KELAYU (Rehab)	Selong	3	RKB	85,734,000	257,202,000					257,202,000	
	SMA					24,138,581,000		21,233,471,000			2,905,110,000	
	1 SMAN 1 Sembalun	Sembalun										
	- Ruang Kelas (Rekons)		2	RKB	350,730,000	701,460,000		701,460,000				
	- Ruang Kelas (rehab)		5	RKB	40,000,000	200,000,000		200,000,000				
	- Ruang Guru (rehab)		1	Ruang	192,901,500	192,901,500		192,901,500				
	- Ruang Tata Usaha (rekons)		1	Ruang	350,730,000	350,730,000		350,730,000				
	- Ruang Kepala Sekolah (rekons)		1	Ruang	350,730,000	350,730,000		350,730,000				
	- Mushalla (rehab)		1	Ruang	192,901,500	192,901,500		192,901,500				
	- Pagar Sekolah (rekons)		200	m2	1,000,000	200,000,000		200,000,000				
	2 SMAN 1 Sambelia	Sambelia										
	- Ruang Kelas (Rekons)		5	RKB	40,000,000	200,000,000		200,000,000				
	- Ruang Pendukung (Rekons)		4	Ruang	105,219,000	420,876,000		420,876,000				
	3 SMA Islam Sugian	Sambelia										
	- Ruang Kelas (Rekons)		1	RKB	350,730,000	350,730,000					350,730,000	
	- Ruang Kelas (Rehab)		4	RKB	25,000,000	100,000,000					100,000,000	
	- Ruang Pendukung (Rekons)		2	Ruang	105,219,000	210,438,000					210,438,000	
	4 SMAN 1 Sukamulia	Sukamulia										
	- Ruang Kelas (Rehab)		6	RKB	25,000,000	150,000,000		150,000,000				
	- Ruang Pendukung (Rehab)		1	Ruang	105,219,000	105,219,000		105,219,000				
	5 SMAN 1 Terara	Terara										
	- Ruang Kelas (Rehab)		10	RKB	105,219,000	1,052,190,000		1,052,190,000				
	- Ruang Pendukung (Rehab)		4	Ruang	25,000,000	100,000,000		100,000,000				
	6 SMAN 1 Sakra	Sakra										
	- Ruang Kelas (Rehab)		3	RKB	192,901,500	578,704,500		578,704,500				
	- Ruang Kelas (Rehab)		6	RKB	25,000,000	150,000,000		150,000,000				
	- Ruang Pendukung (Rehab)		4	Ruang	192,901,500	771,606,000		771,606,000				
	7 SMAN 1 Suela	Suela										
	- Ruang Pendukung (Rehab)		4	Ruang	25,000,000	100,000,000		100,000,000				
	8 SMAN 1 Pringgabaya	Pringgabaya										
	- Ruang Kelas (Rehab)		6	RKB	192,901,500	1,157,409,000		1,157,409,000				
	- Ruang Kelas (Rehab)		4	RKB	25,000,000	100,000,000		100,000,000				
	- Ruang Pendukung (Rehab)		1	Ruang	105,219,000	105,219,000		105,219,000				
	- Ruang Pendukung (Rehab)		1	Ruang	105,219,000	105,219,000		105,219,000				
	9 SMAN 1 Suralaga	Suralaga										
	- Ruang Kelas (Rehab)		4	RKB	25,000,000	100,000,000		100,000,000				
	10 SMAN 1 Sikur	Sikur										
	- Ruang Kelas (Rekons)		2	RKB	350,730,000	701,460,000		701,460,000				
	- Ruang Pendukung (Rehab)		4	Ruang	25,000,000	100,000,000		100,000,000				
	11 SMAN 1 Wanasaba	Wanasaba										
	- Ruang Kelas (Rekons)		6	RKB	350,730,000	2,104,380,000		2,104,380,000				
	- Ruang Kelas (Rehab)		5	RKB	192,901,500	964,507,500		964,507,500				
	- Ruang Kelas (Rehab)		4	RKB	25,000,000	100,000,000		100,000,000				
	12 SMAN 1 Montong Gading	Montong Gading										
	- Ruang Kelas (Rekons)		8	RKB	350,730,000	2,805,840,000		2,805,840,000				
	- Ruang Kelas (Rehab)		4	RKB	25,000,000	100,000,000		100,000,000				
	13 SMAN 2 Aikmel	Aikmel										
	- Ruang Kelas (Rehab)		4	RKB	25,000,000	100,000,000		100,000,000				
	14 SMAN 1 Masbagik	Masbagik										
	- Ruang Kelas (Rekons)		8	RKB	192,901,500	1,543,212,000		1,543,212,000				
	- Ruang Kelas (Rehab)		4	RKB	25,000,000	100,000,000		100,000,000				
	15 SMAN 2 Masbagik	Masbagik										
	- Ruang Kelas (Rekons)		2	RKB	192,901,500	385,803,000		385,803,000				

Sektor / Sub-Sektor	Sarana dan Prasarana	Lokasi (Kecamatan)	Volume	Satuan	Harga Satuan (Rp.)	Nilai Kebutuhan (Rp.)	Kewenangan (Rp.)					Keterangan
							Kabupaten (Rp.)	Provinsi (Rp.)	K/L (Rp.)	Lainnya		
										Masyarakat (Rp.)	Dunia Usaha (Rp.)	
	- Ruang Kelas (rehab)		4	RKB	25,000,000	100,000,000		100,000,000				
	- Ruang Guru (rehab)		1	Ruang	192,901,500	192,901,500		192,901,500				
	- Ruang Tata Usaha (rehab)		1	Ruang	192,901,500	192,901,500		192,901,500				
	- Ruang Kepala Sekolah (rehab)		1	Ruang	105,219,000	105,219,000		105,219,000				
	- Mushalla (rehab)		1	Ruang	105,219,000	105,219,000		105,219,000				
	- Pagar Sekolah (rekons)		100	m2	1,000,000	100,000,000		100,000,000				
16	SMAN 1 Sakra Timur	Sakra Timur										
	- Ruang Pendukung (Rehab)		4	Ruang	25,000,000	100,000,000		100,000,000				
17	SMAN 1 Jerowaru	Jerowaru										
	- Ruang Kelas (Rehab)		4	RKB	25,000,000	100,000,000		100,000,000				
18	SMAN 1 Keruak	Keruak										
	- Ruang Kelas (Rehab)		4	RKB	25,000,000	100,000,000		100,000,000				
19	SMAN 1 Labuhan Haji	Labuan Haji										
	- Ruang Kelas (Rehab)		4	RKB	25,000,000	100,000,000		100,000,000				
20	SMA NW Pringgabaya	Pringgabaya										
	- Ruang Kelas (Rehab)		3	RKB	105,219,000	315,657,000					315,657,000	
21	SMA Muh Pohgading	Pringgabaya										
	- Ruang Pendukung (Rekons)		3	Ruang	350,730,000	1,052,190,000					1,052,190,000	
	- Ruang Pendukung (Rehab)		7	Ruang	35,714,286	250,000,000					250,000,000	
22	SMA Darul Falah Aikmel	Aikmel										
	- Ruang Pendukung (Rehab)		1	Ruang	105,219,000	105,219,000					105,219,000	
23	SMAN 1 Aikmel	Aikmel										
	- Ruang Kelas (Rehab)		4	RKB	25,000,000	100,000,000		100,000,000				
24	SMA NW PERMATAN											
	- Ruang Kelas (Rekons)	Pringgabaya	4	RKB	105,219,000	420,876,000					420,876,000	
	- Ruang Kelas (Rehab)		4	Ruang	25,000,000	100,000,000					100,000,000	
25	SMAN 1 SELONG											
	- Ruang Kelas (Rehab)	Selong	4	Ruang	25,000,000	100,000,000		100,000,000				
26	SMAN 3 SELONG											
	- Ruang Kelas (Rekons)	Selong	5	RKB	350,730,000	1,753,650,000		1,753,650,000				
	- Ruang Kelas (Rehab)		8	RKB	192,901,500	1,543,212,000		1,543,212,000				
	- Ruang Kelas (Rehab)		6	RKB	25,000,000	150,000,000		150,000,000				
	SMK					13,331,781,000	-	2,710,582,000	4,043,132,000	-	6,578,067,000	
1	SMKN 1 Sakra	Sakra										
	- Ruang Kelas (Rekons)		1	RKB	350,730,000	1,519,560,000		1,519,560,000				
2	SMKN 1 Selong	Selong										
	- Ruang Kelas (Rehab)		11	RKB	192,901,500	550,000,000		550,000,000				
3	SMKN 2 Selong	Selong										
	- Ruang Guru		10	Ruang	201,956,000	2,019,560,000		2,019,560,000				
4	SMKN 1 Pringgabaya	Keruak										
	- Ruang Kelas (Rekons)		3	RKB	350,730,000	150,000,000		150,000,000				
	- Ruang TU (Rehab)		1	Ruang	105,219,000	105,219,000		105,219,000				
5	SMKN 1 Pringgasela	Pringgasela										
	- Ruang Kelas (Rehab)		5	RKB	99,757,200	498,786,000		498,786,000				
6	SMKN 1 Sambelia	Sambelia										
	- Ruang Kelas (Rehab)		7	RKB	174,969,429	1,224,786,000		1,224,786,000				
	- Ruang Praktik Siswa (Rehab)		2	Ruang	192,901,500	385,803,000		385,803,000				
7	SMK Islam Yasnuhu Pringgabaya	Pringgabaya										
	- Ruang Kelas (Rekons)		1	RKB	300,000,000	300,000,000		300,000,000				
	- Ruang Kelas (Rehab)		6	RKB	192,901,500	1,157,409,000					1,157,409,000	
8	SMK Darussalamah NW	Pringgabaya										
	- Ruang Kelas (Rehab)		3	RKB	192,901,500	578,704,500					578,704,500	
9	SMK MT Mamben	Wanasaba										

Sektor / Sub-Sektor	Sarana dan Prasarana	Lokasi (Kecamatan)	Volume	Satuan	Harga Satuan (Rp.)	Nilai Kebutuhan (Rp.)	Kewenangan (Rp.)				Keterangan	
							Kabupaten (Rp.)	Provinsi (Rp.)	K/L (Rp.)	Lainnya		
										Masyarakat (Rp.)		Dunia Usaha (Rp.)
	- Ruang Kelas (Rehab)		1	RKB	192,901,500	192,901,500					192,901,500	
	- Ruang Kelas (Rehab)		6	RKB	105,219,000	631,314,000					631,314,000	
10	SMK NW Anjani	Suralaga										
	- Ruang Kelas (Rekons)		1	RKB	350,730,000	350,730,000					350,730,000	
	- Ruang Kelas (Rehab)		2	RKB	192,901,500	385,803,000					385,803,000	
11	SMK Islam Plus Al Madani Mamben Lauk	Wanasaba										
	- Ruang Kelas (Rekons)		5	RKB	350,730,000	1,753,650,000					1,753,650,000	
	- Ruang Kelas (Rehab)		2	RKB	192,901,500	385,803,000					385,803,000	
	- Ruang Kelas (Rehab)		2	RKB	105,219,000	210,438,000					210,438,000	
12	SMK Al Amin Kilang	Montong Gading										
	- Ruang Kelas (Rekons)		1	RKB	300,000,000	300,000,000					300,000,000	
	- Ruang Kelas (Rehab)		1	RKB	105,219,000	105,219,000					105,219,000	
13	SMK NW Kumbang	Masbagik										
	- Ruang Kelas (Rehab)		5	RKB	105,219,000	526,095,000					526,095,000	
	Madrasah Aliyah					43,538,760,000			3,741,120,000		39,797,640,000	
1	MA Al Husto	Pringgabaya										
	- Ruang Kelas (Rekons)		3	RKB	311,760,000	935,280,000					935,280,000	
	- Ruang Pendukung (Rekons)		1	Ruang	311,760,000	311,760,000					311,760,000	
2	MA Anwarul Falah	Pringgabaya										
	- Ruang Kelas (Rekons)		3	RKB	311,760,000	935,280,000					935,280,000	
	- Ruang Pendukung (Rekons)		2	Ruang	311,760,000	623,520,000					623,520,000	
3	MA MT Alhamzar Obel Obel	Sambelia										
	- Ruang Kelas (Rekons)		3	RKB	311,760,000	935,280,000					935,280,000	
	- Ruang Pendukung (Rekons)		3	Ruang	311,760,000	935,280,000					935,280,000	
4	MA MT Bilok Peteng	Sembalun										
	- Ruang Kelas (Rekons)		3	RKB	311,760,000	935,280,000					935,280,000	
	- Ruang Pendukung (Rekons)		2	Ruang	311,760,000	623,520,000					623,520,000	
5	MA MT Sembalun Bumbung	Sembalun										
	- Ruang Kelas (Rekons)		3	RKB	311,760,000	935,280,000					935,280,000	
	- Ruang Pendukung (Rekons)		2	Ruang	311,760,000	623,520,000					623,520,000	
6	MA Nurussalam Tete Batu	Sikur										
	- Ruang Kelas (Rekons)		11	RKB	311,760,000	3,429,360,000					3,429,360,000	
	- Ruang Pendukung (Rekons)		4	Ruang	311,760,000	1,247,040,000					1,247,040,000	
7	MA NW Apitaik	Selong										
	- Ruang Kelas (Rekons)		7	RKB	311,760,000	2,182,320,000					2,182,320,000	
	- Ruang Pendukung (Rekons)		6	Ruang	311,760,000	1,870,560,000					1,870,560,000	
8	MA NW Batu Bangka	Masbagik										
	- Ruang Kelas (Rehab)		6	RKB	155,880,000	935,280,000					935,280,000	
	- Ruang Pendukung (Rekons)		3	Ruang	311,760,000	935,280,000					935,280,000	
9	MA NW Beburung	Sambelia										
	- Ruang Kelas (Rekons)		3	RKB	311,760,000	935,280,000					935,280,000	
	- Ruang Pendukung (Rekons)		2	Ruang	311,760,000	623,520,000					623,520,000	
10	MA NW Kembang Kerang	Aikmel										
	- Ruang Kelas (Rehab)		13	RKB	93,528,000	1,215,864,000					1,215,864,000	
	- Ruang Pendukung (Rekons)		4	Ruang	311,760,000	1,247,040,000					1,247,040,000	
11	MA NW Korleko	Labuhan Haji										
	- Ruang Kelas		7	RKB	155,880,000	1,091,160,000					1,091,160,000	
	- Ruang Pendukung (Rekons)		3	Ruang	311,760,000	935,280,000					935,280,000	
12	MA NW Nurul Ilham	Keruak										
	- Ruang Kelas (Rekons)		3	RKB	311,760,000	935,280,000					935,280,000	
	- Ruang Pendukung (Rekons)		2	Ruang	311,760,000	623,520,000					623,520,000	
13	MA NW Perian	Montong Gading										
	- Ruang Kelas (Rehab)		10	RKB	93,528,000	935,280,000					935,280,000	

Sektor / Sub-Sektor	Sarana dan Prasarana	Lokasi (Kecamatan)	Volume	Satuan	Harga Satuan (Rp.)	Nilai Kebutuhan (Rp.)	Kewenangan (Rp.)					Keterangan
							Kabupaten (Rp.)	Provinsi (Rp.)	K/L (Rp.)	Lainnya		
										Masyarakat (Rp.)	Dunia Usaha (Rp.)	
	- Ruang Pendukung (Rekons)		4	Ruang	311,760,000	1,247,040,000					1,247,040,000	
14	MA NW Prida Kroya	Suralaga										
	- Ruang Kelas (Rehab)		4	RKB	93,528,000	374,112,000					374,112,000	
	- Ruang Pendukung (Rekons)		4	Ruang	311,760,000	1,247,040,000					1,247,040,000	
15	MA NW Suwela	Suela										
	- Ruang Kelas (Rehab)		3	RKB	93,528,000	280,584,000					280,584,000	
	- Ruang Pendukung (Rekons)		2	Ruang	311,760,000	623,520,000					623,520,000	
16	MA NW Tanjung Sangar	Labuhan Haji										
	- Ruang Kelas (Rekons)		4	RKB	311,760,000	1,247,040,000					1,247,040,000	
	- Ruang Pendukung (Rekons)		2	Ruang	311,760,000	623,520,000					623,520,000	
17	MA NW Teko	Pringgabaya										
	- Ruang Kelas (Rekons)		6	RKB	311,760,000	1,870,560,000					1,870,560,000	
	- Ruang Pendukung (Rekons)		4	Ruang	311,760,000	1,247,040,000					1,247,040,000	
18	MA NW Tahir Yasin	Masbagik										
	- Ruang Kelas (Rehab)		7	RKB	93,528,000	654,696,000					654,696,000	
	- Ruang Pendukung (Rekons)		4	Ruang	311,760,000	1,247,040,000					1,247,040,000	
19	MAN 2 Lotim	Selong										
	- Ruang Kelas (Rekons)		8	RKB	311,760,000	2,494,080,000			2,494,080,000			
	- Ruang Pendukung (Rekons)		4	Ruang	311,760,000	1,247,040,000			1,247,040,000			
20	MA NW Limbungan	Suela										
	- Ruang Kelas (Rehab)		3	RKB	93,528,000	280,584,000					280,584,000	
	- Ruang Pendukung (Rekons)		2	Ruang	311,760,000	623,520,000					623,520,000	
21	MA NW Asyafi'iyah Bendung	Montong Gading										
	- Ruang Kelas (Rehab)		6	RKB	60,000,000	360,000,000					360,000,000	
	- Ruang Pendukung (Rekons)		3	Ruang	311,760,000	935,280,000					935,280,000	
	Ponpes					4,925,808,000					4,925,808,000	
1	Nurul Ikhlas NW (Rekons)	Sembalun	1	Unit	311,760,000	311,760,000					311,760,000	
2	Sa'adatul Istiqomah NW (Rekons)	Sambelia	1	Unit	311,760,000	311,760,000					311,760,000	
3	Baitul Izzah NW (Rekons)	Sembalun	1	Unit	311,760,000	311,760,000					311,760,000	
4	Al Amin NW (Rekons)	Sembalun	1	Unit	311,760,000	311,760,000					311,760,000	
5	Nurul Huda NW (Rekons)	Sembalun	1	Unit	311,760,000	311,760,000					311,760,000	
6	Ponpes Ulil Albab NW (Rekons)	Montong Gading	1	Unit	311,760,000	311,760,000					311,760,000	
7	Al-Urwatul Wutsqo (Rekons)	Terara	1	Unit	311,760,000	311,760,000					311,760,000	
8	Miftahul Faizin NW (Rekons)	Suela	1	Unit	311,760,000	311,760,000					311,760,000	
9	Darul Kamal NW (Rekons)	Aikmel	1	Unit	311,760,000	311,760,000					311,760,000	
10	Ihya'uddin (Rekons)	Suela	1	Unit	311,760,000	311,760,000					311,760,000	
11	Raudatul Mujahidin NW (Rekons)	Masbagik	1	Unit	311,760,000	311,760,000					311,760,000	
12	Mamba Ul Ulum (Rehab)	Pringgasela	1	Unit	93,528,000	93,528,000					93,528,000	
13	Darul Muttaqin NW (Rekons)	Montong Gading	1	Unit	311,760,000	311,760,000					311,760,000	
14	Daruttaqwa NW (Rehab)	Aikmel	1	Unit	155,880,000	155,880,000					155,880,000	
15	Riadussolihin NW (Rekons)	Sambelia	1	Unit	311,760,000	311,760,000					311,760,000	
16	Al-Baqiatussholihat NW (Rekons)	Sikur	1	Unit	311,760,000	311,760,000					311,760,000	
17	Darussalam NW (Rekons)	Pringgabaya	1	Unit	311,760,000	311,760,000					311,760,000	
3.	Agama		620		-	67,536,000,000	-	-	-	67,536,000,000	-	
	Masjid		267	Unit	-	48,465,000,000	-	-	-	48,465,000,000	-	
1	Masjid Nurul Iman Sugian	Sambelia	1	Unit	300,000,000	300,000,000				300,000,000		
2	Masjid Al-Ihlas Kokok Pedek	Sambelia	1	Unit	300,000,000	300,000,000				300,000,000		
3	Masjid Darul Faizin Tekalok	Sambelia	1	Unit	300,000,000	300,000,000				300,000,000		
4	Masjid Baiturrahim Menangareak	Sambelia	1	Unit	300,000,000	300,000,000				300,000,000		
5	Masjid Nurul Huda Kolok Sepang	Sambelia	1	Unit	300,000,000	300,000,000				300,000,000		
6	Masjid Nurul Anshor Kolok Sepang	Sambelia	1	Unit	300,000,000	300,000,000				300,000,000		
7	Masjid Baiturrahman Batu sela	Sambelia	1	Unit	300,000,000	300,000,000				300,000,000		

Sektor / Sub-Sektor	Sarana dan Prasarana	Lokasi (Kecamatan)	Volume	Satuan	Harga Satuan (Rp.)	Nilai Kebutuhan (Rp.)	Kewenangan (Rp.)					Keterangan	
							Kabupaten (Rp.)	Provinsi (Rp.)	K/L (Rp.)	Lainnya			
										Masyarakat (Rp.)	Dunia Usaha (Rp.)		
	8	Masjid Al-Islah Otorita	Sambelia	1	Unit	300,000,000	300,000,000				300,000,000		
	9	Masjid Sirojul Munir Otorita	Sambelia	1	Unit	300,000,000	300,000,000				300,000,000		
	10	Masjid Nurul Islam Lang-lang	Sambelia	1	Unit	300,000,000	300,000,000				300,000,000		
	11	Masjid Jamiyatussyakirin Pekendangan	Sambelia	1	Unit	300,000,000	300,000,000				300,000,000		
	12	Masjid Jamiatussyakirin Bonjeruk	Sambelia	1	Unit	300,000,000	300,000,000				300,000,000		
	13	Masjid Al-Jihadul Iman Embung Ganang	Sambelia	1	Unit	300,000,000	300,000,000				300,000,000		
	14	Masjid Nurussaadah Lepek Loang	Sambelia	1	Unit	300,000,000	300,000,000				300,000,000		
	15	Masjid Nurul Huda Melemo	Sambelia	1	Unit	300,000,000	300,000,000				300,000,000		
	16	Masjid Nurul Yakin Mentareng	Sambelia	1	Unit	300,000,000	300,000,000				300,000,000		
	17	Masjid Ussisataqwa Mentareng	Sambelia	1	Unit	300,000,000	300,000,000				300,000,000		
	18	Masjid Nahdlatul Islah Obel-obel	Sambelia	1	Unit	300,000,000	300,000,000				300,000,000		
	19	Masjid Darussalam Medas	Sambelia	1	Unit	300,000,000	300,000,000				300,000,000		
	20	Masjid Nurul Iman Beburung	Sambelia	1	Unit	300,000,000	300,000,000				300,000,000		
	21	Masjid Al-Mujahidin Proyek 100	Sambelia	1	Unit	300,000,000	300,000,000				300,000,000		
	22	Masjid As- salam Presban/Lekok Kuang	Sambelia	1	Unit	150,000,000	150,000,000				150,000,000		
	23	Masjid Nurul Anwar Bagik Manis Dalam	Sambelia	1	Unit	45,000,000	45,000,000				45,000,000		
	24	Masjid Al-Ihsan Bagik Manis Luar	Sambelia	1	Unit	45,000,000	45,000,000				45,000,000		
	25	Masjid Al-Ittihad Kurbian Padak Selatan	Sambelia	1	Unit	150,000,000	150,000,000				150,000,000		
	26	Masjid Subulussalam Dusun Padak Guar	Sambelia	1	Unit	300,000,000	300,000,000				300,000,000		
	27	Masjid Raudatul Jannah Dusun Padak Guar	Sambelia	1	Unit	45,000,000	45,000,000				45,000,000		
	28	Masjid Sadarul Iman Dusun Padak Guar	Sambelia	1	Unit	300,000,000	300,000,000				300,000,000		
	29	Masjid Suhada Transad Dsn. Purwakarya	Sambelia	1	Unit	150,000,000	150,000,000				150,000,000		
	30	Masjid Nurul Huda Tibu Borok Padak Utara	Sambelia	1	Unit	45,000,000	45,000,000				45,000,000		
	31	Masjid Darul Muhsinin Dusun Dadap	Sambelia	1	Unit	45,000,000	45,000,000				45,000,000		
	32	Masjid Nurul Muttaqin Dusun Kokok Rajak	Sambelia	1	Unit	300,000,000	300,000,000				300,000,000		
	33	Masjid Nurul Yaqin Dusun Ujung	Sambelia	1	Unit	300,000,000	300,000,000				300,000,000		
	34	Masjid Nurul Iman Dusun Timba Gali	Sambelia	1	Unit	300,000,000	300,000,000				300,000,000		
	35	Masjid Nurul Yaqin Labuhan Pandan Tengah	Sambelia	1	Unit	300,000,000	300,000,000				300,000,000		
	36	Masjid Al-Mujahidin Kemong Dusun Tarum	Sambelia	1	Unit	300,000,000	300,000,000				300,000,000		
	37	Masjid Al-Amin Gubuk Daya Sambelia	Sambelia	1	Unit	300,000,000	300,000,000				300,000,000		
	38	Masjid Darul Muhajirin Gubuk Lauk Sambelia	Sambelia	1	Unit	300,000,000	300,000,000				300,000,000		
	39	Masjid Baiturrahman Gubuk Dasan Tinggi Sambelia	Sambelia	1	Unit	300,000,000	300,000,000				300,000,000		
	40	Masjid Al-Kausar Gubuk Dasan Tinggi Sambelia	Sambelia	1	Unit	300,000,000	300,000,000				300,000,000		
	41	Masjid Al-Muhajirin Senanggalih	Sambelia	1	Unit	300,000,000	300,000,000				300,000,000		
	42	Masjid Nurul Falah Sembalun Bumbung	Sembalun	1	Unit	300,000,000	300,000,000				300,000,000		
	43	Masjid Ittihadul Islam Timba Gading	Sembalun	1	Unit	300,000,000	300,000,000				300,000,000		
	44	Masjid Al Islah Bawak Nao Sajang	Sembalun	1	Unit	300,000,000	300,000,000				300,000,000		
	45	Masjid Nurul Yaqin Bilok Petung	Sembalun	1	Unit	300,000,000	300,000,000				300,000,000		
	46	Masjid Baitul Izzah Dasan Bilok Petung	Sembalun	1	Unit	300,000,000	300,000,000				300,000,000		
	47	Masjid Haqqul Yaqin Bilok Petung	Sembalun	1	Unit	300,000,000	300,000,000				300,000,000		
	48	Masjid Al Muttaqin Bilok Petung	Sembalun	1	Unit	300,000,000	300,000,000				300,000,000		
	49	Masjid Al Wathoni Bilok Petung	Sembalun	1	Unit	300,000,000	300,000,000				300,000,000		
	50	Masjid Al Ikhlas Bilok Petung	Sembalun	1	Unit	300,000,000	300,000,000				300,000,000		
	51	Masjid Miftahul Abror Bilok Petung	Sembalun	1	Unit	300,000,000	300,000,000				300,000,000		
	52	Masjid Nurul Hidayah Sembalun Lawang	Sembalun	1	Unit	300,000,000	300,000,000				300,000,000		
	53	Masjid Aqoidul Iman Sajang	Sembalun	1	Unit	300,000,000	300,000,000				300,000,000		
	54	Masjid Assunnah Timba Gading Sembalun	Sembalun	1	Unit	300,000,000	300,000,000				300,000,000		
	55	Masjid Almunaawarah Dusun Jorong Sembalun	Sembalun	1	Unit	300,000,000	300,000,000				300,000,000		
	56	Masjid Al Falah Sembalun Bumbung	Sembalun	1	Unit	300,000,000	300,000,000				300,000,000		
	57	Masjid Nurul Yaqin Sembalun Lawang	Sembalun	1	Unit	300,000,000	300,000,000				300,000,000		
	58	Masjid Jabalul Rinjani Ld. Luar Sembalun	Sembalun	1	Unit	300,000,000	300,000,000				300,000,000		
	59	Masjid At-Taqwa Dusun orong Balu Desa Wanasaba Daya	Wanasaba	1	Unit	45,000,000	45,000,000				45,000,000		
	60	Masjid Hayatul Islam Lembak Orong Balu Desa Wanasaba Daya	Wanasaba	1	Unit	45,000,000	45,000,000				45,000,000		
	61	Masjid At-Taqwa Dusun Erot Makmur Desa Wanasaba Daya	Wanasaba	1	Unit	45,000,000	45,000,000				45,000,000		

Sektor / Sub-Sektor	Sarana dan Prasarana	Lokasi (Kecamatan)	Volume	Satuan	Harga Satuan (Rp.)	Nilai Kebutuhan (Rp.)	Kewenangan (Rp.)					Keterangan	
							Kabupaten (Rp.)	Provinsi (Rp.)	K/L (Rp.)	Lainnya			
										Masyarakat (Rp.)	Dunia Usaha (Rp.)		
	62	Masjid At-Taqwa Dusun Gerisak Desa Wanasaba Daya	Wanasaba	1	Unit	45,000,000	45,000,000				45,000,000		
	63	Masjid An Jam'atul Muttaqin Dusun Bandok Lauk Desa Bandok	Wanasaba	1	Unit	45,000,000	45,000,000				45,000,000		
	64	Masjid Darul Mukhlisin Dusun Kokok Keru Desa Bandok	Wanasaba	1	Unit	45,000,000	45,000,000				45,000,000		
	65	Masjid Jam'atuttaqwa Desa Tembeng Putik	Wanasaba	1	Unit	300,000,000	300,000,000				300,000,000		
	66	Masjid Syi'arul Islam At-Thoyyibi Desa Beriri Jarak	Wanasaba	1	Unit	300,000,000	300,000,000				300,000,000		
	67	Masjid Hayatul Iman Ambengan Timur Desa Berirjarak	Wanasaba	1	Unit	45,000,000	45,000,000				45,000,000		
	68	Masjid Ainul Yakin Dusun Baturente Desa Karang Baru	Wanasaba	1	Unit	300,000,000	300,000,000				300,000,000		
	69	Masjid At-Taqwa 2 Dusun Bisa Desa Wanasaba Lauk	Wanasaba	1	Unit	45,000,000	45,000,000				45,000,000		
	70	Masjid At-Taqwa Dusun Omba Desa Mamben Daya	Wanasaba	1	Unit	45,000,000	45,000,000				45,000,000		
	71	Masjid At-taqwa Dusun Bebidas Desa Bebidas	Wanasaba	1	Unit	45,000,000	45,000,000				45,000,000		
	72	Masjid Nurul Iman Suela Lauk	Suela	1	Unit	45,000,000	45,000,000				45,000,000		
	73	Masjid Islahul Anwar Suela	Suela	1	Unit	45,000,000	45,000,000				45,000,000		
	74	Masjid Babul Jamaah Dasan Koak Mekar sari Suela	Suela	1	Unit	45,000,000	45,000,000				45,000,000		
	75	Masjid Babul Hasanah Bangle Pesanggerahan Kec. Mt. Gading	Montong Gading	1	Unit	45,000,000	45,000,000				45,000,000		
	76	Masjid Nurul Hidayah Dsn Rumbuk Batuyang	Pringgabaya	1	Unit	150,000,000	150,000,000				150,000,000		
	77	Masjid Baiturrahim Batuyang	Pringgabaya	1	Unit	150,000,000	150,000,000				150,000,000		
	78	Masjid Jam'ul Khair Desa Pringgabaya	Pringgabaya	1	Unit	150,000,000	150,000,000				150,000,000		
	79	Masjid Nurul Iman Dsn Toran Kerumut	Pringgabaya	1	Unit	150,000,000	150,000,000				150,000,000		
	80	Masjid Nurul Ittihad Dsn Benteng Kerumut	Pringgabaya	1	Unit	150,000,000	150,000,000				150,000,000		
	81	Masjid Jam' At-Taqwa Desa Lb. Lombok	Pringgabaya	1	Unit	150,000,000	150,000,000				150,000,000		
	82	Masjid Nurul Iman Kp. Jati Lb. Lombok	Pringgabaya	1	Unit	150,000,000	150,000,000				150,000,000		
	83	Masjid Baitul Ikhlan Kp. Jati Lb. Lombok	Pringgabaya	1	Unit	150,000,000	150,000,000				150,000,000		
	84	Masjid At-Taqwa Bubur Gadung Pohgading Timur	Pringgabaya	1	Unit	150,000,000	150,000,000				150,000,000		
	85	Masjid Al Islahuddin Otak Reban Desa Pringgasela	Pringgasela	1	Unit	150,000,000	150,000,000				150,000,000		
	86	Masjid Jam'iyatul Qudsiyah Desa Pringgasela	Pringgasela	1	Unit	150,000,000	150,000,000				150,000,000		
	87	Masjid Hidayatullah Pringgasela Timur	Pringgasela	1	Unit	150,000,000	150,000,000				150,000,000		
	88	Masjid Mujahidin Pringgasela Timur	Pringgasela	1	Unit	150,000,000	150,000,000				150,000,000		
	89	Masjid Sulukul Muttaqin Pringgasela Selatan	Pringgasela	1	Unit	150,000,000	150,000,000				150,000,000		
	90	Masjid Nurul Aini Kedondong Daya Pringgasela	Pringgasela	1	Unit	150,000,000	150,000,000				150,000,000		
	91	Masjid Nurul Yaqin Desa Rempung	Pringgasela	1	Unit	150,000,000	150,000,000				150,000,000		
	92	Masjid Nurul Mudin Desa Rempung	Pringgasela	1	Unit	150,000,000	150,000,000				150,000,000		
	93	Masjid Jamiatul Muttaqin Dasan gres desa aik dewa	Pringgasela	1	Unit	150,000,000	150,000,000				150,000,000		
	94	Masjid Nurul Iman Desa aik dewa	Pringgasela	1	Unit	150,000,000	150,000,000				150,000,000		
	95	Masjid Miftahul Huda Aik kelep desa aik dewa	Pringgasela	1	Unit	150,000,000	150,000,000				150,000,000		
	96	Masjid Darussalam Tumpangsari desa aik dewa	Pringgasela	1	Unit	150,000,000	150,000,000				150,000,000		
	97	Masjid Al Falah Kedondong desa pringgasela selatan	Pringgasela	1	Unit	150,000,000	150,000,000				150,000,000		
	98	Masjid Timbagerah Timbagerah desa pringgasela selatan	Pringgasela	1	Unit	150,000,000	150,000,000				150,000,000		
	99	Masjid Tibussalam Tibusala desa pringgasela timur	Pringgasela	1	Unit	150,000,000	150,000,000				150,000,000		
	100	Masjid Taufikurrahman Elong-elong desa pringgasela timur	Pringgasela	1	Unit	150,000,000	150,000,000				150,000,000		
	101	Masjid Darul Falah Dasan lantan aik dewa utara	Pringgasela	1	Unit	150,000,000	150,000,000				150,000,000		
	102	Masjid Nuruddin Dasan manggis aik dewa utara	Pringgasela	1	Unit	150,000,000	150,000,000				150,000,000		
	103	Masjid Sabilurridwan Pancor kopong desa pringgasela selatan	Pringgasela	1	Unit	150,000,000	150,000,000				150,000,000		
	104	Masjid Al-Falah CEMPAKA DESA SUELA	Suela	1	Unit	150,000,000	150,000,000				150,000,000		
	105	Masjid Nurul Jannah Tibu jukung desa suela	Suela	1	Unit	150,000,000	150,000,000				150,000,000		
	106	Masjid Tibu Jukung Tibu jukung desa suela	Suela	1	Unit	150,000,000	150,000,000				150,000,000		
	107	Masjid Nurul Irfan Serempakan lemor desa suela	Suela	1	Unit	300,000,000	300,000,000				300,000,000		
	108	Masjid Nurul Iman Suela lauk desa suela	Suela	1	Unit	300,000,000	300,000,000				300,000,000		
	109	Masjid Islahul Anwar Suela daya desa suela	Suela	1	Unit	150,000,000	150,000,000				150,000,000		
	110	Masjid Nurul Iman Bila kembar desa suela	Suela	1	Unit	300,000,000	300,000,000				300,000,000		
	111	Masjid Ibtida'ul Jam'iyah Dusun tejong desa ketangga	Suela	1	Unit	150,000,000	150,000,000				150,000,000		
	112	Masjid Syi'arul Islam Ketangga desa ketangga	Suela	1	Unit	300,000,000	300,000,000				300,000,000		
	113	Masjid Al-Khairat Desa selaparang	Suela	1	Unit	300,000,000	300,000,000				300,000,000		
	114	Masjid Batman Desa selaparang	Suela	1	Unit	300,000,000	300,000,000				300,000,000		
	115	Masjid Lendang Belo Desa selaparang	Suela	1	Unit	300,000,000	300,000,000				300,000,000		

Sektor / Sub-Sektor	Sarana dan Prasarana	Lokasi (Kecamatan)	Volume	Satuan	Harga Satuan (Rp.)	Nilai Kebutuhan (Rp.)	Kewenangan (Rp.)					Keterangan		
							Kabupaten (Rp.)	Provinsi (Rp.)	K/L (Rp.)	Lainnya				
										Masyarakat (Rp.)	Dunia Usaha (Rp.)			
	116	Masjid Nurul Wahyi Desa suntalangu	Suela	1	Unit	150,000,000	150,000,000					150,000,000		
	117	Masjid Jam'ussolah Batu basong desa suntalangu	Suela	1	Unit	300,000,000	300,000,000					300,000,000		
	118	Masjid Al-Muhajirin Dasan baru desa suntalangu	Suela	1	Unit	300,000,000	300,000,000					300,000,000		
	119	Masjid Darun Nahdatain Dasan modok desa suntalangu	Suela	1	Unit	150,000,000	150,000,000					150,000,000		
	120	Masjid Lelonggek Lelonggek desa suntalangu	Suela	1	Unit	300,000,000	300,000,000					300,000,000		
	121	Masjid Tibu Bawi Tibu bawi desa mekar sari	Suela	1	Unit	300,000,000	300,000,000					300,000,000		
	122	Masjid Belumbang Belumbang desa mekar sari	Suela	1	Unit	150,000,000	150,000,000					150,000,000		
	123	Masjid Nurul Huda Tumpang sari desa mekar sari	Suela	1	Unit	150,000,000	150,000,000					150,000,000		
	124	Masjid Nurul Iman Lekong pulut desa mekar sari	Suela	1	Unit	150,000,000	150,000,000					150,000,000		
	125	Masjid Dasan Koak Dasan koak desa mekar sari	Suela	1	Unit	300,000,000	300,000,000					300,000,000		
	126	Masjid Dasan Rae Dasan rae mekar sari	Suela	1	Unit	150,000,000	150,000,000					150,000,000		
	127	Masjid Koang Paok Koang paok desa mekar sari	Suela	1	Unit	150,000,000	150,000,000					150,000,000		
	128	Masjid Lelemer Lelemer desa sapit	Suela	1	Unit	300,000,000	300,000,000					300,000,000		
	129	Masjid Siratul Mustakim Montong kemong desa sapit	Suela	1	Unit	300,000,000	300,000,000					300,000,000		
	130	Masjid Suluhul Mutakim Gubuk baru-desa sapit	Suela	1	Unit	300,000,000	300,000,000					300,000,000		
	131	Masjid Nurul Hidayah Batu cangku desa sapit	Suela	1	Unit	45,000,000	45,000,000					45,000,000		
	132	Masjid Batu Pandang Batu pandang desa sapit	Suela	1	Unit	45,000,000	45,000,000					45,000,000		
	133	Masjid Jam'atul Muslimin Bukit desa perigi	Suela	1	Unit	300,000,000	300,000,000					300,000,000		
	134	Masjid Nurul Iman Lendang Belo Selaparang	Suela	1	Unit	150,000,000	150,000,000					150,000,000		
	135	Masjid Darussalam Dusun Iting Perigi	Suela	1	Unit	150,000,000	150,000,000					150,000,000		
	136	Masjid Besar Al-Muhidin Desa Aikmel	Aikmel	1	Unit	300,000,000	300,000,000					300,000,000		
	137	Masjid Jam' Al-Amin Dasan Lian Desa Aikmel Utara	Aikmel	1	Unit	300,000,000	300,000,000					300,000,000		
	138	Masjid Sulaiman Al-Matori Dusun Montor Lekong	Aikmel	1	Unit	150,000,000	150,000,000					150,000,000		
	139	Masjid Baitussalam Dusun Kekuang Desa Toya	Aikmel	1	Unit	150,000,000	150,000,000					150,000,000		
	140	Masjid Habibah Dusun Peneda Desa Toya	Aikmel	1	Unit	150,000,000	150,000,000					150,000,000		
	141	Masjid Aqo'ilul Iman Sukarema	Aikmel	1	Unit	150,000,000	150,000,000					150,000,000		
	142	Masjid Al' Itihad Desa Kalijaga	Aikmel	1	Unit	300,000,000	300,000,000					300,000,000		
	143	Masjid Cindikia Aik Lomak Desa Toya	Aikmel	1	Unit	150,000,000	150,000,000					150,000,000		
	144	Masjid Jamaludin Al-Manar Bagik Nyaka Santri	Aikmel	1	Unit	150,000,000	150,000,000					150,000,000		
	145	Masjid Al-Mujahidin Bagek Rebak Desa Kb. Kerang Lauk	Aikmel	1	Unit	300,000,000	300,000,000					300,000,000		
	146	Masjid Nurul Huda Kembang Kerang Lauk	Aikmel	1	Unit	150,000,000	150,000,000					150,000,000		
	147	Masjid Nurul Falah Keroya Daya Desa Keroya	Aikmel	1	Unit	300,000,000	300,000,000					300,000,000		
	148	Masjid Nurul Yakin Desa Keroya	Aikmel	1	Unit	150,000,000	150,000,000					150,000,000		
	149	Masjid Assalafi Keroya lauk Desa Keroya	Aikmel	1	Unit	150,000,000	150,000,000					150,000,000		
	150	Masjid At Taqwa Montong Pace Kb. Kerang Lauk	Aikmel	1	Unit	150,000,000	150,000,000					150,000,000		
	151	Masjid Man Hajussa'adah Juret Bungaka Desa Lenek Baru	Aikmel	1	Unit	150,000,000	150,000,000					150,000,000		
	152	Masjid Jami'atul Islamiah Lendang Karang Desa kalijaga Timur	Aikmel	1	Unit	150,000,000	150,000,000					150,000,000		
	153	Masjid Al-Muttaqin Rahayu Lauk Desa Kalijaga Timur	Aikmel	1	Unit	150,000,000	150,000,000					150,000,000		
	154	Masjid Baitussobirin Sempur Desa Aikperapa	Aikmel	1	Unit	150,000,000	150,000,000					150,000,000		
	155	Masjid Nurul Iman Sempur Daya Desa Aikperapa	Aikmel	1	Unit	150,000,000	150,000,000					150,000,000		
	156	Masjid Nurul Huda Bornong Desa Aikperapa	Aikmel	1	Unit	150,000,000	150,000,000					150,000,000		
	157	Masjid Asunnah Sempur Lauk Desa Aikperapa	Aikmel	1	Unit	150,000,000	150,000,000					150,000,000		
	158	Masjid Al- Mustaqim Kedatuk Desa Kb. Kerang Daya	Aikmel	1	Unit	150,000,000	150,000,000					150,000,000		
	159	Masjid Babussalam Korleko	Labuhan Haji	1	Unit	300,000,000	300,000,000					300,000,000		
	160	Masjid As-Sholeh Korleko	Labuhan Haji	1	Unit	300,000,000	300,000,000					300,000,000		
	161	Masjid Al-Ittihad Labuhan Haji	Labuhan Haji	1	Unit	300,000,000	300,000,000					300,000,000		
	162	Masjid Nurul Iman Dusun Lingkung Daye	Sikur	1	Unit	150,000,000	150,000,000					150,000,000		
	163	Masjid Mamba'ul Ulum Dusun Lingkung Daye	Sikur	1	Unit	150,000,000	150,000,000					150,000,000		
	164	Masjid Al- Jami'iyah Dusun Kembang Seri	Sikur	1	Unit	150,000,000	150,000,000					150,000,000		
	165	Masjid Babussalam Peresak Dusun Orong Gerisak	Sikur	1	Unit	150,000,000	150,000,000					150,000,000		
	166	Masjid Nurul iman Mencerit Dasan Orong Gerisak	Sikur	1	Unit	150,000,000	150,000,000					150,000,000		
	167	Masjid Nurul Yaqin Orong Gerisak	Sikur	1	Unit	150,000,000	150,000,000					150,000,000		
	168	Masjid Zainul Abror Tanak Awu Desa Darmasari	Labuhan Haji	1	Unit	150,000,000	150,000,000					150,000,000		
	169	Masjid Riyadussolihin Loang Tuntel	Labuhan Haji	1	Unit	300,000,000	300,000,000					300,000,000		

Sektor / Sub-Sektor	Sarana dan Prasarana	Lokasi (Kecamatan)	Volume	Satuan	Harga Satuan (Rp.)	Nilai Kebutuhan (Rp.)	Kewenangan (Rp.)					Keterangan	
							Kabupaten (Rp.)	Provinsi (Rp.)	K/L (Rp.)	Lainnya			
										Masyarakat (Rp.)	Dunia Usaha (Rp.)		
	170	Masjid Hidayatussalikin Pringgajurang	Montong Gading	1	Unit	150,000,000	150,000,000					150,000,000	
	171	Masjid Sulukus Sholihin Pringgajurang Utara	Montong Gading	1	Unit	300,000,000	300,000,000					300,000,000	
	172	Masjid Subulussalam Dusun Pelolat	Montong Gading	1	Unit	150,000,000	150,000,000					150,000,000	
	173	Masjid Al-Islahuddin Dusun Pengembur	Montong Gading	1	Unit	300,000,000	300,000,000					300,000,000	
	174	Masjid Jihadul Ummah Dusun Penyangkar	Montong Gading	1	Unit	300,000,000	300,000,000					300,000,000	
	175	Masjid Misbahul Munir Mt. Betok	Montong Gading	1	Unit	45,000,000	45,000,000					45,000,000	
	176	Masjid Assyafaah Mt. Kanggo	Montong Gading	1	Unit	45,000,000	45,000,000					45,000,000	
	177	Masjid Nurul Hidayah Lekong Rempung	Montong Gading	1	Unit	45,000,000	45,000,000					45,000,000	
	178	Masjid Nurul Iman Montong Baik	Montong Gading	1	Unit	45,000,000	45,000,000					45,000,000	
	179	Masjid Usisa Alataqwa Lk. Lima	Montong Gading	1	Unit	45,000,000	45,000,000					45,000,000	
	180	Masjid AL-Islah Montong Gading	Montong Gading	1	Unit	45,000,000	45,000,000					45,000,000	
	181	Masjid Babul Hasanah Bangle	Montong Gading	1	Unit	300,000,000	300,000,000					300,000,000	
	182	Masjid Nurul Jihad Solong Daye	Montong Gading	1	Unit	300,000,000	300,000,000					300,000,000	
	183	Masjid Miftahul Iman Teluk	Montong Gading	1	Unit	300,000,000	300,000,000					300,000,000	
	184	Masjid Nurul Yaqin Joben	Montong Gading	1	Unit	300,000,000	300,000,000					300,000,000	
	185	Masjid Nurul Huda Lunggu	Montong Gading	1	Unit	300,000,000	300,000,000					300,000,000	
	186	Masjid Raudatul Jannah Konjol Jawa	Montong Gading	1	Unit	300,000,000	300,000,000					300,000,000	
	187	Masjid Al Hikmah Pesanggrahan	Montong Gading	1	Unit	300,000,000	300,000,000					300,000,000	
	188	Masjid Raudatussamin Camek	Montong Gading	1	Unit	300,000,000	300,000,000					300,000,000	
	189	Masjid Babussalam Joret	Montong Gading	1	Unit	300,000,000	300,000,000					300,000,000	
	190	Masjid Ahyaussolihin Solong Lauk	Montong Gading	1	Unit	300,000,000	300,000,000					300,000,000	
	191	Masjid Nurul Huda Embuk	Montong Gading	1	Unit	300,000,000	300,000,000					300,000,000	
	192	Masjid Miftahul Jannah Bendung Utara	Montong Gading	1	Unit	45,000,000	45,000,000					45,000,000	
	193	Masjid Siratul Jannah Bendung Daya	Montong Gading	1	Unit	45,000,000	45,000,000					45,000,000	
	194	Masjid Nasibul Khair Ld. Belo	Montong Gading	1	Unit	45,000,000	45,000,000					45,000,000	
	195	Masjid Darul Najihin Gegek Likok	Montong Gading	1	Unit	300,000,000	300,000,000					300,000,000	
	196	Masjid Nurul Islam Pesisok	Montong Gading	1	Unit	150,000,000	150,000,000					150,000,000	
	197	Masjid Nurul Iman Terairair	Montong Gading	1	Unit	150,000,000	150,000,000					150,000,000	
	198	Masjid Al Hidayah Srijate	Montong Gading	1	Unit	300,000,000	300,000,000					300,000,000	
	199	Masjid Al-Jihad Gegek Tengah	Montong Gading	1	Unit	300,000,000	300,000,000					300,000,000	
	200	Masjid At-Takwa Karang Baru	Montong Gading	1	Unit	300,000,000	300,000,000					300,000,000	
	201	Masjid Atthoriquabrbr Pesisok	Montong Gading	1	Unit	300,000,000	300,000,000					300,000,000	
	202	Masjid Asasul Ittihad Ld. Jaran	Montong Gading	1	Unit	300,000,000	300,000,000					300,000,000	
	203	Masjid Baitul Gafur Dusun Mare	Terara	1	Unit	150,000,000	150,000,000					150,000,000	
	204	Masjid Baitul Hasanah Dusun Batu ngapah	Terara	1	Unit	300,000,000	300,000,000					300,000,000	
	205	Masjid Baitul Izzah Desa Selagik	Terara	1	Unit	150,000,000	150,000,000					150,000,000	
	206	Masjid Misbahul Bilad Aik mening -sukadana utara	Terara	1	Unit	300,000,000	300,000,000					300,000,000	
	207	Masjid Jam' Al Akbar Masbagik	Masbagik	1	Unit	150,000,000	150,000,000					150,000,000	
	208	Masjid Nurul Yaqin Nibas Masbagik Utara Baru	Masbagik	1	Unit	150,000,000	150,000,000					150,000,000	
	209	Masjid Attaqwa Tanak Maik Masbagik Utara Baru	Masbagik	1	Unit	150,000,000	150,000,000					150,000,000	
	210	Masjid Nurul Islam Karang geres Masbagik Utara Baru	Masbagik	1	Unit	45,000,000	45,000,000					45,000,000	
	211	Masjid Nurul Iman Sangiang Kumbang	Masbagik	1	Unit	45,000,000	45,000,000					45,000,000	
	212	Masjid Ittihadul Muslimin Bangket Daya	Masbagik	1	Unit	45,000,000	45,000,000					45,000,000	
	213	Masjid Nurul Huda Kumbang Barat	Masbagik	1	Unit	45,000,000	45,000,000					45,000,000	
	214	Masjid Miftahul Jannah Kumbang Timur	Masbagik	1	Unit	300,000,000	300,000,000					300,000,000	
	215	Masjid Attaqwa Danger Utara Desa Danger	Masbagik	1	Unit	150,000,000	150,000,000					150,000,000	
	216	Masjid Miftahul Jannah Bilasundung paok Motong	Masbagik	1	Unit	300,000,000	300,000,000					300,000,000	
	217	Masjid Bauturrahim Nenggang Timur Paokmotong	Masbagik	1	Unit	150,000,000	150,000,000					150,000,000	
	218	Masjid Nurul Huda Rambit Dewi Masbagik Utara	Masbagik	1	Unit	150,000,000	150,000,000					150,000,000	
	219	Masjid Baiturrohman Repok Masbagik Utara	Masbagik	1	Unit	150,000,000	150,000,000					150,000,000	
	220	Masjid Al- Islhlah Penyaong Masbagik Timur	Masbagik	1	Unit	150,000,000	150,000,000					150,000,000	
	221	Masjid Darussa'adah Dusun Anak Dui Kesik	Masbagik	1	Unit	45,000,000	45,000,000					45,000,000	
	222	Masjid Baiturrohman Dusun Munsok Kesik	Masbagik	1	Unit	45,000,000	45,000,000					45,000,000	
	223	Masjid Darul Amin Dasan Pungkang Masbagik Timur	Masbagik	1	Unit	150,000,000	150,000,000					150,000,000	

Sektor / Sub-Sektor	Sarana dan Prasarana	Lokasi (Kecamatan)	Volume	Satuan	Harga Satuan (Rp.)	Nilai Kebutuhan (Rp.)	Kewenangan (Rp.)					Keterangan	
							Kabupaten (Rp.)	Provinsi (Rp.)	K/L (Rp.)	Lainnya			
										Masyarakat (Rp.)	Dunia Usaha (Rp.)		
	224	Masjid Nurul Kamil Rughah Masbagik Timur	Masbagik	1	Unit	150,000,000	150,000,000					150,000,000	
	225	Masjid Baiturrohimi Kebon Daya Masbagik Timur	Masbagik	1	Unit	150,000,000	150,000,000					150,000,000	
	226	Masjid Miftahul Jannah Tuntel Masbagik Timur	Masbagik	1	Unit	150,000,000	150,000,000					150,000,000	
	227	Masjid Darussalam Penakak Masbagik Timur	Masbagik	1	Unit	45,000,000	45,000,000					45,000,000	
	228	Masjid Assuhada Kampung Masjid Lendang Nangka	Masbagik	1	Unit	45,000,000	45,000,000					45,000,000	
	229	Masjid Baitul Abror Dusun Lendang Belo Lendang Nangka	Masbagik	1	Unit	45,000,000	45,000,000					45,000,000	
	230	Masjid Nurul Hidayah Dusun Lendang Belo Lendang Nangka	Masbagik	1	Unit	45,000,000	45,000,000					45,000,000	
	231	Masjid Al-Isro' Punik Jaya Lendang Nangka	Masbagik	1	Unit	45,000,000	45,000,000					45,000,000	
	232	Masjid Sirojul Jannah Gua Puni Lendang Nangka	Masbagik	1	Unit	45,000,000	45,000,000					45,000,000	
	233	Masjid Nurul Ikhlan Tanak Betian Lendang Nangka	Masbagik	1	Unit	45,000,000	45,000,000					45,000,000	
	234	Masjid Nurul Hidayah Dusun Gonjong Lendang Nangka	Masbagik	1	Unit	45,000,000	45,000,000					45,000,000	
	235	Masjid Nurul Islam Dusun Gonjong Lendang Nangka	Masbagik	1	Unit	45,000,000	45,000,000					45,000,000	
	236	Masjid Al-Abror Punik Jaya Lendang Nangka	Masbagik	1	Unit	45,000,000	45,000,000					45,000,000	
	237	Masjid Nurul Yakin Kampung Masjid Lendang Nangka	Masbagik	1	Unit	150,000,000	150,000,000					150,000,000	
	238	Masjid Sirojammuniro Otak Pancor Lendang Nangka Utara	Masbagik	1	Unit	300,000,000	300,000,000					300,000,000	
	239	Masjid Nurul Hidayah Benteng Selatan Lendang nangka Utara	Masbagik	1	Unit	150,000,000	150,000,000					150,000,000	
	240	Masjid Nurul Iman Benteng Selatan Lendang nangka Utara	Masbagik	1	Unit	45,000,000	45,000,000					45,000,000	
	241	Masjid Nurul Huda Jimse Lendang Nangka Utara	Masbagik	1	Unit	150,000,000	150,000,000					150,000,000	
	242	Masjid Arraudah Montong Sube Lendang Nangka Utara	Masbagik	1	Unit	45,000,000	45,000,000					45,000,000	
	243	Masjid Nurul Iman Borok Lelet Lendang Nangka Utara	Masbagik	1	Unit	45,000,000	45,000,000					45,000,000	
	244	Masjid Nurul Hidayah Otak Utara Pancor Lendang Nangka Utara	Masbagik	1	Unit	45,000,000	45,000,000					45,000,000	
	245	Masjid Miftahul Jannah Gawah Malng Lendang nangka Utara	Masbagik	1	Unit	45,000,000	45,000,000					45,000,000	
	246	Masjid Nurul Syuhada Gonjong Utara Lendang Nangka Utara	Masbagik	1	Unit	150,000,000	150,000,000					150,000,000	
	247	Masjid Miftahul Jannah Kapitan Lendang Nangka Utara	Masbagik	1	Unit	150,000,000	150,000,000					150,000,000	
	248	Masjid Darul Faizin Paok Gumbut Desa masbagik Utara Baru	Masbagik	1	Unit	45,000,000	45,000,000					45,000,000	
	249	Masjid Baitul Muttaqin Gubuk dasan Desa paok motong	Masbagik	1	Unit	45,000,000	45,000,000					45,000,000	
	250	Masjid Nurul Huda Sekomak Desa paokmotong	Masbagik	1	Unit	45,000,000	45,000,000					45,000,000	
	251	Masjid Nurul Huda Lendang Keseo paok Motong	Masbagik	1	Unit	45,000,000	45,000,000					45,000,000	
	252	Masjid Al Munawwarah Tunjang Utara Paok Motong	Masbagik	1	Unit	150,000,000	150,000,000					150,000,000	
	253	Masjid Nahdatul Muridin Kebon Lauk masbagik Selatan	Masbagik	1	Unit	150,000,000	150,000,000					150,000,000	
	254	Masjid Baitussalam Kp Nenggung Desa Masbagik Selatan	Masbagik	1	Unit	150,000,000	150,000,000					150,000,000	
	255	Masjid Baitul Ihsan Kp Tanak Malit Desa Masbagik Selatan	Masbagik	1	Unit	45,000,000	45,000,000					45,000,000	
	256	Masjid Anji Ma'ra Montong ancak-sukamulia timur	Sukamulia	1	Unit	45,000,000	45,000,000					45,000,000	
	257	Masjid Sirajul Huda dasan lekong	Sukamulia	1	Unit	45,000,000	45,000,000					45,000,000	
	258	Masjid Nurul Iman jantuk	Sukamulia	1	Unit	45,000,000	45,000,000					45,000,000	
	259	Masjid Nurul Huda setanggor selatan	Sukamulia	1	Unit	45,000,000	45,000,000					45,000,000	
	260	Masjid Nurul Jihad setanggor	Sukamulia	1	Unit	45,000,000	45,000,000					45,000,000	
	261	Masjid Maslakul Ahyar dsn tangar padamara	Sukamulia	1	Unit	45,000,000	45,000,000					45,000,000	
	262	Masjid Al-Ahyar aik anyar-sukamulia	Sukamulia	1	Unit	45,000,000	45,000,000					45,000,000	
	263	Masjid Nuarul Huda pancor manis	Sukamulia	1	Unit	45,000,000	45,000,000					45,000,000	
	264	Masjid Jamiatul Mukmin paok pampang timur	Sukamulia	1	Unit	45,000,000	45,000,000					45,000,000	
	265	Masjid Jannatunna'im paok pampang timur	Sukamulia	1	Unit	45,000,000	45,000,000					45,000,000	
	266	Masjid Jannatul Ma'wa Dsn Lendang Denggen	Sukamulia	1	Unit	45,000,000	45,000,000					45,000,000	
	267	Masjid Baiturrahman Dasan Awal	Sukamulia	1	Unit	150,000,000	150,000,000					150,000,000	
		Musholla		353	Unit		19,071,000,000	-	-	-		19,071,000,000	-
	1	Musholla Islahul Mukminin Sugian Daya	Sambelia	1	Unit	49,500,000	49,500,000					49,500,000	
	2	Musholla Nurul Huda Sugian	Sambelia	1	Unit	49,500,000	49,500,000					49,500,000	
	3	Musholla Nurul Islam Sugian baru	Sambelia	1	Unit	49,500,000	49,500,000					49,500,000	
	4	Musholla Nurussobah Tekalok	Sambelia	1	Unit	90,000,000	90,000,000					90,000,000	
	5	Musholla Al-Mustafa Dasan Baru	Sambelia	1	Unit	90,000,000	90,000,000					90,000,000	
	6	Musholla Nurul Yaqin Dasan Baru	Sambelia	1	Unit	90,000,000	90,000,000					90,000,000	
	7	Musholla Nurul Bahri Kokok Pedek	Sambelia	1	Unit	49,500,000	49,500,000					49,500,000	
	8	Musholla Nurul Ikhlas Kokok Pedek	Sambelia	1	Unit	90,000,000	90,000,000					90,000,000	

Sektor / Sub-Sektor	Sarana dan Prasarana	Lokasi (Kecamatan)	Volume	Satuan	Harga Satuan (Rp.)	Nilai Kebutuhan (Rp.)	Kewenangan (Rp.)					Keterangan	
							Kabupaten (Rp.)	Provinsi (Rp.)	K/L (Rp.)	Lainnya			
										Masyarakat (Rp.)	Dunia Usaha (Rp.)		
	9	Musholla Baiturrahman Sugian	Sambelia	1	Unit	49,500,000	49,500,000				49,500,000		
	10	Musholla Al-Ysuf Menganga reak	Sambelia	1	Unit	90,000,000	90,000,000				90,000,000		
	11	Musholla Muhibbussalam Menanga Reak Timur	Sambelia	1	Unit	49,500,000	49,500,000				49,500,000		
	12	Musholla Al- Muhlisin Kokol Sepang	Sambelia	1	Unit	49,500,000	49,500,000				49,500,000		
	13	Musholla Al-Azhar Sandongan	Sambelia	1	Unit	49,500,000	49,500,000				49,500,000		
	14	Musholla Darul Ulum Embung Ganang	Sambelia	1	Unit	90,000,000	90,000,000				90,000,000		
	15	Musholla Nurul Iman Embung Ganang	Sambelia	1	Unit	90,000,000	90,000,000				90,000,000		
	16	Musholla Sadarul Iman Bonjeruk	Sambelia	1	Unit	90,000,000	90,000,000				90,000,000		
	17	Musholla Nurul Jihad Bonjeruk	Sambelia	1	Unit	90,000,000	90,000,000				90,000,000		
	18	Musholla Nurul Iman Embung Ganang	Sambelia	1	Unit	90,000,000	90,000,000				90,000,000		
	19	Musholla Al-Juwati Lepek Loang	Sambelia	1	Unit	90,000,000	90,000,000				90,000,000		
	20	Musholla Baiturrahman Lepek Loang	Sambelia	1	Unit	90,000,000	90,000,000				90,000,000		
	21	Musholla Al-Ihlas Belanting	Sambelia	1	Unit	90,000,000	90,000,000				90,000,000		
	22	Musholla Nurul Hidayah mekar sari	Sambelia	1	Unit	49,500,000	49,500,000				49,500,000		
	23	Musholla Nurul Iman Urat Malang	Sambelia	1	Unit	49,500,000	49,500,000				49,500,000		
	24	Musholla As-Saufi Kokok Nangka	Sambelia	1	Unit	49,500,000	49,500,000				49,500,000		
	25	Musholla Muhuriadi Beburung/Bangsai	Sambelia	1	Unit	27,000,000	27,000,000				27,000,000		
	26	Musholla Baitul A'la Beburung	Sambelia	1	Unit	90,000,000	90,000,000				90,000,000		
	27	Musholla Baburrohmi Tibu Borok Padak Utara	Sambelia	1	Unit	90,000,000	90,000,000				90,000,000		
	28	Musholla Al-Amin Dusun Paak Selatan	Sambelia	1	Unit	90,000,000	90,000,000				90,000,000		
	29	Musholla Al-Abror Dusun Kokok Rajak	Sambelia	1	Unit	90,000,000	90,000,000				90,000,000		
	30	Musholla Nurul Hidayah Labuhan Pandan Tengah	Sambelia	1	Unit	90,000,000	90,000,000				90,000,000		
	31	Musholla Baiturrahman Labuhan Pandan Tengah	Sambelia	1	Unit	90,000,000	90,000,000				90,000,000		
	32	Musholla Darussalihin Kemong Dusun Tarum	Sambelia	1	Unit	90,000,000	90,000,000				90,000,000		
	33	Musholla Al-Amin Veteran Dusun Tarum	Sambelia	1	Unit	90,000,000	90,000,000				90,000,000		
	34	Musholla Raodatul Jannah Veteran Dusun Tarum	Sambelia	1	Unit	90,000,000	90,000,000				90,000,000		
	35	Musholla Darussolihin Pulur	Sambelia	1	Unit	90,000,000	90,000,000				90,000,000		
	36	Musholla Al-Mujahidin Pulur	Sambelia	1	Unit	90,000,000	90,000,000				90,000,000		
	37	Musholla Al-Ikhlis Pulur	Sambelia	1	Unit	90,000,000	90,000,000				90,000,000		
	38	Musholla Thoriqul Huda Pulur	Sambelia	1	Unit	90,000,000	90,000,000				90,000,000		
	39	Musholla Fisabilillah Pulur	Sambelia	1	Unit	90,000,000	90,000,000				90,000,000		
	40	Musholla Nurul Iman Pulur	Sambelia	1	Unit	90,000,000	90,000,000				90,000,000		
	41	Musholla Nurul Falah Gubuk Lauk Sambelia	Sambelia	1	Unit	90,000,000	90,000,000				90,000,000		
	42	Musholla Al-Ikhlis Gubuk Lauk Sambelia	Sambelia	1	Unit	90,000,000	90,000,000				90,000,000		
	43	Musholla Al-Ma'rifatulloh Gubuk Lauk Sambelia	Sambelia	1	Unit	90,000,000	90,000,000				90,000,000		
	44	Musholla Ikhwanul Muslim Gubuk Daya Sambelia	Sambelia	1	Unit	90,000,000	90,000,000				90,000,000		
	45	Musholla Al-Anwar Mapakin Sembalun Lawang	Sembalun	1	Unit	90,000,000	90,000,000				90,000,000		
	46	Musholla Nurul Yaqin Desa Sajang	Sembalun	1	Unit	49,500,000	49,500,000				49,500,000		
	47	Musholla AL Ikhlas Dsn Sajang Desa Sajang	Sembalun	1	Unit	49,500,000	49,500,000				49,500,000		
	48	Musholla Al Muhajirin Kokok Putek Bilok Petung	Sembalun	1	Unit	90,000,000	90,000,000				90,000,000		
	49	Musholla AL Ikhlas Dsn Bilok Desa Bilok Petung	Sembalun	1	Unit	90,000,000	90,000,000				90,000,000		
	50	Musholla Al Assobirin Dsn Birak Desa Bilok Petung	Sembalun	1	Unit	90,000,000	90,000,000				90,000,000		
	51	Musholla Al Mujahidin Dsn Landean	Sembalun	1	Unit	90,000,000	90,000,000				90,000,000		
	52	Musholla Nurul Yaqin Dsn Landean	Sembalun	1	Unit	90,000,000	90,000,000				90,000,000		
	53	Musholla Ar Rohmah Dsn Regor	Sembalun	1	Unit	90,000,000	90,000,000				90,000,000		
	54	Musholla Nurul Falah Dsn Reguar	Sembalun	1	Unit	90,000,000	90,000,000				90,000,000		
	55	Musholla Nurul Hidayah Bumbung Kec. Sembalun	Sembalun	1	Unit	90,000,000	90,000,000				90,000,000		
	56	Musholla Al Jihad Sembalun Lawang	Sembalun	1	Unit	90,000,000	90,000,000				90,000,000		
	57	Musholla Al Mafaqin Timba Gading	Sembalun	1	Unit	90,000,000	90,000,000				90,000,000		
	58	Musholla Baitussholah Sembalun	Sembalun	1	Unit	90,000,000	90,000,000				90,000,000		
	59	Musholla Ittihadul Islam Sajang	Sembalun	1	Unit	90,000,000	90,000,000				90,000,000		
	60	Musholla Nurul Abror Sajang	Sembalun	1	Unit	90,000,000	90,000,000				90,000,000		
	61	Musholla Al Abror Sajang	Sembalun	1	Unit	90,000,000	90,000,000				90,000,000		
	62	Musholla Mi'rajussyiban Dusun Lekok Dalem Desa Bandok	Wanasaba	1	Unit	90,000,000	90,000,000				90,000,000		

Sektor / Sub-Sektor	Sarana dan Prasarana	Lokasi (Kecamatan)	Volume	Satuan	Harga Satuan (Rp.)	Nilai Kebutuhan (Rp.)	Kewenangan (Rp.)					Keterangan	
							Kabupaten (Rp.)	Provinsi (Rp.)	K/L (Rp.)	Lainnya			
										Masyarakat (Rp.)	Dunia Usaha (Rp.)		
	63	Musholla Al-Badar Dusun Baturente Desa karang Baru	Wanasaba	1	Unit	27,000,000	27,000,000					27,000,000	
	64	Musholla Nurul Iman Dusun Baturente Desa karang Baru	Wanasaba	1	Unit	27,000,000	27,000,000					27,000,000	
	65	Musholla Hudaibatunnur Dusun Baturente Desa Karang Baru	Wanasaba	1	Unit	27,000,000	27,000,000					27,000,000	
	66	Musholla Nurul Huda Suela	Suela	1	Unit	27,000,000	27,000,000					27,000,000	
	67	Musholla Darussolihin Gubuk Tengah Pohgading Pringgabaya	Pringgabaya	1	Unit	27,000,000	27,000,000					27,000,000	
	68	Musholla Nurul Hikmah Gubuk Timuk Pohgading Pringgabaya	Pringgabaya	1	Unit	90,000,000	90,000,000					90,000,000	
	69	Musholla Raudatul Amal Kebon Baru Pringgajurang Mt. Gading	Montong Gading	1	Unit	27,000,000	27,000,000					27,000,000	
	70	Musholla Daru Zakirin Kebon Baru Timur Pringgajurang Mt. Gading	Montong Gading	1	Unit	27,000,000	27,000,000					27,000,000	
	71	Musholla Misbahussudur Menanga Baris Kecamatan Pringgabaya	Pringgabaya	1	Unit	27,000,000	27,000,000					27,000,000	
	72	Musholla Baital Muqoddas Setukak Pringgajurang Kec. Mt. Gading	Montong Gading	1	Unit	27,000,000	27,000,000					27,000,000	
	73	Musholla Al Ikhlas Tejong Desa Ketangga Kec. Suela	Suela	1	Unit	27,000,000	27,000,000					27,000,000	
	74	Musholla Munajaa Birul Mansuri Kp. Muhajirin Ketangga Kec. Suela	Suela	1	Unit	27,000,000	27,000,000					27,000,000	
	75	Musholla Darul Faidzin Dasan Bara lauk Ketangga Kec. Suela	Suela	1	Unit	27,000,000	27,000,000					27,000,000	
	76	Musholla Al Istiqomah Kuang Reban Perigi Kec. Suela	Suela	1	Unit	27,000,000	27,000,000					27,000,000	
	77	Musholla Nurul Hikmah Ld. Belo Selaparang Kec. Suela	Suela	1	Unit	49,500,000	49,500,000					49,500,000	
	78	Musholla At-Taqwa Gb. Lekok Ketangga kec. Suela	Suela	1	Unit	49,500,000	49,500,000					49,500,000	
	79	Musholla Nurul Hidayah Surya Lebe Ketangga kec. Suela	Suela	1	Unit	49,500,000	49,500,000					49,500,000	
	80	Musholla Baiturrahim Dasan Lekong Ketangga Kec. Suela	Suela	1	Unit	49,500,000	49,500,000					49,500,000	
	81	Musholla Al Islah Dasan Bara Ketangga Kecamatan Suela	Suela	1	Unit	49,500,000	49,500,000					49,500,000	
	82	Musholla PA NW Batu Miong Ketangga kec. Suela	Suela	1	Unit	49,500,000	49,500,000					49,500,000	
	83	Musholla Nurul Hidayah Dasan Bara Lauk Ketangga Kec. Suela	Suela	1	Unit	49,500,000	49,500,000					49,500,000	
	84	Musholla At-Toyyibah Surya Lebe Ketangga kec. Suela	Suela	1	Unit	27,000,000	27,000,000					27,000,000	
	85	Musholla Al Mujahidin Surya Lebe Ketangga kec. Suela	Suela	1	Unit	27,000,000	27,000,000					27,000,000	
	86	Musholla Miftahul Jannah Cempaka desa suela	Suela	1	Unit	27,000,000	27,000,000					27,000,000	
	87	Musholla Al-Mihajahidin Cempaka desa suela	Suela	1	Unit	90,000,000	90,000,000					90,000,000	
	88	Musholla Al-Ihlas Cempaka desa suela	Suela	1	Unit	90,000,000	90,000,000					90,000,000	
	89	Musholla Al-Khairat Gubuk kebon bila kembar	Suela	1	Unit	27,000,000	27,000,000					27,000,000	
	90	Musholla Nurul Yakin Desa ketangga	Suela	1	Unit	27,000,000	27,000,000					27,000,000	
	91	Musholla At-Toyyibah Desa ketangga	Suela	1	Unit	90,000,000	90,000,000					90,000,000	
	92	Musholla Asy-Syafi'iyah Desa selaparang	Suela	1	Unit	90,000,000	90,000,000					90,000,000	
	93	Musholla Lendang Belo Lelonggek desa suntalangu	Suela	1	Unit	90,000,000	90,000,000					90,000,000	
	94	Musholla Lelonggek 1 Lelonggek desa suntalangu	Suela	1	Unit	90,000,000	90,000,000					90,000,000	
	95	Musholla Lelonggek 2 Belumbang desa mekar sari	Suela	1	Unit	90,000,000	90,000,000					90,000,000	
	96	Musholla Belumbang Batu pandang desa sapit	Suela	1	Unit	27,000,000	27,000,000					27,000,000	
	97	Musholla Batu Pandang Montong Face Desa Kb. Kerang Lauk	Aikmel	1	Unit	90,000,000	90,000,000					90,000,000	
	98	Musholla Hidayatul Ikhlas Keroya Daya Desa Keroya	Aikmel	1	Unit	49,500,000	49,500,000					49,500,000	
	99	Musholla Bina'ul Ukwah Keroya Daya Desa Keroya	Aikmel	1	Unit	90,000,000	90,000,000					90,000,000	
	100	Musholla Baburrohman Keroya Lauk Desa Keroya	Aikmel	1	Unit	49,500,000	49,500,000					49,500,000	
	101	Musholla Al Guroba Montong Face Desa Kb. Kerang Lauk	Aikmel	1	Unit	49,500,000	49,500,000					49,500,000	
	102	Musholla Al Islahudin Montong Face Desa Kb. Kerang Lauk	Aikmel	1	Unit	49,500,000	49,500,000					49,500,000	
	103	Musholla Al Ikhlas Montong Face Desa Kb. Kerang Lauk	Aikmel	1	Unit	49,500,000	49,500,000					49,500,000	
	104	Musholla Marwah Dasan Lian Timuk Desa Aikmel Utara	Aikmel	1	Unit	49,500,000	49,500,000					49,500,000	
	105	Musholla Al Ikhlas Sempur Daya Desa Aikperapa	Aikmel	1	Unit	27,000,000	27,000,000					27,000,000	
	106	Musholla Nurul Iman Taman Sari 1 desa Kb.Kerang Lauk	Aikmel	1	Unit	49,500,000	49,500,000					49,500,000	
	107	Musholla Nurul Hasanah Kp. Padak Lb. Lombok Kec. Pringgabaya	Pringgabaya	1	Unit	49,500,000	49,500,000					49,500,000	
	108	Musholla Nurul Iman Sandubaya Timur Ds Lb. Lombok	Pringgabaya	1	Unit	49,500,000	49,500,000					49,500,000	
	109	Musholla An-Nur Dsn Belawong Ds Pringgabaya	Pringgabaya	1	Unit	49,500,000	49,500,000					49,500,000	
	110	Musholla Raudatul Jannah Dsn Bagek Longgek Batuyang	Pringgabaya	1	Unit	49,500,000	49,500,000					49,500,000	
	111	Musholla Jamalul Islam Rt. 06 Tetebatu	Sikur	1	Unit	49,500,000	49,500,000					49,500,000	
	112	Musholla Darul Muslimin Rt. 01 Tetebatu	Sikur	1	Unit	49,500,000	49,500,000					49,500,000	
	113	Musholla Nuru Ijtihad Rt. 01 Tetebatu	Sikur	1	Unit	27,000,000	27,000,000					27,000,000	
	114	Musholla Hadijah Usman Ali Rt. 01 Lingkung Lauk	Sikur	1	Unit	49,500,000	49,500,000					49,500,000	
	115	Musholla Al-Hikmah Rt. 07 Lingkung Lauk	Sikur	1	Unit	49,500,000	49,500,000					49,500,000	
	116	Musholla Nurul Falah Rt. 08 Lingkung Lauk	Sikur	1	Unit	49,500,000	49,500,000					49,500,000	

Sektor / Sub-Sektor	Sarana dan Prasarana	Lokasi (Kecamatan)	Volume	Satuan	Harga Satuan (Rp.)	Nilai Kebutuhan (Rp.)	Kewenangan (Rp.)					Keterangan	
							Kabupaten (Rp.)	Provinsi (Rp.)	K/L (Rp.)	Lainnya			
										Masyarakat (Rp.)	Dunia Usaha (Rp.)		
	117	Musholla Annur Rt. 05 Lingkung Lauk	Sikur	1	Unit	49,500,000	49,500,000				49,500,000		
	118	Musholla Darul Muttaqin Rt. 06 Lingkung Lauk	Sikur	1	Unit	49,500,000	49,500,000				49,500,000		
	119	Musholla Darul Islah Rt. 02 Lingkung Daye	Sikur	1	Unit	49,500,000	49,500,000				49,500,000		
	120	Musholla Al-Faizin Rt. 03 Lingkung Daye	Sikur	1	Unit	49,500,000	49,500,000				49,500,000		
	121	Musholla Assyafiyah Rt. 05 Lingkung Daye	Sikur	1	Unit	27,000,000	27,000,000				27,000,000		
	122	Musholla Attaqwa Rt. 04 Lingkung Daye	Sikur	1	Unit	49,500,000	49,500,000				49,500,000		
	123	Musholla Darul Falah Rt. 01 Kembang Seri	Sikur	1	Unit	49,500,000	49,500,000				49,500,000		
	124	Musholla Nurul Iman Rt. 03 Kembang Seri	Sikur	1	Unit	49,500,000	49,500,000				49,500,000		
	125	Musholla Nurul Yakin Rt. 04 Kembang Seri	Sikur	1	Unit	49,500,000	49,500,000				49,500,000		
	126	Musholla Nurul Jannah Rt. 02 Kembang Seri	Sikur	1	Unit	49,500,000	49,500,000				49,500,000		
	127	Musholla Al-Jamil Rt. 06 Kembang Seri	Sikur	1	Unit	49,500,000	49,500,000				49,500,000		
	128	Musholla Al-Muttaqin Rt. 01 Orong Gerisak	Sikur	1	Unit	49,500,000	49,500,000				49,500,000		
	129	Musholla Babuttaqwa Rt. 01 Orong Gerisak	Sikur	1	Unit	49,500,000	49,500,000				49,500,000		
	130	Musholla Assaidan Rt. 04 Orong Gerisak	Sikur	1	Unit	49,500,000	49,500,000				49,500,000		
	131	Musholla Raudatul Jadid Kembang Seri	Sikur	1	Unit	49,500,000	49,500,000				49,500,000		
	132	Musholla MI. Nurussalam Setukak	Sikur	1	Unit	49,500,000	49,500,000				49,500,000		
	133	Musholla Al-Ikhlas Waring	Sikur	1	Unit	49,500,000	49,500,000				49,500,000		
	134	Musholla Sabilul Waro Dalem Desa Utara	Montong Gading	1	Unit	27,000,000	27,000,000				27,000,000		
	135	Musholla An-Nur Penyangkar	Montong Gading	1	Unit	90,000,000	90,000,000				90,000,000		
	136	Musholla Nurul Iman Kebon Barat -Galih	Montong Gading	1	Unit	90,000,000	90,000,000				90,000,000		
	137	Musholla Daruszakirin Galih	Montong Gading	1	Unit	49,500,000	49,500,000				49,500,000		
	138	Musholla Misbahul Sudur	Montong Gading	1	Unit	49,500,000	49,500,000				49,500,000		
	139	Musholla Nurul Islam Penyangkar Gb. Sundi	Montong Gading	1	Unit	90,000,000	90,000,000				90,000,000		
	140	Musholla Al-Ikhlas Otak Desa	Sikur	1	Unit	27,000,000	27,000,000				27,000,000		
	141	Musholla Babul Jannah Lekong Lima	Sikur	1	Unit	27,000,000	27,000,000				27,000,000		
	142	Musholla Al Ittihad Mujur	Sikur	1	Unit	27,000,000	27,000,000				27,000,000		
	143	Musholla Raudatul Islamiah Gubuk Kantor	Sikur	1	Unit	49,500,000	49,500,000				49,500,000		
	144	Musholla Babussalam Gading	Montong Gading	1	Unit	27,000,000	27,000,000				27,000,000		
	145	Musholla Nurul Karomah Kebun Buah	Montong Gading	1	Unit	27,000,000	27,000,000				27,000,000		
	146	Musholla Al-Mukmin Bangle	Montong Gading	1	Unit	27,000,000	27,000,000				27,000,000		
	147	Musholla Ibadurrahman Joben	Montong Gading	1	Unit	90,000,000	90,000,000				90,000,000		
	148	Musholla Musholla Joben I Lunggu Dalem	Montong Gading	1	Unit	90,000,000	90,000,000				90,000,000		
	149	Musholla Haqqul Yakin Joben	Montong Gading	1	Unit	90,000,000	90,000,000				90,000,000		
	150	Musholla Joben II Joben	Montong Gading	1	Unit	90,000,000	90,000,000				90,000,000		
	151	Musholla Joben III Joben	Montong Gading	1	Unit	90,000,000	90,000,000				90,000,000		
	152	Musholla Orong Geres Konjol Jawa	Montong Gading	1	Unit	90,000,000	90,000,000				90,000,000		
	153	Musholla Rejeng Putek Konjol Jawa	Montong Gading	1	Unit	90,000,000	90,000,000				90,000,000		
	154	Musholla Orong Repok Bangle	Montong Gading	1	Unit	49,500,000	49,500,000				49,500,000		
	155	Musholla Imam Barzah bangle	Montong Gading	1	Unit	49,500,000	49,500,000				49,500,000		
	156	Musholla Baiturrahman Bangle	Montong Gading	1	Unit	49,500,000	49,500,000				49,500,000		
	157	Musholla Nurul Iman Solong Daye	Montong Gading	1	Unit	49,500,000	49,500,000				49,500,000		
	158	Musholla Al-Istiqomah Perian Selatan	Montong Gading	1	Unit	90,000,000	90,000,000				90,000,000		
	159	Musholla Al-Ikhlas Pancor Manis-Terairair	Montong Gading	1	Unit	49,500,000	49,500,000				49,500,000		
	160	Musholla Al-Ikhasan Perian Selatan	Montong Gading	1	Unit	49,500,000	49,500,000				49,500,000		
	161	Musholla Al-Makmur Gegek Tengah	Montong Gading	1	Unit	27,000,000	27,000,000				27,000,000		
	162	Musholla Al-Abror Kalianyar	Montong Gading	1	Unit	90,000,000	90,000,000				90,000,000		
	163	Musholla Ar Rohmah KUA Terara Batu sundung daya-dsn gegerung barat	Terara	1	Unit	49,500,000	49,500,000				49,500,000		
	164	Musholla Al Amin Kelagak direk dsn gegerung barat	Terara	1	Unit	49,500,000	49,500,000				49,500,000		
	165	Musholla Hizbul Wathan Batu sundung lauk dsn gegerung barat	Terara	1	Unit	49,500,000	49,500,000				49,500,000		
	166	Musholla Baitul Makmur Jayuk dsn anyar utara	Terara	1	Unit	90,000,000	90,000,000				90,000,000		
	167	Musholla Nurul Jihad Sowok dsn anyar selatan	Terara	1	Unit	49,500,000	49,500,000				49,500,000		
	168	Musholla Nurul Iman Gerepek dsn anyar utara	Terara	1	Unit	49,500,000	49,500,000				49,500,000		
	169	Musholla Nurul Yaqin Gayut dsn anyar utara	Terara	1	Unit	49,500,000	49,500,000				49,500,000		
	170	Musholla As-Syifa' Asem dsn anyar utara	Terara	1	Unit	49,500,000	49,500,000				49,500,000		

Sektor / Sub-Sektor	Sarana dan Prasarana	Lokasi (Kecamatan)	Volume	Satuan	Harga Satuan (Rp.)	Nilai Kebutuhan (Rp.)	Kewenangan (Rp.)					Keterangan	
							Kabupaten (Rp.)	Provinsi (Rp.)	K/L (Rp.)	Lainnya			
										Masyarakat (Rp.)	Dunia Usaha (Rp.)		
	171	Musholla Tarbiyatul Quro Bondari	Terara	1	Unit	49,500,000	49,500,000				49,500,000		
	172	Musholla Qolbun Salim Mujur daye - lendang belo	Terara	1	Unit	49,500,000	49,500,000				49,500,000		
	173	Musholla Nurul Ihsan Dusun kandong	Terara	1	Unit	49,500,000	49,500,000				49,500,000		
	174	Musholla Nurul Iman Iman Lempanjor	Terara	1	Unit	49,500,000	49,500,000				49,500,000		
	175	Musholla Nurus Syihab Batu nyeret	Terara	1	Unit	49,500,000	49,500,000				49,500,000		
	176	Musholla Al-Ihsan Montong lolo	Terara	1	Unit	49,500,000	49,500,000				49,500,000		
	177	Musholla Al-Istiqomah Dasan bunut	Terara	1	Unit	49,500,000	49,500,000				49,500,000		
	178	Musholla Sa'adatud Darain Batu mirik	Terara	1	Unit	49,500,000	49,500,000				49,500,000		
	179	Musholla Darul Ulum Pelah	Terara	1	Unit	49,500,000	49,500,000				49,500,000		
	180	Musholla Al Iman Suradadi	Terara	1	Unit	49,500,000	49,500,000				49,500,000		
	181	Musholla Nurul Yaqin Juntan dusun batu sambak	Terara	1	Unit	49,500,000	49,500,000				49,500,000		
	182	Musholla Nurul Yakin Permatan II	Terara	1	Unit	49,500,000	49,500,000				49,500,000		
	183	Musholla Nurul Ikhsan Permatan	Terara	1	Unit	49,500,000	49,500,000				49,500,000		
	184	Musholla Salafushalih Aik manis	Terara	1	Unit	49,500,000	49,500,000				49,500,000		
	185	Musholla Al-Mawwiti Dasan Telaga Danger Utara	Masbagik	1	Unit	90,000,000	90,000,000				90,000,000		
	186	Musholla Sillaturrohim Kesaot Utara Masbagik selatan	Masbagik	1	Unit	49,500,000	49,500,000				49,500,000		
	187	Musholla Nurul Huda Kesaot Selatan Masbagik selatan	Masbagik	1	Unit	90,000,000	90,000,000				90,000,000		
	188	Musholla Nurul Yaqin Pancor Kopong Masbagik Utara	Masbagik	1	Unit	49,500,000	49,500,000				49,500,000		
	189	Musholla Ukhuwah 1 Telaga Urung Masbagik Utara	Masbagik	1	Unit	90,000,000	90,000,000				90,000,000		
	190	Musholla Ukhuwah 2 Telaga Urung Masbagik Utara	Masbagik	1	Unit	90,000,000	90,000,000				90,000,000		
	191	Musholla Anak Iyok Telaga Urung Masbagik Utara	Masbagik	1	Unit	49,500,000	49,500,000				49,500,000		
	192	Musholla Halimatussa'diyah Kebon Talo Danger Utara Danger	Masbagik	1	Unit	49,500,000	49,500,000				49,500,000		
	193	Musholla Nurul Iman Kampung Heler Danger Utara	Masbagik	1	Unit	49,500,000	49,500,000				49,500,000		
	194	Musholla Nurul Yaqin Nenggung Timur Paokmotong	Masbagik	1	Unit	90,000,000	90,000,000				90,000,000		
	195	Musholla Nurul Iman Nenggung Timur Paokmotong	Masbagik	1	Unit	27,000,000	27,000,000				27,000,000		
	196	Musholla Arrohman Lendang Rhe Paokmotong	Masbagik	1	Unit	49,500,000	49,500,000				49,500,000		
	197	Musholla Nurul Huda Penyaong Masbagik Timur	Masbagik	1	Unit	49,500,000	49,500,000				49,500,000		
	198	Musholla Arrohman Dusun Tengah Bat Kesuk	Masbagik	1	Unit	49,500,000	49,500,000				49,500,000		
	199	Musholla Al-Arifin Dusun Dasan Baru Kesik	Masbagik	1	Unit	27,000,000	27,000,000				27,000,000		
	200	Musholla Darul Ihsan Dusun Dasan Baru Kesik	Masbagik	1	Unit	27,000,000	27,000,000				27,000,000		
	201	Musholla Arrohman Kp Wartel Danger	Masbagik	1	Unit	49,500,000	49,500,000				49,500,000		
	202	Musholla Darul Quro' Ambung Masbagik Timur	Masbagik	1	Unit	90,000,000	90,000,000				90,000,000		
	203	Musholla Nurul Huda Ambung Masbagik Timur	Masbagik	1	Unit	49,500,000	49,500,000				49,500,000		
	204	Musholla Nurul Hudab 2 Ambung Masbagik Timur	Masbagik	1	Unit	90,000,000	90,000,000				90,000,000		
	205	Musholla Muftahul Jannah Penyaong Masbagik Timur	Masbagik	1	Unit	49,500,000	49,500,000				49,500,000		
	206	Musholla Manbaul Huda Tanggak Daya Masbagik Timur	Masbagik	1	Unit	49,500,000	49,500,000				49,500,000		
	207	Musholla Alam Jaya Tanggak Lauk Masbagik Timur	Masbagik	1	Unit	49,500,000	49,500,000				49,500,000		
	208	Musholla Jam'atul Qurro' Gubuk Luah Masbagik Timur	Masbagik	1	Unit	90,000,000	90,000,000				90,000,000		
	209	Musholla Nurul Ikhlis Tanggak Daya Masbagik Timur	Masbagik	1	Unit	49,500,000	49,500,000				49,500,000		
	210	Musholla Nurul Yaqin Tanggak Daya Masbagik Timur	Masbagik	1	Unit	49,500,000	49,500,000				49,500,000		
	211	Musholla H Suhirman Kebon Daya Masbagik Timur	Masbagik	1	Unit	49,500,000	49,500,000				49,500,000		
	212	Musholla Hidayatulloh Penakak Masbagik Timur	Masbagik	1	Unit	49,500,000	49,500,000				49,500,000		
	213	Musholla Utar Penakak Masbagik Timur	Masbagik	1	Unit	49,500,000	49,500,000				49,500,000		
	214	Musholla H Bahrudin Penakak Masbagik Timur	Masbagik	1	Unit	49,500,000	49,500,000				49,500,000		
	215	Musholla Al-Ikhlis Penakak Masbagik Timur	Masbagik	1	Unit	49,500,000	49,500,000				49,500,000		
	216	Musholla Hidayatulloh Penakak Masbagik Timur	Masbagik	1	Unit	49,500,000	49,500,000				49,500,000		
	217	Musholla Sulukul Muttaqin Penakak Masbagik Timur	Masbagik	1	Unit	49,500,000	49,500,000				49,500,000		
	218	Musholla H Amrulloh Lendang Masbagik Timur	Masbagik	1	Unit	49,500,000	49,500,000				49,500,000		
	219	Musholla Nurul Huda Rugah Masbagik Timur	Masbagik	1	Unit	90,000,000	90,000,000				90,000,000		
	220	Musholla Nur Salam Dusun Punik Lendang Nangka	Masbagik	1	Unit	49,500,000	49,500,000				49,500,000		
	221	Musholla Al-Amijah Dusun Punik Lendang Nangka	Masbagik	1	Unit	49,500,000	49,500,000				49,500,000		
	222	Musholla Al Mahrin Dusun Punik Lendang Nangka	Masbagik	1	Unit	49,500,000	49,500,000				49,500,000		
	223	Musholla Karya Muslim Dusun Punik Lendang Nangka	Masbagik	1	Unit	49,500,000	49,500,000				49,500,000		
	224	Musholla Riyadul Jannah Dusun Punik Lendang Nangka	Masbagik	1	Unit	49,500,000	49,500,000				49,500,000		

Sektor / Sub-Sektor	Sarana dan Prasarana	Lokasi (Kecamatan)	Volume	Satuan	Harga Satuan (Rp.)	Nilai Kebutuhan (Rp.)	Kewenangan (Rp.)					Keterangan	
							Kabupaten (Rp.)	Provinsi (Rp.)	K/L (Rp.)	Lainnya			
										Masyarakat (Rp.)	Dunia Usaha (Rp.)		
	225	Musholla Al-Muhiddin Dusun Punik Lendang Nangka	Masbagik	1	Unit	49,500,000	49,500,000					49,500,000	
	226	Musholla Darussalam Dusun Gelogor Lendang Nangka	Masbagik	1	Unit	49,500,000	49,500,000					49,500,000	
	227	Musholla Baitul Ikhlas Dusun Gelogor Lendang Nangka	Masbagik	1	Unit	49,500,000	49,500,000					49,500,000	
	228	Musholla Nurul Huda Dusun Gelogor Lendang Nangka	Masbagik	1	Unit	49,500,000	49,500,000					49,500,000	
	229	Musholla Al Mujahidin Kampung Masjid Lendang Nangka	Masbagik	1	Unit	49,500,000	49,500,000					49,500,000	
	230	Musholla Nurul Ikhlas Kampung Masjid Lendang Nangka	Masbagik	1	Unit	49,500,000	49,500,000					49,500,000	
	231	Musholla Nur Muhammad Kampung Masjid Lendang Nangka	Masbagik	1	Unit	49,500,000	49,500,000					49,500,000	
	232	Musholla Al Abror Kampung Masjid Lendang Nangka	Masbagik	1	Unit	49,500,000	49,500,000					49,500,000	
	233	Musholla Arraihan Kampung Dalem Lauk Lendang Nangka	Masbagik	1	Unit	49,500,000	49,500,000					49,500,000	
	234	Musholla Jamiatul Ummah Kampung Dalem Lauk Lendang Nangka	Masbagik	1	Unit	49,500,000	49,500,000					49,500,000	
	235	Musholla Zam Zam Kampung Dalem Lauk Lendang Nangka	Masbagik	1	Unit	49,500,000	49,500,000					49,500,000	
	236	Musholla Darul Muttaqun Kampung Dalem Lauk Lendang Nangka	Masbagik	1	Unit	49,500,000	49,500,000					49,500,000	
	237	Musholla Nurul Jannah Bangket Lendang Tojang Lendang Nangka	Masbagik	1	Unit	49,500,000	49,500,000					49,500,000	
	238	Musholla Nurul Hidayah Bangket Lendang Tojang Lendang Nangka	Masbagik	1	Unit	49,500,000	49,500,000					49,500,000	
	239	Musholla Darul Ikhlas Bangket Lendang Tojang Lendang Nangka	Masbagik	1	Unit	49,500,000	49,500,000					49,500,000	
	240	Musholla Nurul Iman Bangket Lendang Tojang Lendang Nangka	Masbagik	1	Unit	49,500,000	49,500,000					49,500,000	
	241	Musholla Nurul Iman Dusun Gua Punik Lendang Nangka	Masbagik	1	Unit	49,500,000	49,500,000					49,500,000	
	242	Musholla Nurul Huda Dusun Gua Punik Lendang Nangka	Masbagik	1	Unit	49,500,000	49,500,000					49,500,000	
	243	Musholla Al-Maarif Dusun Gua Punik Lendang Nangka	Masbagik	1	Unit	49,500,000	49,500,000					49,500,000	
	244	Musholla Riadul Jannah Dusun Gua Punik Lendang Nangka	Masbagik	1	Unit	49,500,000	49,500,000					49,500,000	
	245	Musholla Nurul Jannah Kampung Bahagia Lendang Nangka	Masbagik	1	Unit	49,500,000	49,500,000					49,500,000	
	246	Musholla Halimatussa'diyah Kampung Bahagia Lendang Nangka	Masbagik	1	Unit	49,500,000	49,500,000					49,500,000	
	247	Musholla Nurul Iman Kampung Bahagia Lendang Nangka	Masbagik	1	Unit	49,500,000	49,500,000					49,500,000	
	248	Musholla Nurul Jannah Kampung Pedaleman Lendang Nangka	Masbagik	1	Unit	49,500,000	49,500,000					49,500,000	
	249	Musholla Darul Athfal Dusun Tanak Betian Lendang Nangka	Masbagik	1	Unit	49,500,000	49,500,000					49,500,000	
	250	Musholla Riadatul Jannah Dusun Tanak Betian Lendang Nangka	Masbagik	1	Unit	49,500,000	49,500,000					49,500,000	
	251	Musholla Al-Husni Dusun Tanak Betian Lendang Nangka	Masbagik	1	Unit	49,500,000	49,500,000					49,500,000	
	252	Musholla Al-Muttaqin Dusun Gonjong Lendang Nangka	Masbagik	1	Unit	49,500,000	49,500,000					49,500,000	
	253	Musholla Al-Ikhsan Dusun Gonjong Lendang Nangka	Masbagik	1	Unit	49,500,000	49,500,000					49,500,000	
	254	Musholla Syamsul Huda Dusun Gonjong Lendang Nangka	Masbagik	1	Unit	49,500,000	49,500,000					49,500,000	
	255	Musholla Al-Kautsar Dusun Gonjong Lendang Nangka	Masbagik	1	Unit	49,500,000	49,500,000					49,500,000	
	256	Musholla Miftahuttaklim Dusun Gonjong Lendang Nangka	Masbagik	1	Unit	49,500,000	49,500,000					49,500,000	
	257	Musholla Nurul Falah Dusun Semertak Sari Lendang Nangka	Masbagik	1	Unit	49,500,000	49,500,000					49,500,000	
	258	Musholla Riadul Jannah Dusun Semertak Sari Lendang Nangka	Masbagik	1	Unit	49,500,000	49,500,000					49,500,000	
	259	Musholla Asyuhada Dusun Lendang Belo Lendang Nangka	Masbagik	1	Unit	49,500,000	49,500,000					49,500,000	
	260	Musholla Nurul Iman Dusun Lendang Belo Lendang Nangka	Masbagik	1	Unit	49,500,000	49,500,000					49,500,000	
	261	Musholla Al-Qodriah Dusun Lendang Belo Lendang Nangka	Masbagik	1	Unit	49,500,000	49,500,000					49,500,000	
	262	Musholla Miftahul Jannah Dusun Lendang Belo Lendang Nangka	Masbagik	1	Unit	49,500,000	49,500,000					49,500,000	
	263	Musholla Al Sibyan Otak Pancor Lendang Nangka Utara	Masbagik	1	Unit	49,500,000	49,500,000					49,500,000	
	264	Musholla Attaqwa Montong Sube Lendang Nangka Utara	Masbagik	1	Unit	49,500,000	49,500,000					49,500,000	
	265	Musholla Jihadul Bania Benteng Utara Lendang Nangka Utara	Masbagik	1	Unit	27,000,000	27,000,000					27,000,000	
	266	Musholla Raudatul Jannah Otak Utara Pancor Lendang Nangka Utara	Masbagik	1	Unit	27,000,000	27,000,000					27,000,000	
	267	Musholla Gawah Malang Gawah Malng Lendang nangka Utara	Masbagik	1	Unit	49,500,000	49,500,000					49,500,000	
	268	Musholla Benteng Selatan Benteng Selatan Lendang nangka Utara	Masbagik	1	Unit	27,000,000	27,000,000					27,000,000	
	269	Musholla Loang Sawa Loang sawak Lemdang Nangka Utara	Masbagik	1	Unit	27,000,000	27,000,000					27,000,000	
	270	Musholla Baitul Ikhlas Tanak Malit masbagik Selatan	Masbagik	1	Unit	49,500,000	49,500,000					49,500,000	
	271	Musholla Al Miskiah Bagek Gaet Desa Paokmotong	Masbagik	1	Unit	27,000,000	27,000,000					27,000,000	
	272	Musholla Al Amin Sekomak Desa paokmotong	Masbagik	1	Unit	27,000,000	27,000,000					27,000,000	
	273	Musholla Al-Hidayatul Munawwaroh Rumeneng Paok Motong	Masbagik	1	Unit	27,000,000	27,000,000					27,000,000	
	274	Musholla Lendang Karang Rumeneng Paok Motong	Masbagik	1	Unit	27,000,000	27,000,000					27,000,000	
	275	Musholla Nurul Iman Kampung baru Paok Motog	Masbagik	1	Unit	27,000,000	27,000,000					27,000,000	
	276	Musholla Al Husna Kampung Biru Paok Motong	Masbagik	1	Unit	49,500,000	49,500,000					49,500,000	
	277	Musholla Al Azhar Kampung baru Paok Motog	Masbagik	1	Unit	49,500,000	49,500,000					49,500,000	
	278	Musholla Al Muzakkar Karang Kerem Paok Motong	Masbagik	1	Unit	27,000,000	27,000,000					27,000,000	

Sektor / Sub-Sektor	Sarana dan Prasarana	Lokasi (Kecamatan)	Volume	Satuan	Harga Satuan (Rp.)	Nilai Kebutuhan (Rp.)	Kewenangan (Rp.)					Keterangan	
							Kabupaten (Rp.)	Provinsi (Rp.)	K/L (Rp.)	Lainnya			
										Masyarakat (Rp.)	Dunia Usaha (Rp.)		
	279	Musholla Nurul Huda Sengolong Paok Motong	Masbagik	1	Unit	27,000,000	27,000,000				27,000,000		
	280	Musholla Al Mahrup Sengolong Paok Motong	Masbagik	1	Unit	27,000,000	27,000,000				27,000,000		
	281	Musholla Al Munawwarah Damarata Paokmotong	Masbagik	1	Unit	27,000,000	27,000,000				27,000,000		
	282	Musholla Al-Akrom Embung Tampat Masbagik selatan	Masbagik	1	Unit	49,500,000	49,500,000				49,500,000		
	283	Musholla Mislahul Qirim Gubug Miting Masbagik Selatan	Masbagik	1	Unit	49,500,000	49,500,000				49,500,000		
	284	Musholla Fathul Iman Kp Peratoh Masbagik Selatan	Masbagik	1	Unit	49,500,000	49,500,000				49,500,000		
	285	Musholla Miftahul Arzaq Kp taman Sari Masbagik Selatan	Masbagik	1	Unit	49,500,000	49,500,000				49,500,000		
	286	Musholla Baitul Iman Tanak Malit masbagik Selatan	Masbagik	1	Unit	49,500,000	49,500,000				49,500,000		
	287	Musholla Al-Abror Kp taman Sari Masbagik Selatan	Masbagik	1	Unit	49,500,000	49,500,000				49,500,000		
	288	Musholla Toriqlu Jannah Kp karng siswa masbsagik Selatan	Masbagik	1	Unit	49,500,000	49,500,000				49,500,000		
	289	Musholla Nurul Yakin Kp Nenggung Desa Masbagik Selatan	Masbagik	1	Unit	49,500,000	49,500,000				49,500,000		
	290	Musholla Al-Ikhlal Kp Nenggung Desa Masbagik Selatan	Masbagik	1	Unit	49,500,000	49,500,000				49,500,000		
	291	Musholla Diyaurohman Polak Penyayang Masbagik Selatan	Masbagik	1	Unit	49,500,000	49,500,000				49,500,000		
	292	Musholla Nurul Huda Kampung Tambora Masbagik selatan	Masbagik	1	Unit	49,500,000	49,500,000				49,500,000		
	293	Musholla Al-Ansor Kp Sukadatu Masbagik Selatan	Masbagik	1	Unit	49,500,000	49,500,000				49,500,000		
	294	Musholla Ihya' Ulumuddin Kp Kebon Lauk Desa Masbagik Selatan	Masbagik	1	Unit	49,500,000	49,500,000				49,500,000		
	295	Musholla Zainul Ishlah Bangket Kebon Masbagik Selatan	Masbagik	1	Unit	49,500,000	49,500,000				49,500,000		
	296	Musholla Taufikurrohman Kb Lauk Duren Masbagik Selatan	Masbagik	1	Unit	49,500,000	49,500,000				49,500,000		
	297	Musholla Hidayatulloh Kp Padang Masbagik Selatan	Masbagik	1	Unit	49,500,000	49,500,000				49,500,000		
	298	Musholla Nurul Muttakin Batu Itinbg Selatan Masbagik Selatan	Masbagik	1	Unit	49,500,000	49,500,000				49,500,000		
	299	Musholla Al Nurul Aini Kp Peratoh Masbagik Selatan	Masbagik	1	Unit	49,500,000	49,500,000				49,500,000		
	300	Musholla Baiturrohman Kp Peratoh Masbagik Selatan	Masbagik	1	Unit	49,500,000	49,500,000				49,500,000		
	301	Musholla Al-Zazani Kp Peratoh Masbagik Selatan	Masbagik	1	Unit	49,500,000	49,500,000				49,500,000		
	302	Musholla Al-Ikhlal Kp Gubuk Motong Masbagik selatan	Masbagik	1	Unit	49,500,000	49,500,000				49,500,000		
	303	Musholla Miftahul Jannah Kp Embung Tampat masbagik Selatan	Masbagik	1	Unit	49,500,000	49,500,000				49,500,000		
	304	Musholla Al Falah Kp Boro Kejong masbagik Selatan	Masbagik	1	Unit	49,500,000	49,500,000				49,500,000		
	305	Musholla Babussalam Paok Kambut Masbagik Utara Baru	Masbagik	1	Unit	49,500,000	49,500,000				49,500,000		
	306	Musholla Al-Amin Tojang bedeng-dsn lekong	Sukamulia	1	Unit	27,000,000	27,000,000				27,000,000		
	307	Musholla Al-Islah Tojang bedeng-dsn lekong	Sukamulia	1	Unit	27,000,000	27,000,000				27,000,000		
	308	Musholla Baitul Gafur Dsn tereng - dsn lekong	Sukamulia	1	Unit	27,000,000	27,000,000				27,000,000		
	309	Musholla Al-Falah Gb.bangkit- dsn lekong	Sukamulia	1	Unit	27,000,000	27,000,000				27,000,000		
	310	Musholla Baiturrahim Gb.bangkit- dsn lekong	Sukamulia	1	Unit	27,000,000	27,000,000				27,000,000		
	311	Musholla Nurul Wathan Gb.bangkit- dsn lekong	Sukamulia	1	Unit	27,000,000	27,000,000				27,000,000		
	312	Musholla Bustanul Arifin Timuk jero - dsn lekong	Sukamulia	1	Unit	27,000,000	27,000,000				27,000,000		
	313	Musholla Riadussholihin Timuk jero - dsn lekong	Sukamulia	1	Unit	27,000,000	27,000,000				27,000,000		
	314	Musholla Al-Hijrah Mt. Sari- padamara	Sukamulia	1	Unit	90,000,000	90,000,000				90,000,000		
	315	Musholla An-Nur Mt. Sari- padamara	Sukamulia	1	Unit	90,000,000	90,000,000				90,000,000		
	316	Musholla Azzikri Dsn baru- padamara	Sukamulia	1	Unit	90,000,000	90,000,000				90,000,000		
	317	Musholla Mt. Moles Dsn makam - setanggor	Sukamulia	1	Unit	27,000,000	27,000,000				27,000,000		
	318	Musholla Nurul Huda Dsn tiga- suamulia timur	Sukamulia	1	Unit	49,500,000	49,500,000				49,500,000		
	319	Musholla Lebe Raisa Gb. Lauk - jantuk	Sukamulia	1	Unit	49,500,000	49,500,000				49,500,000		
	320	Musholla Al-Hadist Perluasan gb.lauk- jantuk	Sukamulia	1	Unit	27,000,000	27,000,000				27,000,000		
	321	Musholla Abdurrahman Azzuhud Gb. Lauk - jantuk	Sukamulia	1	Unit	27,000,000	27,000,000				27,000,000		
	322	Musholla Al-Abror Gb. Daya - jantuk	Sukamulia	1	Unit	27,000,000	27,000,000				27,000,000		
	323	Musholla Al-Ikhlal Balengadang - sukamulia	Sukamulia	1	Unit	27,000,000	27,000,000				27,000,000		
	324	Musholla Dsn Montong Dsn montong-sukamulia	Sukamulia	1	Unit	27,000,000	27,000,000				27,000,000		
	325	Musholla Al-Ikhlal Aik anyar-sukamulia	Sukamulia	1	Unit	27,000,000	27,000,000				27,000,000		
	326	Musholla Nasrul Ummah Gbk timuk - aik anyar	Sukamulia	1	Unit	27,000,000	27,000,000				27,000,000		
	327	Musholla Semudane Rt. Semudane - aik anyar	Sukamulia	1	Unit	27,000,000	27,000,000				27,000,000		
	328	Musholla Darul Ikhlal Gb. Bat - aik anyar	Sukamulia	1	Unit	27,000,000	27,000,000				27,000,000		
	329	Musholla Darussalam Paok pampang timur	Sukamulia	1	Unit	27,000,000	27,000,000				27,000,000		
	330	Musholla Al-Ilham Paok pampang timur	Sukamulia	1	Unit	27,000,000	27,000,000				27,000,000		
	331	Musholla Babussalam Paok pampang timur	Sukamulia	1	Unit	27,000,000	27,000,000				27,000,000		
	332	Musholla Riadussholihin Dasan manggis gumbang aik dewa utara	Pringgasela	1	Unit	90,000,000	90,000,000				90,000,000		

Sektor / Sub-Sektor	Sarana dan Prasarana	Lokasi (Kecamatan)	Volume	Satuan	Harga Satuan (Rp.)	Nilai Kebutuhan (Rp.)	Kewenangan (Rp.)					Keterangan	
							Kabupaten (Rp.)	Provinsi (Rp.)	K/L (Rp.)	Lainnya			
										Masyarakat (Rp.)	Dunia Usaha (Rp.)		
	333	Musholla Tohfatul Atfal Tumpang sari gamang aik dewa utara	Pringgasela	1	Unit	49,500,000	49,500,000				49,500,000		
	334	Musholla Baburrahman Tumpang sari gamang aik dewa utara	Pringgasela	1	Unit	49,500,000	49,500,000				49,500,000		
	335	Musholla Subulussalam Tanak gadang desa aik dewa	Pringgasela	1	Unit	49,500,000	49,500,000				49,500,000		
	336	Musholla Jamiatul Ibrohim Desa aik dewa	Pringgasela	1	Unit	27,000,000	27,000,000				27,000,000		
	337	Musholla Nurul Huda Desa aik dewa	Pringgasela	1	Unit	27,000,000	27,000,000				27,000,000		
	338	Musholla Al Ihwan Elong-elong desa pringgasela timur	Pringgasela	1	Unit	27,000,000	27,000,000				27,000,000		
	339	Musholla Kebon Repok Kebon repok desa pringgasela timur	Pringgasela	1	Unit	90,000,000	90,000,000				90,000,000		
	340	Musholla Al Muhlisin Mujahidin desa pringgasela timur	Pringgasela	1	Unit	49,500,000	49,500,000				49,500,000		
	341	Mushalla Orong Bintang Orong bintang desa pringgasela timur	Pringgasela	1	Unit	27,000,000	27,000,000				27,000,000		
	342	Musholla Jamiatul Quro Pringgasela selatan	Pringgasela	1	Unit	27,000,000	27,000,000				27,000,000		
	343	Musholla At Taqwa Kedondong lauk desa pringgasela selatan	Pringgasela	1	Unit	27,000,000	27,000,000				27,000,000		
	344	Musholla Nurul Huda Kedondong desa pringgasela selatan	Pringgasela	1	Unit	27,000,000	27,000,000				27,000,000		
	345	Musholla Nurulloh Pancor kopong desa pringgasela selatan	Pringgasela	1	Unit	49,500,000	49,500,000				49,500,000		
	346	Musholla Mujahidin Pancor kopong desa pringgasela selatan	Pringgasela	1	Unit	27,000,000	27,000,000				27,000,000		
	347	Musholla Nurul Huda Timba gerah desa pringgasela selatan	Pringgasela	1	Unit	27,000,000	27,000,000				27,000,000		
	348	Musholla Aik Ngempok Aik ngempok pengadangan	Pringgasela	1	Unit	27,000,000	27,000,000				27,000,000		
	349	Musholla Hidayatul Ihsan Pengadangan	Pringgasela	1	Unit	27,000,000	27,000,000				27,000,000		
	350	Musholla Nurul Huda Aik ngempok desa pengadangan	Pringgasela	1	Unit	27,000,000	27,000,000				27,000,000		
	351	Musholla Assodikin Dusun karang bongkot desa pengadangan	Pringgasela	1	Unit	49,500,000	49,500,000				49,500,000		
	352	Musholla Assyuhada Montong Bubuk	Pringgasela	1	Unit	27,000,000	27,000,000				27,000,000		
	353	Musholla Al Muttaqin Gunung Timba	Pringgasela	1	Unit	27,000,000	27,000,000				27,000,000		
4	Budaya						2,008,670,000	2,008,670,000					
	1	Rumah Adat (Rekons)	Kec. Sembalun	1	Unit	149,760,000	149,760,000	149,760,000					
	2	Rumah Adat Bale Beleq	Kec. Sembalun	4	Unit	99,840,000	399,360,000	399,360,000					
	3	Musholla Puri Rinjani	Kec. Sembalun	1	Unit	75,000,000	75,000,000	75,000,000					
	4	Wisma Cemara Siu	Kec. Sembalun	1	Unit	584,550,000	584,550,000	584,550,000					
	5	Jalan penghubung Desa Adat Limbungan Barat dan Limbungan Timur	Kec. Suela	800	m	1,000,000	800,000,000	800,000,000					
LINTAS SEKTOR							34,955,034,145	9,372,035,000	8,598,377,200	16,984,621,945	-	-	
1. Pemerintahan							14,978,079,000	9,363,260,000	673,920,000	4,940,899,000	-	-	
	a	Bangunan Kantor		26	Unit		8,913,980,000	8,913,980,000	-	-	-	-	
	1	Kantor Balai Sosial Bina Karya "Madani"	Kec. Aikmel	1	Unit	117,640,000	117,640,000	117,640,000					
	2	Kantor Dinas Pertanian (rehab)	Kec. Selong	1	Unit	337,500,000	337,500,000	337,500,000					
	3	Kantor Dinas Perhubungan Kab. Lotim	Kec. Selong	1	Unit	78,750,000	78,750,000	78,750,000					
	4	Kantor Bupati Lombok Timur (rehab)	Kec. Selong	1	Unit	675,000,000	675,000,000	675,000,000					
	5	Kantor DPRD Kab. Lombok Timur (rehab)	Kec. Selong	1	Unit	675,000,000	675,000,000	675,000,000					
	6	Kantor Satuan Polisi Pamong Praja (rehab)	Kec. Selong	1	Unit	81,000,000	81,000,000	81,000,000					
	7	Gedung Pemuda Dispora Kab. Lombok Timur (rekons)	Kec. Selong	1	Unit	675,000,000	675,000,000	675,000,000					
	8	Kantor Arpusda Kab. Lombok Timur (rehab)	Kec. Selong	1	Unit	112,500,000	112,500,000	112,500,000					
	9	Kantor Desa Dusun Lauk Rurung Barat (Rekons)	Kec. Sembalun	1	Unit	519,600,000	519,600,000	519,600,000					
	10	Kantor Desa Obel-Obel (Rekons)	Kec. Sambelia	1	Unit	519,600,000	519,600,000	519,600,000					
	11	Kantor Desa, Dusun Sugian Induk (Rehab)	Kec. Sambelia	1	Unit	155,880,000	155,880,000	155,880,000					
	12	Kantor Desa Sembalun Timba Gading (Rehab)	Kec. Sembalun	1	Unit	155,880,000	155,880,000	155,880,000					
	13	Kantor Desa Sajang (Rekons)	Kec. Sembalun	1	Unit	519,600,000	519,600,000	519,600,000					
	14	Kantor UPTPP Sambelia RT 03 Dusun Kokok Nangka (Rehab)	Kec. Sambelia	1	Unit	155,880,000	155,880,000	155,880,000					
	15	Kantor UPTPP Kecamatan Jerowaru (rekons)	Kec. Jerowaru	1	Unit	649,500,000	649,500,000	649,500,000					
	16	Kantor UPTPP Kecamatan Sambelia (rekons)	Kec. Sambelia	1	Unit	649,500,000	649,500,000	649,500,000					
	17	Kantor UPTPP Kecamatan Sembalun (rekons)	Kec. Sembalun	1	Unit	866,000,000	866,000,000	866,000,000					
	18	Kantor UPTPP Kecamatan Pringgabaya (rekons)	Kec. Pringgabaya	1	Unit	433,000,000	433,000,000	433,000,000					
	19	Kantor UPTPP Kecamatan Terara (rekons)	Kec. Terara	1	Unit	433,000,000	433,000,000	433,000,000					
	20	Kantor UPTPP Kecamatan Labuhan Haji (rekons)	Kec. Labuhan Haji	1	Unit	649,500,000	649,500,000	649,500,000					
	21	Kantor UPTPP Kecamatan Wanasaba (rehab)	Kec. Wanasaba	1	Unit	129,900,000	129,900,000	129,900,000					
	22	Kantor UPTPP Kecamatan Pringgasela (rehab)	Kec. Pringgasela	1	Unit	64,950,000	64,950,000	64,950,000					

Sektor / Sub-Sektor	Sarana dan Prasarana	Lokasi (Kecamatan)	Volume	Satuan	Harga Satuan (Rp.)	Nilai Kebutuhan (Rp.)	Kewenangan (Rp.)					Keterangan
							Kabupaten (Rp.)	Provinsi (Rp.)	K/L (Rp.)	Lainnya		
										Masyarakat (Rp.)	Dunia Usaha (Rp.)	
	23 Kantor UPTPP Kecamatan Suralaga (rehab)	Kec. Suralaga	1	Unit	64,950,000	64,950,000	64,950,000					
	24 Kantor UPTPP Kecamatan Suela (rehab)	Kec. Suela	1	Unit	64,950,000	64,950,000	64,950,000					
	25 Kantor UPTPP Kecamatan Sikur (rehab)	Kec. Sikur	1	Unit	77,940,000	77,940,000	77,940,000					
	26 Kantor UPTPP Kecamatan Sukamulia (rehab)	Kec. Sukamulia	1	Unit	51,960,000	51,960,000	51,960,000					
	b Rumah Dinas		10	Unit		1,123,200,000	449,280,000	673,920,000	-	-	-	
	1 Rumah Dinas Upp Sambelia	Sambelia	1	Unit	149,760,000	149,760,000	149,760,000					
	2 Rumah Dinas Upp Obel-Obel	Sambelia	1	Unit	149,760,000	149,760,000	149,760,000					
	3 Rumah Dinas JPA DAM Blanting	Sambelia	1	Unit	149,760,000	149,760,000		149,760,000				
	4 Rumah Dinas Kehutanan	Semalun	1	Unit	149,760,000	149,760,000		149,760,000				
	5 Rumah Dinas KKLD Sugian Dalem	Sambelia	5	Unit	74,880,000	374,400,000		374,400,000				
	6 Perumahan Guru Dusun Madayin	Sambelia	1	Unit	149,760,000	149,760,000	149,760,000					
	c Kemenkumham		1	Unit		4,940,899,000	-	-	4,940,899,000	-	-	
	1 Rutan Kelas IIB Selong	Selong	1	Unit	4,940,899,000	4,940,899,000		4,940,899,000				
2. Keamanan (TNI)						706,368,000	-	-	706,368,000	-	-	
	1 Rumah Dinas TNI, Dusun Madayin	Sambelia	1	Unit	44,928,000	44,928,000		44,928,000				
	2 Koramil Semalun	Semalun										
	- Kantor Koramil		1	Unit	249,600,000	249,600,000		249,600,000				
	- Rumah Dinas K-45		1	Unit	187,200,000	187,200,000		187,200,000				
	- Rumah Dinas K-54		1	Unit	224,640,000	224,640,000		224,640,000				
3. Ketertiban (Polisi)						11,337,354,945	-	-	11,337,354,945	-	-	
	1 SPN Belanting Polda NTB	Sambelia	16	Unit	638,762,184	10,220,194,945		10,220,194,945				
	2 Polsek Pringgabaya	Pringgabaya	1	Unit	801,000,000	801,000,000		801,000,000				
	3 Polsek Semalun											
	- Rumah Dinas	Semalun	4	Unit	79,040,000	316,160,000		316,160,000				Data dari POLRI
4 Lingkungan Hidup						7,933,232,200	8,775,000	7,924,457,200	-	-	-	
	Lingkungan					28,775,000	8,775,000	20,000,000	-	-	-	
	1 Vegetasi Pohon Cemara dan Pohon Bakbakan	Semalun	100	Pohon	200,000	20,000,000		20,000,000				KLHK
	2 TPA Ijobalit	Labuhan Haji										KLHK
	- Pasangan Dinding Kolam Tinja		1	Unit	2,500,000	2,500,000	2,500,000					KLHK
	- Pasangan Talud		1	Unit	1,500,000	1,500,000	1,500,000					KLHK
	3 ITF Timba Kredit	Labuhan Haji										KLHK
	- Pasangan Dinding		1	Unit	2,700,000	2,700,000	2,700,000					KLHK
	- Plafond		1	Unit	1,200,000	1,200,000	1,200,000					KLHK
	4 TPS 3R Semalun (Dinding Pagar)	Semalun	1	Unit	875,000	875,000	875,000					KLHK
	Bangunan Kantor Teknis LHK Provinsi NTB					3,198,707,200	-	3,198,707,200	-	-	-	
	1 Kantor Mangrove Sambelia BPDASHL Dodokan Moyosari Labu Pandan (rekons)	Sambelia	1	Unit	474,240,000	474,240,000		474,240,000				KLHK
	2 Kantor Persemaian Permanen Lombok Timur BPDASHL Dodokan Moyosari Desa Limbungan (rehab)	Suela	1	Unit	13,228,800	13,228,800		13,228,800				KLHK
	3 Kantor Sub RLKT Lotim BPDASHL Dodokan Moyosari Jalan Diponorogo Selong (Rehab)	Selong	1	Unit	276,640,000	276,640,000		276,640,000				KLHK
	4 Kantor RPH Semalun, KPH Rinjani Timur (rekons)	Semalun	1	Unit	576,451,200	576,451,200		576,451,200				KLHK
	5 Kantor RPH Suela, KPH Rinjani Timur (rehab)	Suela	1	Unit	36,067,200	36,067,200		36,067,200				KLHK
	6 Kantor RPH Sambelia, KPH Rinjani Timur (rekons)	Sambelia	3	Unit	607,360,000	1,822,080,000		1,822,080,000				KLHK
	Bak Penampung Mata Air Dalam Kawasan Hutan					443,750,000	-	443,750,000	-	-	-	
	1 Mata Air Bale Ijuk Desa Semalun Bumbung (rekons)	Semalun	1	m2	50,000,000	50,000,000		50,000,000				KLHK
	2 Mata Air Tepas Desa Semalun Bumbung (rekons)	Semalun	1	m2	50,000,000	50,000,000		50,000,000				KLHK

Sektor / Sub-Sektor	Sarana dan Prasarana	Lokasi (Kecamatan)	Volume	Satuan	Harga Satuan (Rp.)	Nilai Kebutuhan (Rp.)	Kewenangan (Rp.)					Keterangan
							Kabupaten (Rp.)	Provinsi (Rp.)	K/L (Rp.)	Lainnya		
										Masyarakat (Rp.)	Dunia Usaha (Rp.)	
	3 Mata Air Kayung Desa Sajang (rekons)	Semabalun	1	m2	50,000,000	50,000,000		50,000,000				KLHK
	4 Mata Air Sempade Desa Sajang dan Desa Bilok Petung (rekons)	Semabalun	1	m2	50,000,000	50,000,000		50,000,000				KLHK
	5 Mata Air Patih Sakra Desa Gunung Malang (rekons)	Pringgabaya	1	m2	87,500,000	87,500,000		87,500,000				KLHK
	6 Kali Propok Desa Sajang (rekons)	Semabalun	1	m2	106,250,000	106,250,000		106,250,000				KLHK
	7 Mata Air Sungai Tanggek Desa Aikmel Utara (rekons)	Aikmel	1	m2	50,000,000	50,000,000		50,000,000				KLHK
	Geosite Geopark Rinjani (Sarpras)					4,262,000,000		4,262,000,000				
	1 Kaldera Samalas	Semabalun	1	Paket	910,000,000	910,000,000		910,000,000				KLHK
	2 Gunung Api Barujari	Semabalun	1	Paket	910,000,000	910,000,000		910,000,000				KLHK
	3 Gunung Api Rinjani	Semabalun	1	Paket	1,310,000,000	1,310,000,000		1,310,000,000				KLHK
	4 Danau Segara Anak	Semabalun	1	Paket	982,000,000	982,000,000		982,000,000				KLHK
	5 Lembah Semabalun	Semabalun	1	Paket	150,000,000	150,000,000		150,000,000				KLHK
	TOTAL					1,151,038,037,972	203,480,124,042	69,258,635,485	54,507,175,945	673,848,900,000	149,943,202,500	

Catatan:

- Rumah type 36
 - Luas 1 RKB SD/ sederajat 56 m2 (7x8)
 - Luas 1 RKB SMP/ sederajat 63 m2 (7x9)
 - Luas 1 RKB SMP/ sederajat 72 m2 (8x9)
 - Luas Musholla 36 m2 (6x6)
 - Luas Masjid 120 m2 (10x12)
 - Luas Kantor Desa 120 m2 (10x12)
 - Rumah Negara Rp. 4.160.000/m2
 - Kantor/Gedung Negara Rp. 4.330.000/m2
 - Masjid/Musholla Rp. 2.500.000/m2
 - Dinas KKLD: Kawasan Konservasi Laut Daerah
- Update data per tanggal 21 Agustus 2018

LAMPIRAN III
INDIKASI SUMBER PENDANAAN
RENCANA REHABILITASI DAN REKONSTRUKSI PASCABENCANA GEMPABUMI NTB
KABUPATEN LOMBOK TIMUR
TAHUN 2018-2019

PROVINSI NUSA TENGGARA BARAT

Sektor / Sub-Sektor	Sarana dan Prasarana	Lokasi (Kecamatan)	Volume	Satuan	Harga Satuan (Rp.)	Nilai Kebutuhan (Rp.)	APBD Kabupaten (Rp.)		APBD Provinsi (Rp.)		Kementerian/Lembaga (Rp.)		BNPB (Rp.)		Lainnya (Rp.)		Keterangan
							2018	2019	2018	2019	2018	2019	DSP	Hibah RR	Masyarakat	Dunia Usaha	
													2018	2019			
PERMUKIMAN						614,863,000,000	-	-	-	-	24,103,000,000	-	590,760,000,000	-	-	-	
1 Perumahan						614,863,000,000	-	-	-	-	24,103,000,000	-	590,760,000,000	-	-	-	
	a Rumah					583,060,000,000	-	-	-	-	-	-	583,060,000,000	-	-	-	
	- Rusak Berat	18 Kec.	7,701	unit	900,000,000	385,050,000,000	-	-	-	-	-	-	385,050,000,000	-	-	-	
		Sambelia	3,296	unit	50,000,000	164,800,000,000							164,800,000,000				BNPB
		Sembalun	1,823	unit	50,000,000	91,150,000,000							91,150,000,000				BNPB
		Pringgabaya	1,076	unit	50,000,000	53,800,000,000							53,800,000,000				BNPB
		Labuhan Haji	50	unit	50,000,000	2,500,000,000							2,500,000,000				BNPB
		Wanasaba	345	unit	50,000,000	17,250,000,000							17,250,000,000				BNPB
		Suralaga	6	unit	50,000,000	300,000,000							300,000,000				BNPB
		Terara	109	unit	50,000,000	5,450,000,000							5,450,000,000				BNPB
		Sikur	208	unit	50,000,000	10,400,000,000							10,400,000,000				BNPB
		Aikmel	198	unit	50,000,000	9,900,000,000							9,900,000,000				BNPB
		Montong Gading	171	unit	50,000,000	8,550,000,000							8,550,000,000				BNPB
		Suela	35	unit	50,000,000	1,750,000,000							1,750,000,000				BNPB
		Pringgasela	64	unit	50,000,000	3,200,000,000							3,200,000,000				BNPB
		Sukamulia	14	unit	50,000,000	700,000,000							700,000,000				BNPB
		Masbagik	270	unit	50,000,000	13,500,000,000							13,500,000,000				BNPB
		Jerowaru	28	unit	50,000,000	1,400,000,000							1,400,000,000				BNPB
		Sakra Barat	1	unit	50,000,000	50,000,000							50,000,000				BNPB
		Sakra	1	unit	50,000,000	50,000,000							50,000,000				BNPB
		Selong	6	unit	50,000,000	300,000,000							300,000,000				BNPB
	- Rusak Sedang	18 Kec.	3,714	unit	450,000,000	92,850,000,000	-	-	-	-	-	-	92,850,000,000	-	-	-	
		Sambelia	1,217	unit	25,000,000	30,425,000,000							30,425,000,000				BNPB
		Sembalun	686	unit	25,000,000	17,150,000,000							17,150,000,000				BNPB
		Pringgabaya	479	unit	25,000,000	11,975,000,000							11,975,000,000				BNPB
		Labuhan Haji	40	unit	25,000,000	1,000,000,000							1,000,000,000				BNPB
		Wanasaba	240	unit	25,000,000	6,000,000,000							6,000,000,000				BNPB
		Suralaga	1	unit	25,000,000	25,000,000							25,000,000				BNPB
		Terara	104	unit	25,000,000	2,600,000,000							2,600,000,000				BNPB
		Sikur	251	unit	25,000,000	6,275,000,000							6,275,000,000				BNPB
		Aikmel	118	unit	25,000,000	2,950,000,000							2,950,000,000				BNPB
		Montong Gading	248	unit	25,000,000	6,200,000,000							6,200,000,000				BNPB
		Suela	27	unit	25,000,000	675,000,000							675,000,000				BNPB
		Pringgasela	39	unit	25,000,000	975,000,000							975,000,000				BNPB
		Sukamulia	35	unit	25,000,000	875,000,000							875,000,000				BNPB
		Masbagik	115	unit	25,000,000	2,875,000,000							2,875,000,000				BNPB
		Jerowaru	27	unit	25,000,000	675,000,000							675,000,000				BNPB
		Sakra Barat	3	unit	25,000,000	75,000,000							75,000,000				BNPB
		Sakra	2	unit	25,000,000	50,000,000							50,000,000				BNPB
		Selong	82	unit	25,000,000	2,050,000,000							2,050,000,000				BNPB
	- Rusak Ringan	18 Kec.	10,516	Unit	180,000,000	105,160,000,000	-	-	-	-	-	-	105,160,000,000	-	-	-	
		Sambelia	1,760	unit	10,000,000	17,600,000,000							17,600,000,000				BNPB
		Sembalun	1,451	unit	10,000,000	14,510,000,000							14,510,000,000				BNPB
		Pringgabaya	2,472	unit	10,000,000	24,720,000,000							24,720,000,000				BNPB
		Labuhan Haji	245	unit	10,000,000	2,450,000,000							2,450,000,000				BNPB
		Wanasaba	989	unit	10,000,000	9,890,000,000							9,890,000,000				BNPB
		Suralaga	58	unit	10,000,000	580,000,000							580,000,000				BNPB
		Terara	422	unit	10,000,000	4,220,000,000							4,220,000,000				BNPB
		Sikur	865	unit	10,000,000	8,650,000,000							8,650,000,000				BNPB
		Aikmel	595	unit	10,000,000	5,950,000,000							5,950,000,000				BNPB
		Montong Gading	1,087	unit	10,000,000	10,870,000,000							10,870,000,000				BNPB
		Suela	146	unit	10,000,000	1,460,000,000							1,460,000,000				BNPB
		Pringgasela	76	unit	10,000,000	760,000,000							760,000,000				BNPB
		Sukamulia	69	unit	10,000,000	690,000,000							690,000,000				BNPB
		Masbagik	228	unit	10,000,000	2,280,000,000							2,280,000,000				BNPB
		Jerowaru	39	unit	10,000,000	390,000,000							390,000,000				BNPB
		Sakra Barat	-	unit	10,000,000	-							-				BNPB

Sektor / Sub-Sektor	Sarana dan Prasarana	Lokasi (Kecamatan)	Volume	Satuan	Harga Satuan (Rp.)	Nilai Kebutuhan (Rp.)	APBD Kabupaten (Rp.)		APBD Provinsi (Rp.)		Kementerian/Lembaga (Rp.)		BNPB (Rp.)		Lainnya (Rp.)		Keterangan		
							2018	2019	2018	2019	2018	2019	DSP	Hibah RR	Masyarakat	Dunia Usaha			
																		2018	2019
		Sakra	5	unit	10,000,000	50,000,000							50,000,000				BNPB		
		Selong	9	unit	10,000,000	90,000,000							90,000,000				BNPB		
	b	Isi Rumah				23,103,000,000	-	-	-	-	-	-	-	-	-	-	-		
		Isi rumah (terhadap RB)	18 Kec.	7,701	Unit	23,103,000,000	-	-	-	-	-	-	-	-	-	-	-		
		Sambelia	3,296	unit	3,000,000	9,888,000,000							9,888,000,000				Kemensos		
		Sembalun	1,823	unit	3,000,000	5,469,000,000							5,469,000,000				Kemensos		
		Pringgabaya	1,076	unit	3,000,000	3,228,000,000							3,228,000,000				Kemensos		
		Labuhan Haji	50	unit	3,000,000	150,000,000							150,000,000				Kemensos		
		Wanasaba	345	unit	3,000,000	1,035,000,000							1,035,000,000				Kemensos		
		Suralaga	6	unit	3,000,000	18,000,000							18,000,000				Kemensos		
		Terara	109	unit	3,000,000	327,000,000							327,000,000				Kemensos		
		Sikur	208	unit	3,000,000	624,000,000							624,000,000				Kemensos		
		Aikmel	198	unit	3,000,000	594,000,000							594,000,000				Kemensos		
		Montong Gading	171	unit	3,000,000	513,000,000							513,000,000				Kemensos		
		Suela	35	unit	3,000,000	105,000,000							105,000,000				Kemensos		
		Pringgasele	64	unit	3,000,000	192,000,000							192,000,000				Kemensos		
		Sukamulia	14	unit	3,000,000	42,000,000							42,000,000				Kemensos		
		Masbagik	270	unit	3,000,000	810,000,000							810,000,000				Kemensos		
		Jerowaru	28	unit	3,000,000	84,000,000							84,000,000				Kemensos		
		Sakra Barat	1	unit	3,000,000	3,000,000							3,000,000				Kemensos		
		Sakra	1	unit	3,000,000	3,000,000							3,000,000				Kemensos		
		Selong	6	unit	3,000,000	18,000,000							18,000,000				Kemensos		
		c	Pendampingan Rehabilitasi dan Rekonstruksi Pemukiman			8,700,000,000							1,000,000,000						
		-	Korwil															BNPB	
		-	Asisten Korwil															BNPB	
		-	Fasilitator Kabupaten															BNPB	
		-	Senior Fasilitator															BNPB	
		-	Fasilitator															BNPB	
		-	Pengembangan SDM Dalam Rangka Pembangunan Rumah Tahan Gemp	Selong, Sukamulia	1	paket	1,000,000,000						1,000,000,000					Kemendes	
		INFRASTRUKTUR				64,629,457,100	749,245,800	17,540,384,000	-	29,468,317,300	3,900,000,000	12,971,510,000	-	-	-	-	-		
1	Transport Darat					61,171,027,300		17,000,000,000	-	29,338,717,300	2,900,000,000	11,932,310,000	-	-	-	-	-		
		Jalan dan Jembatan				49,238,717,300		17,000,000,000	-	29,338,717,300	2,900,000,000		-	-	-	-	-		
		1	Jembatan Beburung I (sayap) (Prov)	Sambelia	1,237	m3	898,484	1,111,424,708			1,111,424,708							Dinas PU Prov.	
		2	Jembatan Beburung II (Prov)	Sambelia	40	m	500,000,000	20,000,000,000			20,000,000,000							Dinas PU Prov.	
		3	Jembatan Tanjung II Ruas Jalan Tanjung Gresposh Gading (Prov)	Labuhan Haji	1,588	m3	898,484	1,426,792,592			1,426,792,592							Dinas PU Prov.	
		4	Jembatan Kedatok Ruas Jalan Aikmel-Suela (Prov)	Suela	12	m	500,000,000	6,000,000,000			6,000,000,000							Dinas PU Prov.	
		5	Jembatan Telabah Benyer (Prov)	Pringgabaya	5	m	125,000,000	625,000,000			625,000,000							Dinas PU Prov.	
		6	Jembatan Beton Praide (Kab)	Suralaga	20	m	325,000,000	6,500,000,000	6,500,000,000									Dinas PU Kab.	
		7	Jembatan Beton Teko (Kab)	Suralaga	30	m	350,000,000	10,500,000,000	10,500,000,000									Dinas PU Kab.	
		8	Jalan Pemenang-Bayan dan Jalan Bayan-Sembalun-Bumbung	Sembalun				2,900,000,000			2,900,000,000							Ruas Lotim + KLU	
		9	Talud Jalan	Sembalun	90	m3	900,000	81,000,000			81,000,000							Dinas PU Prov.	
		10	Talud Jalan	Sambelia	105	m3	900,000	94,500,000			94,500,000							Dinas PU Prov.	
		Terminal				11,932,310,000			-			11,932,310,000	-	-	-	-	-		
		4	Pelabuhan Penyebrangan Kayangan																
		-	Ruang VIP Pelabuhan	Pringgabaya	200	m2	5,196,000	519,600,000				519,600,000							
		-	Ruang Tunggu Penumpang	Pringgabaya	800	m2	5,196,000	2,078,400,000				2,078,400,000							
		-	Ruang Kantor ASDP	Pringgabaya	800	m2	5,196,000	2,078,400,000				2,078,400,000							
		-	Jalan Akses Ke Dermaga	Pringgabaya	2,000	m2	632,000	1,264,000,000				1,264,000,000							
		-	Area Parkir	Pringgabaya	5,000	m2	550,000	1,375,000,000				1,375,000,000							
		-	Ruang Genset	Pringgabaya	12	m2	5,196,000	31,176,000				31,176,000							
		-	Toilet Umum	Pringgabaya	12	m2	5,196,000	62,352,000				62,352,000							
		-	Dermaga 2	Pringgabaya	300	m2	30,000,000	4,500,000,000				4,500,000,000							
		-	Ruang Loket	Pringgabaya	9	m2	5,196,000	23,382,000				23,382,000							
2	Transport Laut					1,579,584,000		540,384,000	-			1,039,200,000	-	-	-	-	-		
		1	Dermaga Pelabuhan Telong Elong	Jerowaru	500	m2	5,196,000	259,800,000	259,800,000										KKP
		2	Dermaga Pelabuhan Labuhan Haji	Labuhan Haji	200	m2	5,196,000	519,600,000				519,600,000							KKP
		3	Dermaga Pelabuhan Labuhan Lombok	Pringgabaya	200	m2	5,196,000	519,600,000				519,600,000							KKP
		4	Dermaga Maringik Utara	Keruak	17.5	m2	5,196,000	45,465,000	45,465,000										KKP
		5	Dermaga Gili Lampu	Sambelia	12.5	m2	5,196,000	32,475,000	32,475,000										KKP
		6	Dermaga Padak Goar	Sambelia	8	m2	5,196,000	20,784,000	20,784,000										KKP

Sektor / Sub-Sektor	Sarana dan Prasarana		Lokasi (Kecamatan)	Volume	Satuan	Harga Satuan (Rp.)	Nilai Kebutuhan (Rp.)	APBD Kabupaten (Rp.)		APBD Provinsi (Rp.)		Kementerian/Lembaga (Rp.)		BNPB (Rp.)		Lainnya (Rp.)		Keterangan
								2018	2019	2018	2019	2018	2019	2018	2019	Masyarakat	Dunia Usaha	
	7	Kantor Syahbandar Tanjung Luar	Keruak	70	m2	5,196,000	181,860,000		181,860,000									KKP
3 Sanitasi							1,749,245,800	749,245,800	-	-	-	1,000,000,000	-	-	-	-	-	
	1	Pembangunan Sarpras Air Minum Pascabencana	Sembalun	6,456	m	116,054	749,245,800											Dinas PU Kab.
	2	Pembangunan MCK Komunal		50	unit	20,000,000	1,000,000,000					1,000,000,000						PUPR
	3	Pembangunan Sumur + Air Baku (Se-Pulau Lombok)																PUPR
4 Sumber Daya Air							129,600,000	-	-	-	129,600,000	-	-	-	-	-	-	
	1	Rumah Jaga Bendung Belanting	Sambelia	1	Unit	32,400,000	32,400,000				32,400,000							Dinas PU Prov.
	2	Rumah Jaga Di Sakra	Sakra	1	Unit	32,400,000	32,400,000				32,400,000							Dinas PU Prov.
	3	Kantor Pengamat Di Sakra	Sakra	1	Unit	32,400,000	32,400,000				32,400,000							Dinas PU Prov.
	4	Kantor Pengamat Di Sambelia	Sambelia	1	Unit	32,400,000	32,400,000				32,400,000							Dinas PU Prov.
EKONOMI PRODUKTIF							28,359,107,985	-	241,880,000	-	7,247,887,985	16,203,840,000	4,652,000,000	-	-	-	13,500,000	-
1 Perdagangan							18,013,500,000	-	-	-	15,000,000,000	3,000,000,000	-	-	-	-	13,500,000	-
	1	Kios Al-Marsam	Sambelia	1	unit	6,750,000	6,750,000										6,750,000	
	2	Kios Misnawati	Sambelia	1	unit	6,750,000	6,750,000										6,750,000	
	3	Pasar Sajang	Sembalun	1	unit	3,000,000,000	3,000,000,000						3,000,000,000					Kemendag
	4	Pasar Kota Raja 2	Sikur	1	unit	2,500,000,000	2,500,000,000				2,500,000,000							Kemendag
	5	Pasar Montong Beter 2	Sakra Barat	1	unit	2,500,000,000	2,500,000,000				2,500,000,000							Kemendag
	6	Pasar Suela 2	Suela	1	unit	1,500,000,000	1,500,000,000				1,500,000,000							Kemendag
	7	Pasar Pringgabaya 2	Pringgabaya	1	unit	2,500,000,000	2,500,000,000				2,500,000,000							Kemendag
	8	Pasar Apitalk 2	Aikmel	1	unit	2,500,000,000	2,500,000,000				2,500,000,000							Kemendag
	9	Pasar Pancor 2	Selong	1	unit	2,500,000,000	2,500,000,000				2,500,000,000							Kemendag
	10	Pasar Wanasaba	Wanasaba	1	unit	1,000,000,000	1,000,000,000				1,000,000,000							Kemendag
2 Pariwisata							1,173,840,000	-	-	-	1,173,840,000	-	-	-	-	-	-	
	1	Sarana dan Prasarana Ekowisata Taman Nasional Gunung Rinjani (TNGR)		1	paket	1,173,840,000	1,173,840,000				1,173,840,000							KLHK
3 Perikanan							7,247,887,985	-	-	-	7,247,887,985	-	-	-	-	-	-	
	1	TPI Pelabuhan Perikanan Labuhan Lombok	Pringgabaya	1	unit	573,750,000	573,750,000				573,750,000							Dinas KP Prov
	2	Mesin Pabrik Es Pelabuhan Perikanan Labuhan Lombok	Pringgabaya	1	unit	1,250,000,000	1,250,000,000				1,250,000,000							Dinas KP Prov
	3	Tower Air Pelabuhan Perikanan Labuhan Lombok	Pringgabaya	1	unit	1,224,400,000	1,224,400,000				1,224,400,000							Dinas KP Prov
	4	Dermaga Pelabuhan Perikanan Labuhan Lombok	Pringgabaya	1	unit	425,000,000	425,000,000				425,000,000							Dinas KP Prov
	5	Mess Nelayan Pelabuhan Perikanan Labuhan Lombok	Pringgabaya	1	unit	510,000,000	510,000,000				510,000,000							Dinas KP Prov
	6	Kantor Administrasi Perikanan Labuhan Lombok	Pringgabaya	1	unit	478,124,985	478,124,985				478,124,985							Dinas KP Prov
	7	Musholla	Pringgabaya	1	unit	53,125,000	53,125,000				53,125,000							Dinas KP Prov
	8	Pagar Keliling TPI Tanjung Luar	Keruak	1	unit	565,488,000	565,488,000				565,488,000							Dinas KP Prov
	9	Balai Pertemuan Nelayan PPI Tanjung Luar	Keruak	1	unit	408,000,000	408,000,000				408,000,000							Dinas KP Prov
	10	Mesin Pabrik Es PPI Tanjung Luar	Keruak	1	unit	1,250,000,000	1,250,000,000				1,250,000,000							Dinas KP Prov
	11	Mess Nelayan TPI Tanjung Luar	Keruak	1	unit	510,000,000	510,000,000				510,000,000							Dinas KP Prov
4 Pertanian							292,280,000	-	241,880,000	-	-	-	50,400,000	-	-	-	-	
	1	Gudang Penyimpanan Kopi (Kelompok Tani Bumi Kayangan)	Sembalun	1	unit	50,400,000	50,400,000						50,400,000					E-Proposal
	2	Gudang Mesin Huller (Kelompok Tani Gerok Sokong)	Sembalun	1	unit	36,000,000	36,000,000				36,000,000							Dinas Pertanian Kab.
	3	Kantor Kelompok Tani Bumi Hijau	Sembalun	1	unit	50,000,000	50,000,000				50,000,000							Dinas Pertanian Kab.
	4	Kantor Gapoktan	Sambelia	1	Unit	155,880,000	155,880,000				155,880,000							Dinas Pertanian Kab.
	5	Bantuan Kandang Ternak																Dinas Pertanian
	6	Peningkatan Produksi Ternak																Dinas Pertanian
5. Koperasi/UKM							1,631,600,000	-	-	-	-	30,000,000	1,601,600,000	-	-	-	-	
	1	Bimtek Pemberdayaan Koperasi dan UKM berupa Pengolahan Jambu Mete dan Keripik Pisang	Sambelia	1	paket	30,000,000	30,000,000				30,000,000							Kemen Kop.UKM
	2	Pendampingan KUR	Lombok Timur	1	paket	41,600,000	41,600,000						41,600,000					Kemen Kop.UKM
	3	Wirausaha Pemula yang Didukung Modal Awal	Lombok Timur	1	paket	100,000,000	100,000,000						100,000,000					Kemen Kop.UKM
	4	Revitalisasi Pasar Rakyat yang Dikelola Koperasi di Daerah Tertinggal, Perbatasan dan Pasca Bencana	Sambelia	1	paket	950,000,000	950,000,000						950,000,000					Kemen Kop.UKM
	5	Bimbingan Teknis Pemberdayaan UMK	Lombok Timur	1	paket	50,000,000	50,000,000						50,000,000					Kemen Kop.UKM
	6	Bantuan Pemerintah Dalam Rangka Pemberdayaan UMK	Lombok Timur	1	paket	150,000,000	150,000,000						150,000,000					Kemen Kop.UKM
	7	Pelatihan Vocational Pada Daerah Pascabencana	Lombok Timur	1	paket	160,000,000	160,000,000						160,000,000					Kemen Kop.UKM
	8	Pelatihan Perkoperasian	Lombok Timur	1	paket	150,000,000	150,000,000						150,000,000					Kemen Kop.UKM

Sektor / Sub-Sektor	Sarana dan Prasarana	Lokasi (Kecamatan)	Volume	Satuan	Harga Satuan (Rp.)	Nilai Kebutuhan (Rp.)	APBD Kabupaten (Rp.)		APBD Provinsi (Rp.)		Kementerian/Lembaga (Rp.)		BNPB (Rp.)		Lainnya (Rp.)		Keterangan
							2018	2019	2018	2019	2018	2019	DSP	Hibah RR	Masyarakat	Dunia Usaha	
													2018	2019			
SOSIAL						408,231,438,742	-	62,688,217,000	864,300,000	19,631,695,000	10,894,108,000	109,166,364,742	9,730,000,000	48,114,527,000	-	147,142,227,000	
1. Kesehatan						23,969,303,744	-	609,024,000	-	-	-	13,630,279,744	9,730,000,000	-	-	-	
	1 RSUD Dr. R. Soedjono Selong	Selong				11,527,301,744						11,527,301,744					
	- Selasar Gedung		1	Unit	3,189,890,000	3,189,890,000						3,189,890,000					Kemenkes
	- Gedung Kesehatan		1	Unit	8,337,411,744	8,337,411,744						8,337,411,744					Kemenkes
	Puskesmas		8	Unit		11,832,978,000	-	-	-	-	-	2,102,978,000	9,730,000,000	-	-	-	
	1 Puskesmas Belanting	Sambelia	1	Unit	5,501,077,400	5,501,077,400						401,989,000	4,865,000,000				Kemenkes
	2 Puskesmas Sembalun	Sembalun	1	Unit	5,032,900,600	5,032,900,600						401,989,000	4,865,000,000				Kemenkes
	3 Puskesmas Labuhan Lombok	Pringgabaya	1	Unit	649,500,000	649,500,000						649,500,000					Kemenkes
	4 Puskesmas Batuyang	Pringgabaya	1	Unit	129,900,000	129,900,000						129,900,000					Kemenkes
	5 Puskesmas Kerongkong	Suralaga	1	Unit	129,900,000	129,900,000						129,900,000					Kemenkes
	6 Puskesmas Masbagik Baru	Masbagik	1	Unit	129,900,000	129,900,000						129,900,000					Kemenkes
	7 Puskesmas Keruak	Keruak	1	Unit	129,900,000	129,900,000						129,900,000					Kemenkes
	8 Puskesmas Aikmel	Aikmel	1	Unit	129,900,000	129,900,000						129,900,000					Kemenkes
	Puskesmas Pembantu (Pustu)		11	Unit		274,560,000	-	274,560,000	-	-	-	-	-	-	-	-	
	1 Pustu Obel-Obel RT. 03 Dusun Obel-Obel	Sambelia	1	Unit	83,200,000	83,200,000						83,200,000					Dinkes Kab.
	2 Pustu Bilok Petung	Sembalun	1	Unit	83,200,000	83,200,000						83,200,000					Dinkes Kab.
	3 Pustu Labu Pandan	Sambelia	1	Unit	41,600,000	41,600,000						41,600,000					Dinkes Kab.
	4 Pustu Danger	Masbagik	1	Unit	8,320,000	8,320,000						8,320,000					Dinkes Kab.
	5 Pustu Rarang Selatan	Terara	1	Unit	8,320,000	8,320,000						8,320,000					Dinkes Kab.
	6 Pustu Jenggik	Terara	1	Unit	8,320,000	8,320,000						8,320,000					Dinkes Kab.
	7 Pustu P. Maringkik	Keruak	1	Unit	8,320,000	8,320,000						8,320,000					Dinkes Kab.
	8 Pustu Pemongkong	Jerowaru	1	Unit	8,320,000	8,320,000						8,320,000					Dinkes Kab.
	9 Pustu Kuwang Rundun	Jerowaru	1	Unit	8,320,000	8,320,000						8,320,000					Dinkes Kab.
	10 Pustu Pengoros	Jerowaru	1	Unit	8,320,000	8,320,000						8,320,000					Dinkes Kab.
	11 Pustu Kembang Kerang	Aikme	1	Unit	8,320,000	8,320,000						8,320,000					Dinkes Kab.
	Poskesdes		6	Unit		114,816,000	-	114,816,000	-	-	-	-	-	-	-	-	
	1 Poskesdes Sajang II	Sembalun	1	Unit	49,920,000	49,920,000						49,920,000					Dinkes Kab.
	2 Poskesdes Dara Cunci	Sambelia	1	Unit	24,960,000	24,960,000						24,960,000					Dinkes Kab.
	3 Poskesdes Madayin	Sambelia	1	Unit	24,960,000	24,960,000						24,960,000					Dinkes Kab.
	4 Poskesdes Jorong	Selong	1	Unit	4,992,000	4,992,000						4,992,000					Dinkes Kab.
	5 Poskesdes Masbagik Utara II	Masbagik	1	Unit	4,992,000	4,992,000						4,992,000					Dinkes Kab.
	6 Poskesdes Pesanggerahan	Montong Gading	1	Unit	4,992,000	4,992,000						4,992,000					Dinkes Kab.
	Polindes		2	Unit		99,840,000	-	99,840,000	-	-	-	-	-	-	-	-	
	1 Polindes Sajang II RT. 02 Dusun Sajang	Sembalun	1	Unit	49,920,000	49,920,000						49,920,000					Dinkes Kab.
	2 Polindes 1 Sajang RT. 02 Dusun Lelangkon	Sembalun	1	Unit	49,920,000	49,920,000						49,920,000					Dinkes Kab.
	Posyandu		5	Unit		119,808,000	-	119,808,000	-	-	-	-	-	-	-	-	
	1 Posyandu RT. 01 Dusun Bonjeruk	Sambelia	1	Unit	37,440,000	37,440,000						37,440,000					Dinkes Kab.
	2 Posyandu Dusun Ketapang	Sembalun	1	Unit	37,440,000	37,440,000						37,440,000					Dinkes Kab.
	3 Posyandu Obel - Obel RT. 03 Dusun Medas	Sambelia	1	Unit	37,440,000	37,440,000						37,440,000					Dinkes Kab.
	4 Posyandu Patuh Angin RT. 03 Kadus Otorita	Sambelia	1	Unit	3,744,000	3,744,000						3,744,000					Dinkes Kab.
	5 Posyandu Tunas Asek Dusun Dasan Bilok Bilok Petung	Sembalun	1	Unit	3,744,000	3,744,000						3,744,000					Dinkes Kab.
2. Pendidikan						314,717,464,998	-	60,070,523,000	864,300,000	19,631,695,000	10,894,108,000	28,000,084,998	-	48,114,527,000	-	147,142,227,000	
	RA					467,640,000	-	-	-	-	-	-	-	-	-	467,640,000	
	1 RA Al-Ihsani NW Dasan Baru	Aikmel															Kemenag
	- Ruang Kelas (Rehab)		4	RKB	77,940,000	311,760,000										311,760,000	Kemenag
	- Ruang Pendukung (Rehab)		2	Ruang	77,940,000	155,880,000										155,880,000	Kemenag
	TK/PAUD					13,484,066,000	-	1,278,216,000	-	-	320,000,000	-	-	-	-	11,885,850,000	
	1 TK NURUL HUDA NW (rehab)	Sembalun	1	RKB	85,734,000	85,734,000										85,734,000	Kemendikbud
	2 KB HARAPAN BANGSA (rehab)	Sembalun	1	RKB	85,734,000	85,734,000										85,734,000	Kemendikbud
	3 KB PENDAGI (rekons)	Sembalun	1	RKB	155,880,000	155,880,000										155,880,000	Kemendikbud
	4 TK NW SAJANG (rekons)	Sembalun	1	RKB	80,000,000	80,000,000					80,000,000						Kemendikbud
	5 TK AL FHAM SAJANG (rekons)	Sembalun	1	RKB	155,880,000	155,880,000										155,880,000	Kemendikbud
	6 TK ISLAM AT- THAHIR (rehab)	Sembalun	1	RKB	85,734,000	85,734,000										85,734,000	Kemendikbud
	7 TK PGRI 31 SEMBALUN (rehab)	Sembalun	1	RKB	85,734,000	85,734,000										85,734,000	Kemendikbud
	8 PAUD AL - IHLAS (rehab)	Sembalun	1	RKB	85,734,000	85,734,000										85,734,000	Kemendikbud
	9 PAUD PERMATA BUNDA (rehab)	Sembalun	1	RKB	85,734,000	85,734,000										85,734,000	Kemendikbud
	10 PAUD DARUTTAUHID (rekons)	Sembalun	1	RKB	155,880,000	155,880,000										155,880,000	Kemendikbud

Sektor / Sub-Sektor	Sarana dan Prasarana		Lokasi (Kecamatan)	Volume	Satuan	Harga Satuan (Rp.)	Nilai Kebutuhan (Rp.)	APBD Kabupaten (Rp.)		APBD Provinsi (Rp.)		Kementerian/Lembaga (Rp.)		BNPB (Rp.)		Lainnya (Rp.)		Keterangan
								2018	2019	2018	2019	2018	2019	2018	2019	Masyarakat	Dunia Usaha	
	11	TK ADAT ADAROFINA (rekons)	Sembalun	1	RKB	155,880,000	155,880,000										155,880,000	Kemendikbud
	12	TK NEGERI PEMBINA SAMBELIA (rekons)	Sambelia	2	RKB	40,000,000	80,000,000					80,000,000						Kemendikbud
	13	TK DW BELANTING (rekons)	Sambelia	2	RKB	40,000,000	80,000,000					80,000,000						Kemendikbud
	14	TK GIAT OBEL OBEL (rekons)	Sambelia	2	RKB	40,000,000	80,000,000					80,000,000						Kemendikbud
	15	TK AMANAH VETERAN (rehab)	Sambelia	2	RKB	85,734,000	171,468,000										171,468,000	Kemendikbud
	16	PAUD BAITUSSYAHID (rekons)	Sambelia	1	RKB	155,880,000	155,880,000										155,880,000	Kemendikbud
	17	PAUD HUSNIA TAHIR (rekons)	Sambelia	3	RKB	155,880,000	467,640,000										467,640,000	Kemendikbud
	18	PAUD IDAMAN (rekons)	Sambelia	3	RKB	155,880,000	467,640,000										467,640,000	Kemendikbud
		- Ruang Kelas (Rehab)		3	RKB	85,734,000	257,202,000										257,202,000	Kemendikbud
	19	KB CINTA TANJONG (rehab)	Sambelia	2	RKB	155,880,000	311,760,000										311,760,000	Kemendikbud
	20	TK NEGERI PEMBINA PRINGGABAYA (rekons)	Pringgabaya	4	RKB	155,880,000	623,520,000		623,520,000									Kemendikbud
	21	TK PKK ANAPRASA BATUYANG (rekons)	Pringgabaya	2	RKB	155,880,000	311,760,000										311,760,000	Kemendikbud
	22	TK DW PRINGGABAYA (rekons)	Pringgabaya	2	RKB	155,880,000	311,760,000										311,760,000	Kemendikbud
	23	TK ABA BATUYANG (rekons)	Pringgabaya	3	RKB	155,880,000	467,640,000										467,640,000	Kemendikbud
	24	TK ABA POHGADING (rekons)	Pringgabaya	1	RKB	155,880,000	155,880,000										155,880,000	Kemendikbud
	25	TK ABA LABUHAN LOMBOK (rekons)	Pringgabaya	4	RKB	155,880,000	623,520,000										623,520,000	Kemendikbud
	26	TK IT DIAUL BAHRI (rekons)	Pringgabaya	1	RKB	155,880,000	155,880,000										155,880,000	Kemendikbud
	27	TK NW PERMATAN (rekons)	Pringgabaya	1	RKB	155,880,000	155,880,000										155,880,000	Kemendikbud
	28	TK KHAIRUL UMMAH MENANGA BARIS (rehab)	Pringgabaya	1	RKB	85,734,000	85,734,000										85,734,000	Kemendikbud
	29	TK NEGERI PEMBINA LB. HAJI (rehab)	Labuhan Haji	4	RKB	85,734,000	342,936,000		342,936,000									Kemendikbud
	30	TK PGRI KORLEKO (rekons)	Labuhan Haji	1	RKB	155,880,000	155,880,000										155,880,000	Kemendikbud
	31	TK NEGERI PEMBINA SIKUR (rekons)	Sikur	1	RKB	155,880,000	155,880,000		155,880,000									Kemendikbud
	32	KB IHYAUDDIN (rekons)	Suela	1	RKB	155,880,000	155,880,000										155,880,000	Kemendikbud
	33	TK ANNALYAH (rekons)	Suela	1	RKB	155,880,000	155,880,000										155,880,000	Kemendikbud
	34	TK PGRI BERIJARAK (rekons)	Wanasaba	2	RKB	155,880,000	311,760,000										311,760,000	Kemendikbud
	35	TK ISLAM AL HAMZAR (rekons)	Wanasaba	2	RKB	155,880,000	311,760,000										311,760,000	Kemendikbud
	36	TK TARBIATUL ISLAM NW (rekons)	Wanasaba	1	RKB	155,880,000	155,880,000										155,880,000	Kemendikbud
		- Ruang Kelas (Rehab)		2	RKB	85,734,000	171,468,000										171,468,000	Kemendikbud
	37	TK MT LINGKOK LENDANG (rekons)	Wanasaba	1	RKB	155,880,000	155,880,000										155,880,000	Kemendikbud
		- Ruang Kelas (Rehab)		1	RKB	85,734,000	85,734,000										85,734,000	Kemendikbud
	38	TK PKK JANTUK (rekons)	Sukamulia	2	RKB	155,880,000	311,760,000										311,760,000	Kemendikbud
	39	TK PGRI 22 DASAN LEKONG (rehab)	Sukamulia	2	RKB	85,734,000	171,468,000										171,468,000	Kemendikbud
	40	TK PGRI 02 PADAMARA (rehab)	Sukamulia	2	RKB	85,734,000	171,468,000										171,468,000	Kemendikbud
	41	SPS TARBIYATUL MUSLIMIN (rekons)	Terara	1	RKB	155,880,000	155,880,000										155,880,000	Kemendikbud
	42	TK PURNAMA SIDI (rekons)	Sakra	2	RKB	155,880,000	311,760,000										311,760,000	Kemendikbud
	43	TK ABA KELAYU (rehab)	Selong	1	RKB	85,734,000	85,734,000										85,734,000	Kemendikbud
	44	TK HARAPAN KELAYU (rekons)	Selong	2	RKB	155,880,000	311,760,000										311,760,000	Kemendikbud
		- Ruang Kelas (Rehab)		2	RKB	85,734,000	171,468,000										171,468,000	Kemendikbud
	45	TK DW MASBAGIK (rekons)	Masbgaik	2	RKB	155,880,000	311,760,000										311,760,000	Kemendikbud
	46	PAUD CIPTA MANDIRI (rekons)	Montong Gading	1	RKB	155,880,000	155,880,000										155,880,000	Kemendikbud
	47	TK DARMA WANITA KALIJAGA (rekons)	Aikmel	1	RKB	155,880,000	155,880,000										155,880,000	Kemendikbud
	48	KB MAWAR RINDANG (rekons)	Sikur	1	RKB	155,880,000	155,880,000										155,880,000	Kemendikbud
		- Ruang Kelas (Rehab)		1	RKB	85,734,000	85,734,000										85,734,000	Kemendikbud
	49	TK DW TETE BATU (rehab)	Sikur	2	RKB	85,734,000	171,468,000										171,468,000	Kemendikbud
	50	TK RINJANI (rekons)	Sikur	1	RKB	155,880,000	155,880,000										155,880,000	Kemendikbud
		- Ruang Kelas (Rehab)		1	RKB	85,734,000	85,734,000										85,734,000	Kemendikbud
	51	TK BINA TAQWA (rehab)	Sikur	2	RKB	85,734,000	171,468,000										171,468,000	Kemendikbud
	52	TK DW LOYOK (rekons)	Sikur	1	RKB	155,880,000	155,880,000										155,880,000	Kemendikbud
		- Ruang Kelas (Rehab)		1	RKB	85,734,000	85,734,000										85,734,000	Kemendikbud
	53	TK DW SEMAYA (rehab)	Sikur	1	RKB	85,734,000	85,734,000										85,734,000	Kemendikbud
	54	TK PGRI 09 KOTARAJA (rekons)	Sikur	1	RKB	155,880,000	155,880,000										155,880,000	Kemendikbud
		- Ruang Kelas (Rehab)		1	RKB	85,734,000	85,734,000										85,734,000	Kemendikbud
	55	KB BINA CERIA (rehab)	Sakra Timur	1	RKB	85,734,000	85,734,000										85,734,000	Kemendikbud
	56	TK MUJAHIDIN (rehab)	Sakra Timur	1	RKB	85,734,000	85,734,000										85,734,000	Kemendikbud
	57	TK HUSNUL KHOTIMAH (rekons)	Terara	2	RKB	155,880,000	311,760,000										311,760,000	Kemendikbud
	58	TK NEGERI PEMBINA SAKRA (rekons)	Sakra	1	RKB	155,880,000	155,880,000		155,880,000									Kemendikbud
	59	PAUD NUNA PANGERAN (rekons)	Sambelia	1	RKB	155,880,000	155,880,000										155,880,000	Kemendikbud
		- Ruang Kelas (Rehab)		1	RKB	85,734,000	85,734,000										85,734,000	Kemendikbud
	60	PAUD NURUL AROFAH (rekons)	Sambelia	1	RKB	155,880,000	155,880,000										155,880,000	Kemendikbud
		- Ruang Kelas (Rehab)		1	RKB	85,734,000	85,734,000										85,734,000	Kemendikbud
	61	PAUD TEMBE BAGIA (rekons)	Aikmel	1	RKB	155,880,000	155,880,000										155,880,000	Kemendikbud
	62	TK JAM'IYATUL AKHLIYAH (rekons)	Wanasaba	1	RKB	155,880,000	155,880,000										155,880,000	Kemendikbud
		SD					107,621,990,998		- 48,399,008,000			- 8,722,666,000	14,295,720,998		- 32,831,792,000		- 3,372,804,000	
	1	SDN 1 OBEL-OBEL	Sambelia															Kemendikbud
		- Ruang Kelas (Rekons)		6	RKB	242,480,000	1,454,880,000		1,454,880,000									Kemendikbud

Sektor / Sub-Sektor	Sarana dan Prasarana	Lokasi (Kecamatan)	Volume	Satuan	Harga Satuan (Rp.)	Nilai Kebutuhan (Rp.)	APBD Kabupaten (Rp.)		APBD Provinsi (Rp.)		Kementerian/Lembaga (Rp.)		BNPB (Rp.)		Lainnya (Rp.)		Keterangan
							2018	2019	2018	2019	2018	2019	DSP	Hibah RR	Masyarakat	Dunia Usaha	
													2018	2019			
	- Perpustakaan (Rekons)		1	Ruang	242,480,000	242,480,000							242,480,000			Kemendikbud	
2	SDN 2 SAMBELIA	Sambelia														Kemendikbud	
	- Ruang Kelas (Rehab)		8	RKB	72,744,000	581,952,000		581,952,000								Kemendikbud	
3	SDN 5 BELANTING	Sambelia														Kemendikbud	
	- Ruang Kelas (Rehab)		5	RKB	156,967,800	784,839,000					784,839,000					Kemendikbud	
4	SDN 2 OBEL-OBEL	Sambelia														Kemendikbud	
	- Ruang Kelas (Rehab)		6	RKB	40,539,167	243,235,000				243,235,000						Kemendikbud	
	- Perpustakaan (Rekons)		1	Ruang	242,480,000	242,480,000							242,480,000			Kemendikbud	
5	SDN 3 OBEL-OBEL	Sambelia														Kemendikbud	
	- Ruang Kelas (Rekons)		6	RKB	136,898,167	821,389,000					821,389,000					Kemendikbud	
	- Perpustakaan (rekons)		1	Ruang	242,480,000	242,480,000							242,480,000			Kemendikbud	
6	SDI OBEL-OBEL	Sambelia														Kemendikbud	
	- Ruang Kelas (Rekons)		3	RKB	242,480,000	727,440,000									727,440,000	Kemendikbud	
7	SDN 4 BELANTING	Sambelia														Kemendikbud	
	- Ruang Kelas (Rehab)		9	RKB	41,289,889	371,609,000				371,609,000						Kemendikbud	
8	SDN 3 SUGIAN	Sambelia														Kemendikbud	
	- Ruang Kelas (Rekons)		6	RKB	242,480,000	1,454,880,000		1,454,880,000								Kemendikbud	
9	SDN 3 SAMBELIA	Sambelia														Kemendikbud	
	- Ruang Kelas (Rehab)		5	RKB	41,890,400	209,452,000				209,452,000						Kemendikbud	
10	SDI DARA KUNCI	Sambelia														Kemendikbud	
	- Ruang Kelas (Rekons)		7	RKB	45,365,143	317,556,000									317,556,000	Kemendikbud	
11	SDN 5 SAMBELIA	Sambelia														Kemendikbud	
	- Ruang Kelas (Rekons)		4	RKB	242,480,000	969,920,000		969,920,000								Kemendikbud	
12	SDN 3 BELANTING	Sambelia														Kemendikbud	
	- Ruang Kelas (Rekons)		6	RKB	242,480,000	1,454,880,000		1,454,880,000								Kemendikbud	
13	SDN 8 SAMBELIA	Sambelia														Kemendikbud	
	- Ruang Kelas (Rekons)		6	RKB	242,480,000	1,454,880,000		1,454,880,000								Kemendikbud	
	- Ruang Kelas (Rehab)		3	RKB	72,744,000	218,232,000		218,232,000								Kemendikbud	
14	SDN 1 SAMBELIA	Sambelia														Kemendikbud	
	- Ruang Kelas (Rekons)		9	RKB	242,480,000	2,182,320,000		2,182,320,000								Kemendikbud	
	- Ruang Kelas (Rehab)		3	RKB	72,744,000	218,232,000		218,232,000								Kemendikbud	
15	SDN 9 SAMBELIA	Sambelia														Kemendikbud	
	- Ruang Kelas (Rekons)		6	RKB	242,480,000	1,454,880,000		1,454,880,000								Kemendikbud	
16	SDN 6 SAMBELIA	Sambelia														Kemendikbud	
	- Ruang Kelas (Rekons)		6	RKB	242,480,000	1,454,880,000		1,454,880,000								Kemendikbud	
17	SDN 10 SAMBELIA	Sambelia														Kemendikbud	
	- Ruang Kelas (Rekons)		2	RKB	242,480,000	484,960,000		484,960,000								Kemendikbud	
	- Ruang Kelas (Rehab)		10	RKB	72,744,000	727,440,000		727,440,000								Kemendikbud	
18	SDN 1 BELANTING	Sambelia														Kemendikbud	
	- Ruang Kelas (Rehab)		11	RKB	38,696,273	425,659,000				425,659,000						Kemendikbud	
19	SDN 2 BELANTING	Sambelia														Kemendikbud	
	- Ruang Kelas (Rehab)		6	RKB	47,295,500	283,773,000				283,773,000						Kemendikbud	
20	SDN 4 SAMBELIA	Sambelia														Kemendikbud	
	- Ruang Kelas (Rehab)		7	RKB	45,365,143	317,556,000				317,556,000						Kemendikbud	
21	SDN 2 SAMBELIA	Sambelia														Kemendikbud	
	- Ruang Kelas (Rehab)		8	RKB	72,744,000	581,952,000		581,952,000								Kemendikbud	
22	SDI DK NW EMBUNG GANANG	Sembalun														Kemendikbud	
	- Ruang Kelas (Rekons)		3	RKB	242,480,000	727,440,000									727,440,000	Kemendikbud	
23	SDN 1 SEMBALUN BUMBUNG	Sembalun														Kemendikbud	
	- Ruang Kelas (Rekons)		8	RKB	152,852,000	1,222,816,000					1,222,816,000					Kemendikbud	
24	SDN 3 BILOK PETUNG	Sembalun														Kemendikbud	
	- Ruang Kelas (Rehab)		5	RKB	47,295,400	236,477,000				236,477,000						Kemendikbud	
	- Perpustakaan (rekons)		1	Ruang	242,480,000	242,480,000					242,480,000					Kemendikbud	
25	SDN 1 SAJANG	Sembalun														Kemendikbud	
	- Ruang Kelas (Rekons)		5	RKB	105,588,800	527,944,000					527,944,000					Kemendikbud	
	- Perpustakaan (rekons)		1	Ruang	242,480,000	242,480,000						242,480,000				Kemendikbud	
26	SDN 3 SAJANG	Sembalun														Kemendikbud	
	- Ruang Kelas (Rekons)		2	RKB	242,480,000	484,960,000		484,960,000								Kemendikbud	
	- Ruang Kelas (Rehab)		3	RKB	72,744,000	218,232,000		218,232,000								Kemendikbud	
	- Perpustakaan (rekons)		1	Ruang	242,480,000	242,480,000						242,480,000				Kemendikbud	
27	SDN 3 SEMBALUN BUMBUNG	Sembalun														Kemendikbud	
	- Ruang Kelas (Rekons)		6	RKB	98,387,167	590,323,000				590,323,000						Kemendikbud	
	- Perpustakaan (rekons)		1	Ruang	242,480,000	242,480,000					242,480,000					Kemendikbud	
28	SDI AL-AMANAHH NW KP. KARYA	Sembalun														Kemendikbud	
	- Ruang Kelas (Rekons)		3	RKB	47,295,667	141,887,000					141,887,000					Kemendikbud	
29	SDN 2 SEMBALUN LAWANG	Sembalun														Kemendikbud	

Sektor / Sub-Sektor	Sarana dan Prasarana	Lokasi (Kecamatan)	Volume	Satuan	Harga Satuan (Rp.)	Nilai Kebutuhan (Rp.)	APBD Kabupaten (Rp.)		APBD Provinsi (Rp.)		Kementerian/Lembaga (Rp.)		BNPB (Rp.)		Lainnya (Rp.)		Keterangan
							2018	2019	2018	2019	2018	2019	2018	2019	Masyarakat	Dunia Usaha	
	- Ruang Kelas (Rekons)		2	RKB	170,534,722	341,069,444						341,069,444					Kemendikbud
	- Perpustakaan (rekons)		1	Ruang	242,480,000	242,480,000							242,480,000				Kemendikbud
30	SDN 3 SEMBALUN LAWANG	Sembalun															Kemendikbud
	- Ruang Kelas (Rehab)		2	RKB	72,744,000	145,488,000		145,488,000									Kemendikbud
	- Perpustakaan (rekons)		1	Ruang	242,480,000	242,480,000							242,480,000				Kemendikbud
31	SDN 2 SEMBALUN BUMBUNG	Sembalun															Kemendikbud
	- Ruang Kelas (Rehab)		5	RKB	47,295,400	236,477,000				236,477,000							Kemendikbud
	- Perpustakaan (Rekons)		1	Ruang	242,480,000	242,480,000							242,480,000				Kemendikbud
32	SDN 1 SEMBALUN LAWANG	Sembalun															Kemendikbud
	- Ruang Kelas (Rehab)		2	RKB	72,744,000	145,488,000		145,488,000									Kemendikbud
	- Perpustakaan (rekons)		1	Ruang	242,480,000	242,480,000							242,480,000				Kemendikbud
33	SD IT SEMBALUN BUMBUNG	Sembalun															Kemendikbud
	- Ruang Kelas (Rehab)		4	RKB	47,295,500	189,182,000						189,182,000					Kemendikbud
34	SDN 2 SAJIANG	Sembalun															Kemendikbud
	- Ruang Kelas (Rekons)		2	RKB	170,534,722	341,069,444						341,069,444					Kemendikbud
	- Perpustakaan (Rekons)		1	Ruang	242,480,000	242,480,000							242,480,000				Kemendikbud
35	SDN 1 BILOK PETUNG	Sembalun															Kemendikbud
	- Perpustakaan (rekons)		3	RKB	242,480,000	114,861,000						114,861,000					Kemendikbud
36	SDN 2 BILOK PETUNG	Sembalun															Kemendikbud
	- Ruang Kelas (Rehab)		6	RKB	40,539,167	243,235,000				243,235,000							Kemendikbud
	- Perpustakaan (Rekons)		1	Ruang	242,480,000	242,480,000							242,480,000				Kemendikbud
	- Rumah Dinas (Rekons)		1	Ruang	242,480,000	242,480,000							242,480,000				Kemendikbud
37	SDN 4 AIKMEI	Aikmel															Kemendikbud
	- Ruang Kelas (Rekons)		5	RKB	47,295,400	236,477,000						236,477,000					Kemendikbud
38	SDN 2 KALIJAGA SELATAN	Aikmel															Kemendikbud
	- Ruang Kelas (Rekons)		6	RKB	40,539,167	243,235,000						243,235,000					Kemendikbud
39	SDN 1 LENEK	Aikmel															Kemendikbud
	- Ruang Kelas (Rekons)		6	RKB	47,295,500	283,773,000						283,773,000					Kemendikbud
40	SDN 4 KALIJAGA SELATAN	Aikmel															Kemendikbud
	- Ruang Kelas (rehab)		6	RKB	47,295,500	283,773,000					283,773,000						Kemendikbud
41	SDN 7 AIKMEI	Aikmel															Kemendikbud
	- Ruang Kelas (Rekons)		6	RKB	40,539,167	243,235,000						243,235,000					Kemendikbud
42	SDN 2 LENEK DAYA	Aikmel															Kemendikbud
	- Ruang Kelas (Rekons)		3	RKB	47,295,667	141,887,000						141,887,000					Kemendikbud
43	SDN 1 LENEK DAYA	Aikmel															Kemendikbud
	- Ruang Kelas (Rekons)		1	RKB	242,480,000	242,480,000							242,480,000				Kemendikbud
44	SDN 6 AIKMEI UTARA	Aikmel															Kemendikbud
	- Ruang Kelas (Rekons)		6	RKB	40,539,167	243,235,000						243,235,000					Kemendikbud
45	SDN 3 KALIJAGA TIMUR	Aikmel															Kemendikbud
	- Ruang Kelas (Rehab)		6	RKB	40,539,167	243,235,000				243,235,000							Kemendikbud
46	SDN 2 KALIJAGA TIMUR	Aikmel															Kemendikbud
	- Ruang Kelas (rehab)		3	RKB	72,744,000	218,232,000							218,232,000				Kemendikbud
47	SDN 3 AIKMEI	Aikmel															Kemendikbud
	- Ruang Kelas (Rekons)		3	RKB	47,295,667	141,887,000						141,887,000					Kemendikbud
48	SDN 6 AIKMEI UTARA	Aikmel															Kemendikbud
	- Ruang Kelas (Rehab)		6	RKB	40,539,167	243,235,000				243,235,000							Kemendikbud
49	SDN 6 LENEK LAUK	Aikmel															Kemendikbud
	- Ruang Kelas (Rehab)		3	RKB	47,295,667	141,887,000						141,887,000					Kemendikbud
50	SDN 6 KEMBANG KERANG	Aikmel															Kemendikbud
	- Ruang Kelas (rehab)		2	RKB	102,320,833	204,641,666						204,641,666					Kemendikbud
51	SDN 7 KEMBANG KERANG	Aikmel															Kemendikbud
	- Ruang Kelas (rehab)		6	RKB	72,744,000	436,464,000							436,464,000				Kemendikbud
52	SDN 3 LENEK	Aikmel															Kemendikbud
	- Ruang Kelas (rehab)		3	RKB	102,320,833	306,962,500						306,962,500					Kemendikbud
53	SDN 2 KALIJAGA SELATAN	Aikmel															Kemendikbud
	- Ruang Kelas (rehab)		6	RKB	40,539,167	243,235,000				243,235,000							Kemendikbud
54	SDN 1 KALIJAGA	Aikmel															Kemendikbud
	- Ruang Kelas (rehab)		3	RKB	72,744,000	218,232,000							218,232,000				Kemendikbud
55	SDN 6 LENEK LAUK	Aikmel															Kemendikbud
	- Ruang Kelas (rehab)		3	RKB	47,295,667	141,887,000				141,887,000							Kemendikbud
56	SDN 2 LENEK LAUK	Aikmel															Kemendikbud
	- Ruang Kelas (rehab)		7	RKB	41,504,429	290,531,000				290,531,000							Kemendikbud
57	SDN 2 AIKMEI UTARA	Aikmel															Kemendikbud
	- Ruang Kelas (rehab)		3	RKB	72,744,000	218,232,000							218,232,000				Kemendikbud
58	SDN 3 LENEK DAYA	Aikmel															Kemendikbud
	- Ruang Kelas (Rekons)		3	RKB	47,295,667	141,887,000				141,887,000							Kemendikbud

Sektor / Sub-Sektor	Sarana dan Prasarana	Lokasi (Kecamatan)	Volume	Satuan	Harga Satuan (Rp.)	Nilai Kebutuhan (Rp.)	APBD Kabupaten (Rp.)		APBD Provinsi (Rp.)		Kementerian/Lembaga (Rp.)		BNPB (Rp.)		Lainnya (Rp.)		Keterangan
							2018	2019	2018	2019	2018	2019	DSP	Hibah RR	Masyarakat	Dunia Usaha	
													2018	2019			
	59 SDN 11 SAKRA	Sakra															Kemendikbud
	- Ruang Kelas (Rekons)		4	RKB	47,295,500	189,182,000					189,182,000						Kemendikbud
	60 SDN 2 RUMBUK	Sakra															Kemendikbud
	- Ruang Kelas (Rekons)		6	RKB	242,480,000	1,454,880,000						1,454,880,000					Kemendikbud
	61 SDN 4 SUANGI	Sakra															Kemendikbud
	- Ruang Kelas (Rekons)		6	RKB	40,539,167	243,235,000					243,235,000						Kemendikbud
	62 SDN 3 SUANGI	Sakra															Kemendikbud
	- Ruang Kelas (Rekons)		8	RKB	42,228,250	337,826,000					337,826,000						Kemendikbud
	63 SDN 2 SUANGI	Sakra															Kemendikbud
	- Ruang Kelas (Rekons)		3	RKB	242,480,000	727,440,000						727,440,000					Kemendikbud
	64 SDN 2 SAKRA	Sakra															Kemendikbud
	- Ruang Kelas (Rekons)		7	RKB	242,480,000	290,530,000					290,530,000						Kemendikbud
	65 SDN 5 RUMBUK	Sakra															Kemendikbud
	- Ruang Kelas (Rekons)		3	RKB	242,480,000	727,440,000						727,440,000					Kemendikbud
	66 SDN 2 KESELET	Sakra															Kemendikbud
	- Ruang Kelas (rehab)		2	RKB	72,744,000	145,488,000						145,488,000					Kemendikbud
	67 SDN 3 KABAR	Sakra															Kemendikbud
	- Ruang Kelas (rehab)		1	RKB	121,240,000	121,240,000						121,240,000					Kemendikbud
	68 SDN 3 SAKRA	Sakra															Kemendikbud
	- Ruang Kelas (Rekons)		2	RKB	242,480,000	484,960,000						484,960,000					Kemendikbud
	- Ruang Kelas (rehab)		3	RKB	72,744,000	218,232,000						218,232,000					Kemendikbud
	69 SDN 7 SAKRA	Sakra															Kemendikbud
	- Ruang Kelas (rehab)		3	RKB	72,744,000	218,232,000						218,232,000					Kemendikbud
	- Perpustakaan (rekons)		1	Ruang	242,480,000	242,480,000						242,480,000					Kemendikbud
	70 SDN 1 SUANGI	Sakra															Kemendikbud
	- Ruang Kelas (rehab)		3	RKB	72,744,000	218,232,000						218,232,000					Kemendikbud
	71 SD Negeri 1 Bagik Papan	Pringgabaya															Kemendikbud
	- Ruang Kelas (Rehab)		3	RKB	102,320,833	306,962,500					306,962,500						Kemendikbud
	72 SD Negeri 2 Bagik Papan	Pringgabaya															Kemendikbud
	- Ruang Kelas (Rehab)		3	RKB	72,744,000	218,232,000	218,232,000										Kemendikbud
	73 SD Negeri 2 Kerumut	Pringgabaya															Kemendikbud
	- Ruang Kelas (Rehab)		3	RKB	102,320,833	306,962,500					306,962,500						Kemendikbud
	74 SD Negeri 3 Kerumut	Pringgabaya															Kemendikbud
	- Ruang Kelas (Rekons)		2	RKB	242,480,000	484,960,000	484,960,000										Kemendikbud
	- Ruang Kelas (Rehab)		1	RKB	72,744,000	72,744,000	72,744,000										Kemendikbud
	75 SD Negeri 2 Pohgading	Pringgabaya															Kemendikbud
	- Ruang Kelas (Rekons)		4	RKB	242,480,000	969,920,000	969,920,000										Kemendikbud
	- Ruang Kelas (Rehab)		7	RKB	72,744,000	509,208,000	509,208,000										Kemendikbud
	76 SD Negeri 3 Pohgading	Pringgabaya															Kemendikbud
	- Ruang Kelas (Rehab)		7	RKB	47,295,571	331,069,000				331,069,000							Kemendikbud
	77 SD Negeri 4 Pohgading	Pringgabaya															Kemendikbud
	- Ruang Kelas (Rehab)		6	RKB	72,744,000	436,464,000	436,464,000										Kemendikbud
	78 SD Negeri 5 Pohgading	Pringgabaya															Kemendikbud
	- Ruang Kelas (Rekons)		8	RKB	242,480,000	1,939,840,000	1,939,840,000										Kemendikbud
	79 SD Negeri 8 Pohgading	Pringgabaya															Kemendikbud
	- Ruang Kelas (Rekons)		1	RKB	242,480,000	242,480,000	242,480,000										Kemendikbud
	- Ruang Kelas (Rehab)		3	RKB	72,744,000	218,232,000	218,232,000										Kemendikbud
	80 SD Negeri 1 Batuyang	Pringgabaya															Kemendikbud
	- Ruang Kelas (Rehab)		9	RKB	44,292,667	398,634,000				398,634,000							Kemendikbud
	81 SD Negeri 2 Batuyang	Pringgabaya															Kemendikbud
	- Ruang Kelas (Rehab)		6	RKB	72,744,000	436,464,000	436,464,000										Kemendikbud
	82 SD Negeri 4 Batuyang	Pringgabaya															Kemendikbud
	- Ruang Kelas (Rehab)		6	RKB	40,539,167	243,235,000				243,235,000							Kemendikbud
	83 SD Negeri 1 Pringgabaya	Pringgabaya															Kemendikbud
	- Ruang Kelas (Rehab)		3	RKB	47,295,667	141,887,000				141,887,000							Kemendikbud
	84 SD Negeri 4 Pringgabaya	Pringgabaya															Kemendikbud
	- Ruang Kelas (Rehab)		9	RKB	72,744,000	654,696,000	654,696,000										Kemendikbud
	85 SD Negeri 1 Labuhan Lombok	Pringgabaya															Kemendikbud
	- Ruang Kelas (Rehab)		7	RKB	39,574,000	277,018,000				277,018,000							Kemendikbud
	86 SD Negeri 7 Labuhan Lombok	Pringgabaya															Kemendikbud
	- Ruang Kelas (Rehab)		7	RKB	39,574,000	277,018,000				277,018,000							Kemendikbud
	87 SD Negeri 9 Pohgading	Pringgabaya															Kemendikbud
	- Ruang Kelas (Rekons)		3	RKB	242,480,000	727,440,000	727,440,000										Kemendikbud
	88 SD Negeri 7 Batuyang	Pringgabaya															Kemendikbud
	- Ruang Kelas (Rehab)		6	RKB	40,539,167	243,235,000				243,235,000							Kemendikbud
	89 SD Negeri 6 Pringgabaya	Pringgabaya															Kemendikbud

Sektor / Sub-Sektor	Sarana dan Prasarana	Lokasi (Kecamatan)	Volume	Satuan	Harga Satuan (Rp.)	Nilai Kebutuhan (Rp.)	APBD Kabupaten (Rp.)		APBD Provinsi (Rp.)		Kementerian/Lembaga (Rp.)		BNPB (Rp.)		Lainnya (Rp.)		Keterangan
							2018	2019	2018	2019	2018	2019	2018	2019	Masyarakat	Dunia Usaha	
	- Ruang Kelas (Rehab)		6	RKB	40,539,167	243,235,000					243,235,000						Kemendikbud
90	SD Negeri 6 Pohgading	Pringgabaya															Kemendikbud
	- Ruang Kelas (Rehab)		6	RKB	72,744,000	436,464,000		436,464,000									Kemendikbud
91	SD Negeri 10 Pohgading	Pringgabaya															Kemendikbud
	- Ruang Kelas (Rehab)		4	RKB	72,744,000	290,976,000		290,976,000									Kemendikbud
92	SD Negeri 7 Pringgabaya	Pringgabaya															Kemendikbud
	- Ruang Kelas (Rekons)		6	RKB	242,480,000	1,454,880,000		1,454,880,000									Kemendikbud
93	SD Negeri 9 Labuhan Lombok	Pringgabaya															Kemendikbud
	- Ruang Kelas (Rekons)		4	RKB	242,480,000	969,920,000		969,920,000									Kemendikbud
	- Ruang Kelas (Rehab)		1	RKB	72,744,000	72,744,000		72,744,000									Kemendikbud
94	SD Negeri 7 Pohgading	Pringgabaya															Kemendikbud
	- Ruang Kelas (Rehab)		4	RKB	43,917,500	175,670,000					175,670,000						Kemendikbud
95	SD Negeri 3 Pringgabaya	Pringgabaya															Kemendikbud
	- Ruang Kelas (Rekons)		4	RKB	242,480,000	969,920,000		969,920,000									Kemendikbud
	- Ruang Kelas (Rehab)		3	RKB	72,744,000	218,232,000		218,232,000									Kemendikbud
96	SD Negeri 1 Pohgading	Pringgabaya															Kemendikbud
	- Ruang Kelas (Rehab)		3	RKB	102,320,833	306,962,500						306,962,500					Kemendikbud
97	SD Negeri 3 Batuyang	Pringgabaya															Kemendikbud
	- Ruang Kelas (Rehab)		6	RKB	40,539,167	243,235,000					243,235,000						Kemendikbud
98	SD Negeri 7 Apitak	Pringgabaya															Kemendikbud
	- Ruang Kelas (Rehab)		3	RKB	47,295,667	141,887,000					141,887,000						Kemendikbud
99	SD Negeri 4 Labuhan Lombok	Pringgabaya															Kemendikbud
	- Ruang Kelas (Rekons)		1	RKB	170,534,722	170,534,722						170,534,722					Kemendikbud
100	SD Negeri 1 Kerumut	Pringgabaya															Kemendikbud
	- Ruang Kelas (Rehab)		8	RKB	38,850,000	310,800,000					310,800,000						Kemendikbud
101	SD Negeri 5 Batuyang	Pringgabaya															Kemendikbud
	- Ruang Kelas (Rehab)		3	RKB	72,744,000	218,232,000		218,232,000									Kemendikbud
102	SDIT Marakittaklimat Pringgabaya Utara	Pringgabaya															Kemendikbud
	- Ruang Kelas (Rekons)		3	RKB	242,480,000	727,440,000									727,440,000		Kemendikbud
103	SD Negeri 3 Apitak	Pringgabaya															Kemendikbud
	- Ruang Kelas (Rekons)		3	RKB	242,480,000	727,440,000		727,440,000									Kemendikbud
	- Ruang Kelas (Rehab)		1	RKB	72,744,000	72,744,000		72,744,000									Kemendikbud
104	SD Negeri 5 Labuhan Lombok	Pringgabaya															Kemendikbud
	- Ruang Kelas (Rekons)		3	RKB	242,480,000	727,440,000		727,440,000									Kemendikbud
	- Ruang Kelas (Rehab)		3	RKB	72,744,000	218,232,000		218,232,000									Kemendikbud
105	SD Negeri 8 Labuhan Lombok	Pringgabaya															Kemendikbud
	- Ruang Kelas (Rekons)		3	RKB	242,480,000	727,440,000		727,440,000									Kemendikbud
	- Perpustakaan (Rehab)		1	Ruang	72,744,000	144,373,000						144,373,000					Kemendikbud
106	SD Negeri 2 Labuhan Lombok	Pringgabaya															Kemendikbud
	- Ruang Kelas (Rekons)		3	RKB	138,323,667	414,971,000						414,971,000					Kemendikbud
107	SDN 3 SUNTALANGU	Suela															Kemendikbud
	- Ruang Kelas (Rehab)		8	RKB	40,539,250	324,314,000						324,314,000					Kemendikbud
108	SDN 6 SUNTALANGU	Suela															Kemendikbud
	- Ruang Kelas (Rehab)		3	RKB	47,295,667	141,887,000					141,887,000						Kemendikbud
109	SDN 3 KETANGGA	Suela															Kemendikbud
	- Ruang Kelas (Rekons)		6	RKB	42,791,333	256,748,000					256,748,000						Kemendikbud
	- Rumah Dinas (Rekons)		1	Ruang	242,480,000	242,480,000							242,480,000				Kemendikbud
110	SDN 4 SELAPARANG	Suela															Kemendikbud
	- Ruang Kelas (Rekons)		3	RKB	242,480,000	727,440,000							727,440,000				Kemendikbud
	- Ruang Kelas (Rehab)		3	RKB	72,744,000	218,232,000							218,232,000				Kemendikbud
111	SDN 1 SAPIT	Suela															Kemendikbud
	- Ruang Kelas (Rehab)		2	RKB	72,744,000	145,488,000							145,488,000				Kemendikbud
112	SDN 3 SAPIT	Suela															Kemendikbud
	- Ruang Kelas (Rehab)		6	RKB	72,744,000	436,464,000							436,464,000				Kemendikbud
113	SDN 3 PERIGI	Suela															Kemendikbud
	- Ruang Kelas (Rekons)		3	RKB	47,295,667	141,887,000						141,887,000					Kemendikbud
114	SDN 4 PERIGI	Suela															Kemendikbud
	- Ruang Kelas (Rekons)		3	RKB	47,295,667	141,887,000						141,887,000					Kemendikbud
115	SDN 7 PERIGI	Suela															Kemendikbud
	- Ruang Kelas (Rekons)		1	RKB	242,480,000	242,480,000							242,480,000				Kemendikbud
	- Ruang Kelas (Rehab)		5	RKB	72,744,000	363,720,000							363,720,000				Kemendikbud
116	SDN 2 SUELA	Suela															Kemendikbud
	- Ruang Kelas (Rehab)		3	RKB	72,744,000	306,962,500						306,962,500					Kemendikbud
	- Rumah Dinas (Rekons)		1	Ruang	242,480,000	242,480,000							242,480,000				Kemendikbud
117	SDN 3 SUELA	Suela															Kemendikbud
	- Ruang Kelas (Rehab)		3	RKB	72,744,000	218,232,000							218,232,000				Kemendikbud

Sektor / Sub-Sektor	Sarana dan Prasarana	Lokasi (Kecamatan)	Volume	Satuan	Harga Satuan (Rp.)	Nilai Kebutuhan (Rp.)	APBD Kabupaten (Rp.)		APBD Provinsi (Rp.)		Kementerian/Lembaga (Rp.)		BNPB (Rp.)		Lainnya (Rp.)		Keterangan
							2018	2019	2018	2019	2018	2019	DSP	Hibah RR	Masyarakat	Dunia Usaha	
													2018	2019			
	- Rumah Dinas (Rekons)		2	Ruang	242,480,000	484,960,000								484,960,000			Kemendikbud
118	SDN 1 SUNTALANGU	Suela															Kemendikbud
	- Ruang Kelas (Rehab)		6	RKB	72,744,000	436,464,000								436,464,000			Kemendikbud
	- Rumah Dinas (Rekons)		1	Ruang	242,480,000	242,480,000								242,480,000			Kemendikbud
119	SDN 2 SUNTALANGU	Suela															Kemendikbud
	- Ruang Kelas (Rehab)		3	RKB	72,744,000	218,232,000								218,232,000			Kemendikbud
120	SDN 4 SUNTALANGU	Suela															Kemendikbud
	- Ruang Kelas (Rehab)		2	RKB	72,744,000	145,488,000								145,488,000			Kemendikbud
121	SDN 1 KETANGGA	Suela															Kemendikbud
	- Ruang Kelas (Rehab)		3	RKB	72,744,000	218,232,000								218,232,000			Kemendikbud
	- Rumah Dinas (Rekons)		1	Ruang	242,480,000	242,480,000								242,480,000			Kemendikbud
122	SDN 2 KETANGGA	Suela															Kemendikbud
	- Ruang Kelas (Rekons)		1	RKB	242,480,000	242,480,000								242,480,000			Kemendikbud
123	SDN 2 SELAPARANG	Suela															Kemendikbud
	- Ruang Kelas (Rehab)		3	RKB	72,744,000	218,232,000								218,232,000			Kemendikbud
124	SDN 5 PERIGI	Suela															Kemendikbud
	- Ruang Kelas (Rehab)		3	RKB	72,744,000	218,232,000								218,232,000			Kemendikbud
125	SDN 2 WANASABA	Wanasaba															Kemendikbud
	- Ruang Kelas (Rekons)		1	RKB	242,480,000	242,480,000		242,480,000									Kemendikbud
	- Ruang Kelas (Rehab)		3	RKB	72,744,000	218,232,000		218,232,000									Kemendikbud
126	SDN 3 WANASABA	Wanasaba															Kemendikbud
	- Ruang Kelas (Rekons)		4	RKB	242,480,000	969,920,000		969,920,000									Kemendikbud
	- Ruang Kelas (Rehab)		2	RKB	72,744,000	145,488,000		145,488,000									Kemendikbud
127	SDN 4 WANASABA	Wanasaba															Kemendikbud
	- Ruang Kelas (Rekons)		1	RKB	242,480,000	242,480,000		242,480,000									Kemendikbud
	- Ruang Kelas (Rehab)		5	RKB	72,744,000	363,720,000		363,720,000									Kemendikbud
128	SDN 6 WANASABA	Wanasaba															Kemendikbud
	- Ruang Kelas (Rehab)		1	RKB	72,744,000	72,744,000		72,744,000									Kemendikbud
129	SDN 7 WANASABA	Wanasaba															Kemendikbud
	- Ruang Kelas (Rehab)		3	RKB	72,744,000	218,232,000		218,232,000									Kemendikbud
130	SDN 1 TEMBENG PUTIK	Wanasaba															Kemendikbud
	- Ruang Kelas (Rehab)		1	RKB	72,744,000	72,744,000		72,744,000									Kemendikbud
131	SDN 2 TEMBENG PUTIK	Wanasaba															Kemendikbud
	- Ruang Kelas (Rehab)		3	RKB	72,744,000	218,232,000		218,232,000									Kemendikbud
132	SDN 3 TEMBENG PUTIK	Wanasaba															Kemendikbud
	- Ruang Kelas (Rehab)		1	RKB	72,744,000	72,744,000		72,744,000									Kemendikbud
133	SDN 1 KARANG BARU	Wanasaba															Kemendikbud
	- Ruang Kelas (Rehab)		7	RKB	41,504,429	290,531,000				290,531,000							Kemendikbud
134	SDN 2 KARANG BARU	Wanasaba															Kemendikbud
	- Ruang Kelas (Rehab)		6	RKB	72,744,000	436,464,000		436,464,000									Kemendikbud
135	SDN 4 KARANG BARU	Wanasaba															Kemendikbud
	- Ruang Kelas (Rekons)		6	RKB	47,295,500	283,773,000						283,773,000					Kemendikbud
136	SDN 5 KARANG BARU	Wanasaba															Kemendikbud
	- Ruang Kelas (Rekons)		1	RKB	242,480,000	242,480,000		242,480,000									Kemendikbud
137	SDN 1 BEBIDAS	Wanasaba															Kemendikbud
	- Ruang Kelas (Rehab)		3	RKB	72,744,000	218,232,000		218,232,000									Kemendikbud
138	SDN 2 BEBIDAS	Wanasaba															Kemendikbud
	- Ruang Kelas (Rekons)		3	RKB	242,480,000	727,440,000		727,440,000									Kemendikbud
139	SDN 3 BEBIDAS	Wanasaba															Kemendikbud
	- Ruang Kelas (Rehab)		6	RKB	40,539,167	243,235,000				243,235,000							Kemendikbud
140	SDN 5 BEBIDAS	Wanasaba															Kemendikbud
	- Ruang Kelas (Rehab)		1	RKB	72,744,000	72,744,000		72,744,000									Kemendikbud
141	SDN 5 MAMBEN DAYA	Wanasaba															Kemendikbud
	- Ruang Kelas (Rehab)		2	RKB	72,744,000	145,488,000		145,488,000									Kemendikbud
142	SDN 3 PRINGGASELA	Pringgasela															Kemendikbud
	- Ruang Kelas (Rehab)		6	RKB	40,539,167	243,235,000				243,235,000							Kemendikbud
143	SDN 6 JURIT	Pringgasela															Kemendikbud
	- Ruang Kelas (Rekons)		6	RKB	242,480,000	1,454,880,000							1,454,880,000				Kemendikbud
144	SDN 5 JURIT	Pringgasela															Kemendikbud
	- Ruang Kelas (Rehab)		2	RKB	72,744,000	145,488,000							145,488,000				Kemendikbud
145	SDN 2 JURIT	Pringgasela															Kemendikbud
	- Ruang Kelas (Rehab)		2	RKB	72,744,000	145,488,000							145,488,000				Kemendikbud
	- Perpustakaan		1	Ruang	72,744,000	144,373,000					144,373,000						Kemendikbud
146	SDN 2 PENGADANGAN	Pringgasela															Kemendikbud
	- Ruang Kelas (Rehab)		5	RKB	47,295,400	236,477,000				236,477,000							Kemendikbud
147	SDN 6 PRINGGASELA	Pringgasela															Kemendikbud

Sektor / Sub-Sektor	Sarana dan Prasarana	Lokasi (Kecamatan)	Volume	Satuan	Harga Satuan (Rp.)	Nilai Kebutuhan (Rp.)	APBD Kabupaten (Rp.)		APBD Provinsi (Rp.)		Kementerian/Lembaga (Rp.)		BNPB (Rp.)		Lainnya (Rp.)		Keterangan
							2018	2019	2018	2019	2018	2019	2018	2019	Masyarakat	Dunia Usaha	
	- Ruang Kelas (Rehab)		6	RKB	40,539,167	243,235,000					243,235,000						Kemendikbud
148	SDN 7 PENGADANGAN	Pringgasela															Kemendikbud
	- Ruang Kelas (Rekons)		6	RKB	242,480,000	1,454,880,000							1,454,880,000				Kemendikbud
149	SDN 8 PENGADANGAN	Pringgasela															Kemendikbud
	- Ruang Kelas (Rekons)		6	RKB	242,480,000	1,454,880,000							1,454,880,000				Kemendikbud
150	SDN 1 JURIT	Pringgasela															Kemendikbud
	- Ruang Kelas (Rekons)		4	RKB	47,295,500	189,182,000						189,182,000					Kemendikbud
151	SDN 1 PRINGGASELA	Pringgasela															Kemendikbud
	- Ruang Kelas (Rehab)		2	RKB	72,744,000	145,488,000								145,488,000			Kemendikbud
152	SDI AL-INSANI	Pringgasela															Kemendikbud
	- Ruang Kelas (Rehab)		3	RKB	102,320,833	306,962,500						306,962,500					Kemendikbud
153	SDN 6 KORLEKO	Labuhan Haji															Kemendikbud
	- Ruang Kelas (Rehab)		1	RKB	121,240,000	121,240,000							121,240,000				Kemendikbud
	- Ruang Kelas (Rehab)		5	RKB	72,744,000	363,720,000							363,720,000				Kemendikbud
154	SDI NW KORLEKO	Labuhan Haji															Kemendikbud
	- Ruang Kelas (Rekons)		2	RKB	242,480,000	484,960,000									484,960,000		Kemendikbud
	- Ruang Kelas (Rehab)		2	RKB	121,240,000	242,480,000									242,480,000		Kemendikbud
	- Ruang Kelas (Rehab)		2	RKB	72,744,000	145,488,000									145,488,000		Kemendikbud
155	SDN 3 RENSIING	Sakra Barat															Kemendikbud
	- Ruang Kelas (Rekons)		1	RKB	242,480,000	242,480,000								242,480,000			Kemendikbud
	- Ruang Kelas (Rehab)		3	RKB	72,744,000	218,232,000								218,232,000			Kemendikbud
156	SDN 1 SUKARARA	Sakra Barat															Kemendikbud
	- Ruang Kelas (Rehab)		1	RKB	72,744,000	72,744,000								72,744,000			Kemendikbud
157	SDN 4 SUKARARA	Sakra Barat															Kemendikbud
	- Ruang Kelas (Rehab)		2	RKB	72,744,000	145,488,000								145,488,000			Kemendikbud
158	SDN 2 PENGELAKMAS	Sakra Barat															Kemendikbud
	- Ruang Kelas (Rekons)		5	RKB	47,295,400	236,477,000						236,477,000					Kemendikbud
159	SDN 1 MONTONG TANGI	Sakra Timur															Kemendikbud
	- Ruang Kelas (Rehab)		2	RKB	72,744,000	145,488,000								145,488,000			Kemendikbud
160	SDN 5 GELANGGANG	Sakra Timur															Kemendikbud
	- Ruang Kelas (Rekons)		6	RKB	40,539,167	243,235,000						243,235,000					Kemendikbud
161	SDN 1 SURABAYA	Sakra Timur															Kemendikbud
	- Ruang Kelas (Rekons)		1	RKB	242,480,000	170,534,722						170,534,722					Kemendikbud
162	SDN 3 KEMBANG SARI	Selong															Kemendikbud
	- Ruang Kelas (Rekons)		6	RKB	242,480,000	1,454,880,000							1,454,880,000				Kemendikbud
163	SDN 3 SELONG	Selong															Kemendikbud
	- Ruang Kelas (Rekons)		1	RKB	121,240,000	121,240,000							121,240,000				Kemendikbud
164	SDN 3 DENGGEN	Selong															Kemendikbud
	- Ruang Kelas (Rehab)		6	RKB	72,744,000	436,464,000							436,464,000				Kemendikbud
165	SDN 2 SANDUBAYA	Selong															Kemendikbud
	- Ruang Kelas (Rekons)		3	RKB	242,480,000	727,440,000							727,440,000				Kemendikbud
166	SDN 5 RARANG SELATAN	Terara															Kemendikbud
	- Ruang Kelas (Rekons)		3	RKB	242,480,000	727,440,000							727,440,000				Kemendikbud
	- Ruang Kelas (Rehab)		3	RKB	121,240,000	363,720,000							363,720,000				Kemendikbud
167	SDN 7 JENGGIK	Terara															Kemendikbud
	- Ruang Kelas (Rekons)		2	RKB	242,480,000	484,960,000							484,960,000				Kemendikbud
	- Ruang Kelas (Rehab)		2	RKB	121,240,000	242,480,000							242,480,000				Kemendikbud
	- Ruang Kelas (Rehab)		2	RKB	72,744,000	145,488,000							145,488,000				Kemendikbud
168	SDN 5 JENGGIK	Terara															Kemendikbud
	- Ruang Kelas (Rekons)		1	RKB	242,480,000	242,480,000							242,480,000				Kemendikbud
	- Ruang Kelas (Rehab)		5	RKB	72,744,000	363,720,000							363,720,000				Kemendikbud
169	SDN 4 RARANG SELATAN	Terara															Kemendikbud
	- Ruang Kelas (Rehab)		8	RKB	72,744,000	581,952,000							581,952,000				Kemendikbud
170	SDN 6 RARANG	Terara															Kemendikbud
	- Ruang Kelas (Rehab)		2	RKB	72,744,000	145,488,000							145,488,000				Kemendikbud
171	SDN 4 SURADADI	Terara															Kemendikbud
	- Ruang Kelas (Rehab)		3	RKB	47,295,667	141,887,000					141,887,000						Kemendikbud
172	SDN 1 JENGGIK	Terara															Kemendikbud
	- Ruang Kelas (Rehab)		3	RKB	72,744,000	218,232,000							218,232,000				Kemendikbud
173	SDN 4 JENGGIK	Terara															Kemendikbud
	- Ruang Kelas (Rehab)		6	RKB	72,744,000	436,464,000							436,464,000				Kemendikbud
174	SDN 7 SURADADI	Terara															Kemendikbud
	- Ruang Kelas (Rehab)		2	RKB	121,240,000	242,480,000							242,480,000				Kemendikbud
	- Ruang Kelas (Rehab)		1	RKB	72,744,000	72,744,000							72,744,000				Kemendikbud
175	SDN 1 RARANG	Terara															Kemendikbud
	- Ruang Kelas (Rekons)		6	RKB	242,480,000	1,454,880,000							1,454,880,000				Kemendikbud

Sektor / Sub-Sektor	Sarana dan Prasarana		Lokasi (Kecamatan)	Volume	Satuan	Harga Satuan (Rp.)	Nilai Kebutuhan (Rp.)	APBD Kabupaten (Rp.)		APBD Provinsi (Rp.)		Kementerian/Lembaga (Rp.)		BNPB (Rp.)		Lainnya (Rp.)		Keterangan
								2018	2019	2018	2019	2018	2019	2018	2019	Masyarakat	Dunia Usaha	
	176	SDN 8 JENGGIK	Terara															Kemendikbud
		- Perpustakaan (Rekons)		1	RKB	242,480,000	242,480,000								242,480,000			Kemendikbud
	177	SDN 6 JENGGIK	Terara															Kemendikbud
		- Ruang Kelas (Rekons)		1	RKB	242,480,000	242,480,000								242,480,000			Kemendikbud
		- Ruang Kelas (Rehab)		5	RKB	72,744,000	363,720,000								363,720,000			Kemendikbud
	178	SDN 1 SANTONG	Terara															Kemendikbud
		- Ruang Kelas (Rekons)		2	RKB	242,480,000	484,960,000								484,960,000			Kemendikbud
		- Ruang Kelas (Rehab)		4	RKB	72,744,000	290,976,000								290,976,000			Kemendikbud
	179	SDN 3 RARANG SELATAN	Terara															Kemendikbud
		- Ruang Kelas (Rehab)		6	RKB	72,744,000	436,464,000								436,464,000			Kemendikbud
	180	SDN 3 RARANG	Terara															Kemendikbud
		- Ruang Kelas (Rekons)		2	RKB	242,480,000	484,960,000								484,960,000			Kemendikbud
		- Ruang Kelas (Rehab)		3	RKB	72,744,000	218,232,000								218,232,000			Kemendikbud
	181	SDN 2 JENGGIK	Terara															Kemendikbud
		- Ruang Kelas (Rekons)		6	RKB	47,295,500	283,773,000						283,773,000					Kemendikbud
	182	SDN 3 JENGGIK	Terara															Kemendikbud
		- Ruang Kelas (Rehab)		2	RKB	121,240,000	242,480,000								242,480,000			Kemendikbud
		- Perpustakaan		1	RKB	144,373,000	144,373,000						144,373,000					Kemendikbud
	183	SDN 2 PERIAN	Montong Gading															Kemendikbud
		- Ruang Kelas (Rekons)		3	RKB	47,295,667	141,887,000						141,887,000					Kemendikbud
	184	SDN 4 PRINGGAJURANG	Montong Gading															Kemendikbud
		- Ruang Kelas (Rekons)		3	RKB	63,061,000	189,183,000						189,183,000					Kemendikbud
	185	SDN 5 PRINGGAJURANG	Montong Gading															Kemendikbud
		- Ruang Kelas (Rekons)		4	RKB	47,295,750	189,183,000						189,183,000					Kemendikbud
	186	SDN 5 MONTONG BETOK	Montong Gading															Kemendikbud
		- Ruang Kelas (Rekons)		3	RKB	47,295,667	141,887,000						141,887,000					Kemendikbud
	187	SDN 2 MONTONG BETOK	Montong Gading															Kemendikbud
		- Ruang Kelas (Rehab)		6	RKB	72,744,000	436,464,000	436,464,000										Kemendikbud
	188	SDN 7 KILANG	Montong Gading															Kemendikbud
		- Ruang Kelas (Rehab)		2	RKB	72,744,000	145,488,000	145,488,000										Kemendikbud
	189	SDN 3 PRINGGAJURANG	Montong Gading															Kemendikbud
		- Ruang Kelas (Rekons)		4	RKB	242,480,000	969,920,000	969,920,000										Kemendikbud
	190	SDN 10 MONTONG BETOK	Montong Gading															Kemendikbud
		- Ruang Kelas (Rehab)		3	RKB	72,744,000	218,232,000	218,232,000										Kemendikbud
	191	SDN 9 MONTONG BETOK	Montong Gading															Kemendikbud
		- Ruang Kelas (Rekons)		4	RKB	242,480,000	969,920,000	969,920,000										Kemendikbud
		- Ruang Kelas (Rehab)		2	RKB	72,744,000	145,488,000	145,488,000										Kemendikbud
	192	SDN 2 KILANG	Montong Gading															Kemendikbud
		- Ruang Kelas (Rehab)		1	RKB	72,744,000	72,744,000	72,744,000										Kemendikbud
	193	SDN 7 MONTONG BETOK	Montong Gading															Kemendikbud
		- Ruang Kelas (Rekons)		3	RKB	242,480,000	727,440,000	727,440,000										Kemendikbud
	194	SDN 3 MONTONG BETOK	Montong Gading															Kemendikbud
		- Ruang Kelas (Rehab)		1	RKB	72,744,000	72,744,000	72,744,000										Kemendikbud
	195	SDN 1 PERIAN	Montong Gading															Kemendikbud
		- Ruang Kelas (Rehab)		1	RKB	72,744,000	72,744,000	72,744,000										Kemendikbud
	196	SDN 1 PRINGGAJURANG	Montong Gading															Kemendikbud
		- Ruang Kelas (Rehab)		1	RKB	72,744,000	72,744,000	72,744,000										Kemendikbud
	197	SDN 3 PERIAN	Montong Gading															Kemendikbud
		- Ruang Kelas (Rekons)		3	RKB	242,480,000	727,440,000	727,440,000										Kemendikbud
		- Ruang Kelas (Rehab)		1	RKB	72,744,000	72,744,000	72,744,000										Kemendikbud
	198	SDN 1 JENGGIK UTARA	Montong Gading															Kemendikbud
		- Ruang Kelas (Rekons)		3	RKB	242,480,000	727,440,000	727,440,000										Kemendikbud
		- Ruang Kelas (Rehab)		3	RKB	72,744,000	218,232,000	218,232,000										Kemendikbud
	199	SDN 1 KEMBANG KUNING	Sikur															Kemendikbud
		- Ruang Kelas (Rekons)		3	RKB	242,480,000	727,440,000	727,440,000										Kemendikbud
	200	SDN 1 SEMAYA	Sikur															Kemendikbud
		- Ruang Kelas (Rekons)		3	RKB	242,480,000	727,440,000	727,440,000										Kemendikbud
	201	SDN 2 LOYOK	Sikur															Kemendikbud
		- Ruang Kelas (Rekons)		3	RKB	242,480,000	727,440,000	727,440,000										Kemendikbud
	202	SDN 1 KOTARAJA	Sikur															Kemendikbud
		- Ruang Kelas (Rekons)		1	RKB	242,480,000	242,480,000	242,480,000										Kemendikbud
	203	SDN 7 LOYOK	Sikur															Kemendikbud
		- Ruang Kelas (Rekons)		3	RKB	242,480,000	727,440,000	727,440,000										Kemendikbud
		- Rumah Dinas		2	RKB	242,480,000	484,960,000						484,960,000					Kemendikbud
	204	SDN 7 MONTONG BAAN	Sikur															Kemendikbud
		- Ruang Kelas (Rehab)		1	RKB	72,744,000	72,744,000	72,744,000										Kemendikbud

Sektor / Sub-Sektor	Sarana dan Prasarana	Lokasi (Kecamatan)	Volume	Satuan	Harga Satuan (Rp.)	Nilai Kebutuhan (Rp.)	APBD Kabupaten (Rp.)		APBD Provinsi (Rp.)		Kementerian/Lembaga (Rp.)		BNPB (Rp.)		Lainnya (Rp.)		Keterangan
							2018	2019	2018	2019	2018	2019	DSP	Hibah RR	Masyarakat	Dunia Usaha	
													2018	2019			
	205 SDN 6 MONTONG BAAN	Sikur															Kemendikbud
	- Ruang Kelas (Rehab)		1	RKB	72,744,000	72,744,000		72,744,000									Kemendikbud
	206 SDN 3 TETEBATU	Sikur															Kemendikbud
	- Ruang Kelas (Rekons)		2	RKB	242,480,000	484,960,000		484,960,000									Kemendikbud
	207 SDN 5 SIKUR	Sikur															Kemendikbud
	- Ruang Kelas (Rekons)		3	RKB	242,480,000	727,440,000		727,440,000									Kemendikbud
	208 SDN 4 MONTONG BAAN	Sikur															Kemendikbud
	- Ruang Kelas (Rehab)		1	RKB	72,744,000	72,744,000		72,744,000									Kemendikbud
	209 SDN 6 KOTARAJA	Sikur															Kemendikbud
	- Ruang Kelas (Rehab)		1	RKB	72,744,000	72,744,000		72,744,000									Kemendikbud
	210 SDN 1 TETEBATU	Sikur															Kemendikbud
	- Ruang Kelas (Rekons)		3	RKB	242,480,000	727,440,000		727,440,000									Kemendikbud
	211 SDN 5 MONTONG BAAN	Sikur															Kemendikbud
	- Ruang Kelas (Rekons)		1	RKB	242,480,000	242,480,000		242,480,000									Kemendikbud
	212 SDN 4 KOTARAJA	Sikur															Kemendikbud
	- Ruang Kelas (Rehab)		1	RKB	72,744,000	72,744,000		72,744,000									Kemendikbud
	213 SDN 2 KOTARAJA	Sikur															Kemendikbud
	- Ruang Kelas (Rekons)		2	RKB	242,480,000	484,960,000		484,960,000									Kemendikbud
	214 SDN 3 KOTARAJA	Sikur															Kemendikbud
	- Ruang Kelas (Rekons)		3	RKB	242,480,000	727,440,000		727,440,000									Kemendikbud
	215 SDN 2 KEMBANG KUNING	Sikur															Kemendikbud
	- Ruang Kelas (Rekons)		3	RKB	242,480,000	727,440,000		727,440,000									Kemendikbud
	216 SDN 3 SEMAYA	Sikur															Kemendikbud
	- Ruang Kelas (Rekons)		3	RKB	242,480,000	727,440,000		727,440,000									Kemendikbud
	217 SDN 7 LENDANG NANGKA	Masbagik															Kemendikbud
	- Ruang Kelas (Rekons)		1	RKB	242,480,000	242,480,000							242,480,000				Kemendikbud
	218 SDN 5 PAOK MOTONG	Masbagik															Kemendikbud
	- Ruang Kelas (Rehab)		3	RKB	72,744,000	218,232,000							218,232,000				Kemendikbud
	MI					29,752,296,000										29,752,296,000	
	1 MI Darul 'Abidin NW Gerisak Semanggaleng	Sakra Barat															Kemenag
	- Ruang Kelas (Rekons)		6	RKB	242,480,000	1,454,880,000										1,454,880,000	Kemenag
	- Ruang Pendukung (Rekons)		1	Ruang	242,480,000	242,480,000										242,480,000	Kemenag
	2 MI Maraqitta'limat Belanting	Sambelia															Kemenag
	- Ruang Kelas (Rekons)		6	RKB	242,480,000	1,454,880,000										1,454,880,000	Kemenag
	- Ruang Pendukung (Rekons)		1	Ruang	242,480,000	242,480,000										242,480,000	Kemenag
	3 MI MT Bilok Peteng	Sukamulia															Kemenag
	- Ruang Kelas (Rekons)		6	RKB	242,480,000	1,454,880,000										1,454,880,000	Kemenag
	- Ruang Pendukung (Rekons)		1	Ruang	242,480,000	242,480,000										242,480,000	Kemenag
	4 MI MT Lingkok Lendang	Wanasaba															Kemenag
	- Ruang Kelas (Rehab)		6	RKB	121,240,000	727,440,000										727,440,000	Kemenag
	- Ruang Pendukung (Rekons)		1	Ruang	242,480,000	242,480,000										242,480,000	Kemenag
	5 MI MT Mamben Lauk	Wanasaba															Kemenag
	- Ruang Kelas (Rehab)		6	RKB	121,240,000	727,440,000										727,440,000	Kemenag
	- Ruang Pendukung (Rekons)		1	Ruang	242,480,000	242,480,000										242,480,000	Kemenag
	6 MI MT Obel Obel	Sambelia															Kemenag
	- Ruang Kelas (Rekons)		6	RKB	242,480,000	1,454,880,000										1,454,880,000	Kemenag
	- Ruang Pendukung (Rekons)		1	Ruang	242,480,000	242,480,000										242,480,000	Kemenag
	7 MI Nurussalam Kbnng Sari	Selong															Kemenag
	- Ruang Kelas (Rekons)		6	RKB	242,480,000	1,454,880,000										1,454,880,000	Kemenag
	- Ruang Pendukung (Rekons)		1	Ruang	242,480,000	242,480,000										242,480,000	Kemenag
	8 MI NW Beburung	Sambelia															Kemenag
	- Ruang Kelas (Rekons)		6	RKB	242,480,000	1,454,880,000										1,454,880,000	Kemenag
	- Ruang Pendukung (Rekons)		1	Ruang	242,480,000	242,480,000										242,480,000	Kemenag
	9 MI NW Gegek Likok	Sukamulia															Kemenag
	- Ruang Kelas (Rehab)		6	RKB	121,240,000	727,440,000										727,440,000	Kemenag
	- Ruang Pendukung (Rekons)		1	Ruang	242,480,000	242,480,000										242,480,000	Kemenag
	10 MI NW Krumut	Pringgabaya															Kemenag
	- Ruang Kelas (Rehab)		6	RKB	72,744,000	436,464,000										436,464,000	Kemenag
	- Ruang Pendukung (Rekons)		2	Ruang	242,480,000	484,960,000										484,960,000	Kemenag
	11 MI NW Lendang Penyogkok	Masbagik															Kemenag
	- Ruang Kelas (Rekons)		3	RKB	242,480,000	727,440,000										727,440,000	Kemenag
	- Ruang Pendukung (Rekons)		1	Ruang	242,480,000	242,480,000										242,480,000	Kemenag
	12 MI NW Loyok	Sikur															Kemenag
	- Ruang Kelas (Rehab)		6	RKB	121,240,000	727,440,000										727,440,000	Kemenag
	- Ruang Pendukung (Rekons)		2	Ruang	242,480,000	484,960,000										484,960,000	Kemenag

Sektor / Sub-Sektor	Sarana dan Prasarana		Lokasi (Kecamatan)	Volume	Satuan	Harga Satuan (Rp.)	Nilai Kebutuhan (Rp.)	APBD Kabupaten (Rp.)		APBD Provinsi (Rp.)		Kementerian/Lembaga (Rp.)		BNPB (Rp.)		Lainnya (Rp.)		Keterangan
								2018	2019	2018	2019	2018	2019	2018	2019	Masyarakat	Dunia Usaha	
	13	MI NW Pringga Jurang	Montong Gading															Kemenag
		- Ruang Kelas (Rehab)		7	RKB	121,240,000	848,680,000										848,680,000	Kemenag
		- Ruang Pendukung (Rekons)		2	Ruang	242,480,000	484,960,000										484,960,000	Kemenag
	14	MI NW Pringgabaya	Pringgabaya															Kemenag
		- Ruang Kelas (Rehab)		8	RKB	72,744,000	581,952,000										581,952,000	Kemenag
		- Ruang Pendukung (Rekons)		1	Ruang	242,480,000	242,480,000										242,480,000	Kemenag
	16	MI NW Sembalun Bumbung	Sembalun															Kemenag
		- Ruang Kelas (Rekons)		6	RKB	242,480,000	1,454,880,000										1,454,880,000	Kemenag
		- Ruang Pendukung (Rekons)		1	Ruang	242,480,000	242,480,000										242,480,000	Kemenag
	17	MI NW Sembalun Lawang	Sembalun															Kemenag
		- Ruang Kelas (Rekons)		6	RKB	242,480,000	1,454,880,000										1,454,880,000	Kemenag
		- Ruang Pendukung (Rekons)		1	Ruang	242,480,000	242,480,000										242,480,000	Kemenag
	18	MI NW Serijata	Montong Gading															Kemenag
		- Ruang Kelas (Rehab)		7	RKB	121,240,000	848,680,000										848,680,000	Kemenag
		- Ruang Pendukung (Rekons)		1	Ruang	242,480,000	242,480,000										242,480,000	Kemenag
	20	MI NW Jurang Kuak	Wanasaba															Kemenag
		- Ruang Kelas (Rekons)		6	RKB	242,480,000	1,454,880,000										1,454,880,000	Kemenag
		- Ruang Pendukung (Rekons)		1	Ruang	242,480,000	242,480,000										242,480,000	Kemenag
	21	MI NW Kumbung	Masbagik															Kemenag
		- Ruang Kelas (Rehab)		6	RKB	121,240,000	727,440,000										727,440,000	Kemenag
		- Ruang Pendukung (Rekons)		1	Ruang	242,480,000	242,480,000										242,480,000	Kemenag
	22	MI NW Wakan	Jerowaru															Kemenag
		- Ruang Kelas (Rehab)		7	RKB	121,240,000	848,680,000										848,680,000	Kemenag
		- Ruang Pendukung (Rekons)		1	Ruang	242,480,000	242,480,000										242,480,000	Kemenag
	23	MI Nawarul Uyun 3	Terara															Kemenag
		- Ruang Kelas (Rehab)		6	RKB	121,240,000	727,440,000										727,440,000	Kemenag
		- Ruang Pendukung (Rekons)		1	Ruang	242,480,000	242,480,000										242,480,000	Kemenag
	24	MI NW Talun	Montong Gading															Kemenag
		- Ruang Kelas (Rehab)		6	RKB	121,240,000	727,440,000										727,440,000	Kemenag
		- Ruang Pendukung (Rekons)		2	Ruang	242,480,000	484,960,000										484,960,000	Kemenag
	25	MI Darul Fikri Kemong	Sikur															Kemenag
		- Ruang Kelas (Rehab)		6	RKB	121,240,000	727,440,000										727,440,000	Kemenag
		- Ruang Pendukung (Rekons)		1	Ruang	242,480,000	242,480,000										242,480,000	Kemenag
		SMP					31,087,668,000	10,393,299,000							15,282,735,000	5,411,634,000		
	1	SMPN SATAP 1 SUELA	Suela															Kemendikbud
		- Ruang Kelas (Rehab)		3	RKB	81,837,000	245,511,000										245,511,000	Kemendikbud
	2	SMPN SATAP 2 SUELA	Suela															Kemendikbud
		- Ruang Kelas (Rehab)		2	RKB	81,837,000	163,674,000										163,674,000	Kemendikbud
	3	SMPN 2 SAMBELIA	Sambelia															Kemendikbud
		- Ruang Kelas (Rekons)		7	RKB	272,790,000	1,909,530,000	1,909,530,000										Kemendikbud
		- Ruang Perpustakaan/Lab. (Rekons)		7	Ruang	207,840,000	1,454,880,000										1,454,880,000	Kemendikbud
	4	SMPN 3 SAMBELIA	Sambelia															Kemendikbud
		- Ruang Kelas (Rekons)		6	RKB	272,790,000	1,636,740,000	1,636,740,000										Kemendikbud
		- Ruang Perpustakaan/Lab. (Rekons)		4	Ruang	207,840,000	831,360,000										831,360,000	Kemendikbud
	5	SMPN 1 PRINGGABAYA	Pringgabaya															Kemendikbud
		- Ruang Kelas (Rekons)		7	RKB	272,790,000	1,909,530,000	1,909,530,000										Kemendikbud
		- Ruang Kelas (Rehab)		6	RKB	150,034,500	900,207,000	900,207,000										Kemendikbud
		- Ruang Kelas (Rehab)		5	RKB	81,837,000	409,185,000	409,185,000										Kemendikbud
		- Ruang Perpustakaan/Lab. (Rekons)		3	Ruang	207,840,000	623,520,000										623,520,000	Kemendikbud
	6	SMPN 1 SEMBALUN	Sembalun															Kemendikbud
		- Ruang Kelas (Rehab)		5	RKB	81,837,000	409,185,000	409,185,000										Kemendikbud
	7	SMPN 3 SIKUR	Sikur															Kemendikbud
		- Ruang Kelas (Rehab)		4	RKB	81,837,000	327,348,000	327,348,000										Kemendikbud
		- Ruang Perpustakaan/Lab. (Rekons)		1	Ruang	207,840,000	207,840,000										207,840,000	Kemendikbud
	8	SMPN 1 SIKUR	Sikur															Kemendikbud
		- Ruang Kelas (Rekons)		1	RKB	272,790,000	272,790,000	272,790,000										Kemendikbud
	9	SMPN 2 SEMBALUN	Sembalun															Kemendikbud
		- Ruang Kelas (Rekons)		6	RKB	272,790,000	1,636,740,000	1,636,740,000										Kemendikbud
	10	SMPN 2 SIKUR	Sikur															Kemendikbud
		- Ruang Kelas (Rehab)		4	RKB	81,837,000	327,348,000	327,348,000										Kemendikbud
		- Ruang Perpustakaan/Lab. (Rekons)		1	Ruang	207,840,000	207,840,000										207,840,000	Kemendikbud
	11	SMPN 2 JEROWARU	Jerowaru															Kemendikbud
		- Ruang Kelas (Rekons)		1	RKB	272,790,000	272,790,000										272,790,000	Kemendikbud
		- Ruang Kelas (Rehab)		1	RKB	81,837,000	81,837,000										81,837,000	Kemendikbud
		- Ruang Perpustakaan/Lab. (Rekons)		2	Ruang	207,840,000	415,680,000										415,680,000	Kemendikbud

Sektor / Sub-Sektor	Sarana dan Prasarana	Lokasi (Kecamatan)	Volume	Satuan	Harga Satuan (Rp.)	Nilai Kebutuhan (Rp.)	APBD Kabupaten (Rp.)		APBD Provinsi (Rp.)		Kementerian/Lembaga (Rp.)		BNPB (Rp.)		Lainnya (Rp.)		Keterangan
							2018	2019	2018	2019	2018	2019	2018	2019	Masyarakat	Dunia Usaha	
	12 SMPN 5 MASBAGIK	Masbagik															Kemendikbud
	- Ruang Kelas (Rehab)		7	RKB	81,837,000	572,859,000							572,859,000				Kemendikbud
	13 SMPN 3 PRINGGABAYA	Pringgabaya															Kemendikbud
	- Ruang Kelas (Rekons)		1	RKB	272,790,000	272,790,000		272,790,000									Kemendikbud
	- Ruang Kelas (Rehab)		1	RKB	150,034,500	150,034,500		150,034,500									Kemendikbud
	14 SMP MUHAMMADIYAH POHGADING	Pringgabaya															Kemendikbud
	- Ruang Kelas (Rekons)		5	RKB	272,790,000	1,363,950,000									1,363,950,000		Kemendikbud
	- Ruang Perpustakaan/Lab. (Rekons)		1	Ruang	207,840,000	207,840,000									207,840,000		Kemendikbud
	15 SMPN 2 TERARA	Terara															Kemendikbud
	- Ruang Kelas (Rekons)		2	RKB	272,790,000	545,580,000							545,580,000				Kemendikbud
	- Ruang Kelas (Rehab)		1	RKB	150,034,500	150,034,500							150,034,500				Kemendikbud
	- Ruang Kelas (Rehab)		1	RKB	81,837,000	81,837,000							81,837,000				Kemendikbud
	16 SMP ISLAM MUSTOFA KAMAL	Terara															Kemendikbud
	- Ruang Kelas (Rehab)		6	RKB	81,837,000	491,022,000									491,022,000		Kemendikbud
	- Ruang Perpustakaan/Lab. (Rekons)		1	Ruang	207,840,000	207,840,000									207,840,000		Kemendikbud
	17 SMPN 3 MASBAGIK	Masbagik															Kemendikbud
	- Ruang Kelas (Rehab)		2	RKB	81,837,000	163,674,000							163,674,000				Kemendikbud
	- Ruang Perpustakaan/Lab. (Rekons)		5	Ruang	207,840,000	1,039,200,000							1,039,200,000				Kemendikbud
	18 SMP IT AL-QIMAH	Masbagik															Kemendikbud
	- Ruang Kelas (Rekons)		3	RKB	272,790,000	818,370,000									818,370,000		Kemendikbud
	- Ruang Perpustakaan/Lab. (Rehab)		3	Ruang	114,312,000	342,936,000									342,936,000		Kemendikbud
	19 SMPN 1 SELONG	Selong															Kemendikbud
	- Ruang Kelas (Rehab)		24	RKB	81,837,000	1,964,088,000							1,964,088,000				Kemendikbud
	- Ruang Perpustakaan/Lab. (rehab)		17	Ruang	114,312,000	1,943,304,000							1,943,304,000				Kemendikbud
	20 SMPN 2 SAKRA	Sakra															Kemendikbud
	- Ruang Kelas (Rekons)		4	RKB	272,790,000	1,091,160,000							1,091,160,000				Kemendikbud
	- Ruang Kelas (Rehab)		2	RKB	81,837,000	163,674,000							163,674,000				Kemendikbud
	- Ruang Perpustakaan/Lab. (Rehab)		2	Ruang	114,312,000	228,624,000							228,624,000				Kemendikbud
	21 SMP NW SURALAGA	Suralaga															Kemendikbud
	- Ruang Kelas (Rekons)		2	RKB	272,790,000	545,580,000									545,580,000		Kemendikbud
	- Ruang Kelas (Rehab)		3	RKB	150,034,500	450,103,500									450,103,500		Kemendikbud
	- Ruang Kelas (Rehab)		4	RKB	81,837,000	327,348,000									327,348,000		Kemendikbud
	22 SMP ISLAM NW PANCOR KOPONG	Masbagik															Kemendikbud
	- Ruang Kelas (Rehab)		1	RKB	150,034,500	150,034,500									150,034,500		Kemendikbud
	- Ruang Perpustakaan/Lab. (Rehab)		3	Ruang	114,312,000	342,936,000									342,936,000		Kemendikbud
	23 SMPN SATAP 3 PRINGGABAYA	Pringgabaya															Kemendikbud
	- Ruang Kelas (Rehab)		1	RKB	150,034,500	150,034,500		150,034,500									Kemendikbud
	- Ruang Kelas (Rehab)		1	RKB	81,837,000	81,837,000		81,837,000									Kemendikbud
	24 SMP NW ANJANI	Suralaga															Kemendikbud
	- Ruang Kelas (Rehab)		1	RKB	81,837,000	81,837,000									81,837,000		Kemendikbud
	25 SMPN 3 LABUHAN HAJI	Labuhan Haji															Kemendikbud
	- Ruang Kelas (Rehab)		3	RKB	150,034,500	450,103,500							450,103,500				Kemendikbud
	26 SMPN SATAP 2 JEROWARU	Jerowaru															Kemendikbud
	- Ruang Kelas (Rekons)		3	RKB	272,790,000	818,370,000							818,370,000				Kemendikbud
	- Ruang Kelas (Rehab)		3	RKB	81,837,000	245,511,000							245,511,000				Kemendikbud
	27 SMPN 1 SUELA	Suela															Kemendikbud
	- Ruang Kelas (Rehab)		8	RKB	81,837,000	654,696,000							654,696,000				Kemendikbud
	- Ruang Perpustakaan/Lab. (Rekons)		1	Ruang	207,840,000	207,840,000							207,840,000				Kemendikbud
	- Ruang Perpustakaan/Lab. (Rehab)		4	Ruang	114,312,000	457,248,000							457,248,000				Kemendikbud
	28 SMP ISLAM AL BADRIYAH RARANG	Terara															Kemendikbud
	- Ruang Kelas (Rehab)		1	RKB	81,837,000	81,837,000									81,837,000		Kemendikbud
	Madrasah Tsanawiyah					46,060,230,000			504,300,000			2,400,552,000			43,155,378,000		
	1 MTs Alarul Falah Bagek Gaet	Pringgabaya															Kemenag
	- Ruang Kelas (Rekons)		3	RKB	272,790,000	818,370,000									818,370,000		Kemenag
	- Ruang Pendukung (Rekons)		2	Ruang	272,790,000	545,580,000									545,580,000		Kemenag
	2 MTs AL Habibi	Masbagik															Kemenag
	- Ruang Kelas (Rekons)		3	RKB	272,790,000	818,370,000									818,370,000		Kemenag
	- Ruang Pendukung (Rekons)		2	Ruang	272,790,000	545,580,000									545,580,000		Kemenag
	3 MTs Darul Hikmah NW Pekosong	Pringgabaya															Kemenag
	- Ruang Kelas (Rekons)		3	RKB	272,790,000	818,370,000									818,370,000		Kemenag
	- Ruang Pendukung (Rekons)		1	Ruang	272,790,000	272,790,000									272,790,000		Kemenag
	4 MTs Kondok Barokah	Masbagik															Kemenag
	- Ruang Kelas (Rehab)		4	RKB	81,837,000	327,348,000									327,348,000		Kemenag
	- Ruang Pendukung (Rekons)		1	Ruang	272,790,000	272,790,000									272,790,000		Kemenag
	5 MTs Kota Raja	Sikur															Kemenag

Sektor / Sub-Sektor	Sarana dan Prasarana	Lokasi (Kecamatan)	Volume	Satuan	Harga Satuan (Rp.)	Nilai Kebutuhan (Rp.)	APBD Kabupaten (Rp.)		APBD Provinsi (Rp.)		Kementerian/Lembaga (Rp.)		BNPB (Rp.)		Lainnya (Rp.)		Keterangan
							2018	2019	2018	2019	2018	2019	DSP	Hibah RR	Masyarakat	Dunia Usaha	
													2018	2019			
	- Ruang Kelas (Rehab)		6	RKB	81,837,000	491,022,000										491,022,000	Kemenag
	- Ruang Pendukung (Rekons)		3	Ruang	272,790,000	818,370,000										818,370,000	Kemenag
6	MTs MT Belanting	Sambelia															Kemenag
	- Ruang Kelas (Rekons)		3	RKB	272,790,000	818,370,000										818,370,000	Kemenag
	- Ruang Pendukung (Rekons)		1	Ruang	272,790,000	272,790,000										272,790,000	Kemenag
7	MTs MT Obel Obel	Sambelia															Kemenag
	- Ruang Kelas (Rekons)		3	RKB	272,790,000	818,370,000										818,370,000	Kemenag
	- Ruang Pendukung (Rekons)		1	Ruang	272,790,000	272,790,000										272,790,000	Kemenag
8	MTs MT Sembalun Lawang	Sembalun															Kemenag
	- Ruang Kelas (Rehab)		3	RKB	84,050,000	252,150,000			252,150,000								Kemenag
	- Ruang Pendukung (Rekons)		1	Ruang	272,790,000	272,790,000										272,790,000	Kemenag
9	MTs MT.Bilok Peteng	Sembalun															Kemenag
	- Ruang Kelas (Rekons)		3	RKB	272,790,000	818,370,000										818,370,000	Kemenag
	- Ruang Pendukung (Rekons)		1	Ruang	272,790,000	272,790,000										272,790,000	Kemenag
10	MTs Nurussalam Tete Batu	Sikur															Kemenag
	- Ruang Kelas (Rehab)		9	RKB	136,395,000	1,227,555,000										1,227,555,000	Kemenag
	- Ruang Pendukung (Rekons)		3	Ruang	272,790,000	818,370,000										818,370,000	Kemenag
11	MTs NW Batu Bangka	Terara															Kemenag
	- Ruang Kelas (Rehab)		6	RKB	136,395,000	818,370,000										818,370,000	Kemenag
	- Ruang Pendukung (Rekons)		4	Ruang	272,790,000	1,091,160,000										1,091,160,000	Kemenag
12	MTs NW Beburung	Sambelia															Kemenag
	- Ruang Kelas (Rekons)		3	RKB	272,790,000	818,370,000										818,370,000	Kemenag
	- Ruang Pendukung (Rekons)		2	Ruang	272,790,000	545,580,000										545,580,000	Kemenag
13	MTs NW Benyer	Pringgabaya															Kemenag
	- Ruang Kelas (Rekons)		3	RKB	272,790,000	818,370,000										818,370,000	Kemenag
	- Ruang Pendukung (Rekons)		2	Ruang	272,790,000	545,580,000										545,580,000	Kemenag
14	MTs NW Karang Baru	Wanasaba															Kemenag
	- Ruang Kelas (Rehab)		3	RKB	81,837,000	245,511,000										245,511,000	Kemenag
	- Ruang Pendukung (Rekons)		2	Ruang	272,790,000	545,580,000										545,580,000	Kemenag
15	MTs NW Kembang Kerang 1	Aikmel															Kemenag
	- Ruang Kelas (Rehab)		12	RKB	81,837,000	982,044,000										982,044,000	Kemenag
	- Ruang Pendukung (Rekons)		3	Ruang	272,790,000	818,370,000										818,370,000	Kemenag
16	MTs NW Kembang Kerang 2	Aikmel															Kemenag
	- Ruang Kelas (Rehab)		4	RKB	81,837,000	327,348,000										327,348,000	Kemenag
	- Ruang Pendukung (Rekons)		3	Ruang	272,790,000	818,370,000										818,370,000	Kemenag
17	MTs NW LB Lombok	Pringgabaya															Kemenag
	- Ruang Kelas (Rehab)		9	RKB	136,395,000	1,227,555,000										1,227,555,000	Kemenag
	- Ruang Pendukung (Rekons)		2	Ruang	272,790,000	545,580,000										545,580,000	Kemenag
18	MTs NW Lenek 1	Aikmel															Kemenag
	- Ruang Kelas (Rehab)		13	RKB	81,837,000	1,063,881,000										1,063,881,000	Kemenag
	- Ruang Pendukung (Rekons)		4	Ruang	272,790,000	1,091,160,000										1,091,160,000	Kemenag
19	MTs NW Pangsor Gunung Sembalun	Sembalun															Kemenag
	- Ruang Kelas (Rehab)		6	RKB	42,025,000	252,150,000			252,150,000								Kemenag
	- Ruang Pendukung (Rekons)		4	Ruang	272,790,000	1,091,160,000										1,091,160,000	Kemenag
20	MTs NW Pringgabaya	Pringgabaya															Kemenag
	- Ruang Kelas (Rehab)		13	RKB	136,395,000	1,773,135,000										1,773,135,000	Kemenag
	- Ruang Pendukung (Rekons)		3	Ruang	272,790,000	818,370,000										818,370,000	Kemenag
21	MTs NW Sajang	Sembalun															Kemenag
	- Ruang Kelas (Rekons)		5	RKB	272,790,000	1,363,950,000										1,363,950,000	Kemenag
	- Ruang Pendukung (Rekons)		3	Ruang	272,790,000	818,370,000										818,370,000	Kemenag
22	MTs NW Swela	Suela															Kemenag
	- Ruang Kelas (Rehab)		4	RKB	81,837,000	327,348,000										327,348,000	Kemenag
	- Ruang Pendukung (Rekons)		3	Ruang	272,790,000	818,370,000										818,370,000	Kemenag
23	MTs NW Talun	Montong Gading															Kemenag
	- Ruang Kelas (Rehab)		9	RKB	81,837,000	736,533,000										736,533,000	Kemenag
	- Ruang Pendukung (Rekons)		3	Ruang	272,790,000	818,370,000										818,370,000	Kemenag
24	MTs NW Tanjung Sangar	Labuhan Haji															Kemenag
	- Ruang Kelas (Rekons)		5	RKB	272,790,000	1,363,950,000										1,363,950,000	Kemenag
	- Ruang Pendukung (Rekons)		3	Ruang	272,790,000	818,370,000										818,370,000	Kemenag
25	MTs NW Teko	Pringgabaya															Kemenag
	- Ruang Kelas (Rekons)		3	RKB	272,790,000	818,370,000										818,370,000	Kemenag
	- Ruang Pendukung (Rekons)		2	Ruang	272,790,000	545,580,000										545,580,000	Kemenag
26	MTs NW Wanasaba	Wanasaba															Kemenag
	- Ruang Kelas (Rehab)		3	RKB	81,837,000	245,511,000										245,511,000	Kemenag
	- Ruang Pendukung (Rekons)		3	Ruang	272,790,000	818,370,000										818,370,000	Kemenag
27	MTs Terpadu Yajamila	Masbagik															Kemenag

Sektor / Sub-Sektor	Sarana dan Prasarana		Lokasi (Kecamatan)	Volume	Satuan	Harga Satuan (Rp.)	Nilai Kebutuhan (Rp.)	APBD Kabupaten (Rp.)		APBD Provinsi (Rp.)		Kementerian/Lembaga (Rp.)		BNPB (Rp.)		Lainnya (Rp.)		Keterangan
								2018	2019	2018	2019	2018	2019	2018	2019	Masyarakat	Dunia Usaha	
	-	Ruang Kelas (Rehab)		3	RKB	136,395,000	409,185,000										409,185,000	Kemenag
	-	Ruang Pendukung (Rekons)		3	Ruang	272,790,000	818,370,000										818,370,000	Kemenag
28	MTs Zainudin Tsani		Pringgabaya															Kemenag
	-	Ruang Kelas (Rekons)		3	RKB	272,790,000	818,370,000										818,370,000	Kemenag
	-	Ruang Pendukung (Rekons)		2	Ruang	272,790,000	545,580,000										545,580,000	Kemenag
29	MTs Tirpas		Labuhan Haji															Kemenag
	-	Ruang Kelas (Rehab)		6	RKB	81,837,000	491,022,000										491,022,000	Kemenag
	-	Ruang Pendukung (Rekons)		3	Ruang	272,790,000	818,370,000										818,370,000	Kemenag
30	MTs N 1 Lotim		Selong															Kemenag
	-	Ruang Kelas (Rehab)		6	RKB	81,837,000	491,022,000					491,022,000						Kemenag
31	MTs NW Pringgajurang		Montong Gading															Kemenag
	-	Ruang Kelas (Rehab)		7	RKB	81,837,000	572,859,000										572,859,000	Kemenag
	-	Ruang Pendukung (Rekons)		3	Ruang	272,790,000	818,370,000										818,370,000	Kemenag
32	MTs N 3 Lotim		Wanasaba															Kemenag
	-	Ruang Kelas (Rekons)		3	RKB	272,790,000	818,370,000						818,370,000					Kemenag
	-	Ruang Pendukung (Rekons)		4	Ruang	272,790,000	1,091,160,000						1,091,160,000					Kemenag
33	MTs NW Wakan		Jerowaru															Kemenag
	-	Ruang Kelas (Rehab)		3	RKB	81,837,000	245,511,000										245,511,000	Kemenag
	-	Ruang Pendukung (Rekons)		3	Ruang	272,790,000	818,370,000										818,370,000	Kemenag
		SLB					308,644,000					257,202,000					51,442,000	
1	SLB ASYIFA SELONG		Selong															
	-	Ruang Kelas		3	RKB	10,825,667	32,477,000					32,477,000						Kemendikbud
	-	Ruang Perpustakaan		1	Ruang	18,965,000	18,965,000					18,965,000						Kemendikbud
2	SLB MUHAMMADIYAH KELAYU (rehab)		Selong															Kemendikbud
	-	Ruang Kelas (Rehab)		3	RKB	85,734,000	257,202,000					257,202,000						Kemendikbud
		SMA					24,138,581,000											2,455,110,000
1	SMAN 1 Sembalun		Sembalun															Kemendikbud
	-	Ruang Kelas (Rekons)		2	RKB	350,730,000	701,460,000					701,460,000						Kemendikbud
	-	Ruang Kelas (rehab)		5	RKB	40,000,000	200,000,000						200,000,000					Kemendikbud
	-	Ruang Guru (rehab)		1	Ruang	192,901,500	192,901,500					192,901,500						Kemendikbud
	-	Ruang Tata Usaha (rekons)		1	Ruang	350,730,000	350,730,000					350,730,000						Kemendikbud
	-	Ruang Kepala Sekolah (rekons)		1	Ruang	350,730,000	350,730,000					350,730,000						Kemendikbud
	-	Mushalla (rehab)		1	Ruang	192,901,500	192,901,500					192,901,500						Kemendikbud
	-	Pagar Sekolah (rekons)		200	m2	1,000,000	200,000,000					200,000,000						Kemendikbud
2	SMAN 1 Sambelia		Sambelia															Kemendikbud
	-	Ruang Kelas (Rekons)		5	RKB	40,000,000	200,000,000						200,000,000					Kemendikbud
	-	Ruang Pendukung (Rekons)		4	Ruang	105,219,000	420,876,000					420,876,000						Kemendikbud
3	SMA Islam Sugian		Sambelia															Kemendikbud
	-	Ruang Kelas (Rekons)		1	RKB	350,730,000	350,730,000										350,730,000	Kemendikbud
	-	Ruang Kelas (Rehab)		4	RKB	25,000,000	100,000,000						100,000,000					Kemendikbud
	-	Ruang Pendukung (Rekons)		2	Ruang	105,219,000	210,438,000										210,438,000	Kemendikbud
4	SMAN 1 Sukamulia		Sukamulia															Kemendikbud
	-	Ruang Kelas (Rehab)		6	RKB	25,000,000	150,000,000						150,000,000					Kemendikbud
	-	Ruang Pendukung (Rehab)		1	Ruang	105,219,000	105,219,000					105,219,000						Kemendikbud
5	SMAN 1 Terara		Terara															Kemendikbud
	-	Ruang Kelas (Rehab)		10	RKB	105,219,000	1,052,190,000					1,052,190,000						Kemendikbud
	-	Ruang Pendukung (Rehab)		4	Ruang	25,000,000	100,000,000						100,000,000					Kemendikbud
6	SMAN 1 Sakra		Sakra															Kemendikbud
	-	Ruang Kelas (Rehab)		3	RKB	192,901,500	578,704,500					578,704,500						Kemendikbud
	-	Ruang Kelas (Rehab)		6	RKB	25,000,000	150,000,000						150,000,000					Kemendikbud
	-	Ruang Pendukung (Rehab)		4	Ruang	192,901,500	771,606,000					771,606,000						Kemendikbud
7	SMAN 1 Suela		Suela															Kemendikbud
	-	Ruang Pendukung (Rehab)		4	Ruang	25,000,000	100,000,000					100,000,000						Kemendikbud
8	SMAN 1 Pringgabaya		Pringgabaya															Kemendikbud
	-	Ruang Kelas (Rehab)		6	RKB	192,901,500	1,157,409,000					1,157,409,000						Kemendikbud
	-	Ruang Kelas (Rehab)		4	RKB	25,000,000	100,000,000						100,000,000					Kemendikbud
	-	Ruang Pendukung (Rehab)		1	Ruang	105,219,000	105,219,000					105,219,000						Kemendikbud
	-	Ruang Pendukung (Rehab)		1	Ruang	105,219,000	105,219,000					105,219,000						Kemendikbud
9	SMAN 1 Suralaga		Suralaga															Kemendikbud
	-	Ruang Kelas (Rehab)		4	RKB	25,000,000	100,000,000						100,000,000					Kemendikbud
10	SMAN 1 Sikur		Sikur															Kemendikbud
	-	Ruang Kelas (Rekons)		2	RKB	350,730,000	701,460,000					701,460,000						Kemendikbud
	-	Ruang Pendukung (Rehab)		4	Ruang	25,000,000	100,000,000						100,000,000					Kemendikbud
11	SMAN 1 Wanasaba		Wanasaba															Kemendikbud
	-	Ruang Kelas (Rekons)		6	RKB	350,730,000	2,104,380,000					2,104,380,000						Kemendikbud

Sektor / Sub-Sektor	Sarana dan Prasarana	Lokasi (Kecamatan)	Volume	Satuan	Harga Satuan (Rp.)	Nilai Kebutuhan (Rp.)	APBD Kabupaten (Rp.)		APBD Provinsi (Rp.)		Kementerian/Lembaga (Rp.)		BNPB (Rp.)		Lainnya (Rp.)		Keterangan
							2018	2019	2018	2019	2018	2019	DSP	Hibah RR	Masyarakat	Dunia Usaha	
													2018	2019			
	- Ruang Kelas (Rehab)		5	RKB	192,901,500	964,507,500					964,507,500						Kemendikbud
	- Ruang Kelas (Rehab)		4	RKB	25,000,000	100,000,000						100,000,000					Kemendikbud
12	SMAN 1 Montong Gading	Montong Gading															Kemendikbud
	- Ruang Kelas (Rekons)		8	RKB	350,730,000	2,805,840,000					2,805,840,000						Kemendikbud
	- Ruang Kelas (Rehab)		4	RKB	25,000,000	100,000,000						100,000,000					Kemendikbud
13	SMAN 2 Aikmel	Aikmel															Kemendikbud
	- Ruang Kelas (Rehab)		4	RKB	25,000,000	100,000,000						100,000,000					Kemendikbud
14	SMAN 1 Masbagik	Masbagik															Kemendikbud
	- Ruang Kelas (Rekons)		8	RKB	192,901,500	1,543,212,000					1,543,212,000						Kemendikbud
	- Ruang Kelas (Rehab)		4	RKB	25,000,000	100,000,000						100,000,000					Kemendikbud
15	SMAN 2 Masbagik	Masbagik															Kemendikbud
	- Ruang Kelas (Rekons)		2	RKB	192,901,500	385,803,000					385,803,000						Kemendikbud
	- Ruang Kelas (rehab)		4	RKB	25,000,000	100,000,000						100,000,000					Kemendikbud
	- Ruang Guru (rehab)		1	Ruang	192,901,500	192,901,500					192,901,500						Kemendikbud
	- Ruang Tata Usaha (rehab)		1	Ruang	192,901,500	192,901,500					192,901,500						Kemendikbud
	- Ruang Kepala Sekolah (rehab)		1	Ruang	105,219,000	105,219,000					105,219,000						Kemendikbud
	- Mushalla (rehab)		1	Ruang	105,219,000	105,219,000					105,219,000						Kemendikbud
	- Pagar Sekolah (rekons)		100	m2	1,000,000	100,000,000					100,000,000						Kemendikbud
16	SMAN 1 Sakra Timur	Sakra Timur															Kemendikbud
	- Ruang Pendukung (Rehab)		4	Ruang	25,000,000	100,000,000						100,000,000					Kemendikbud
17	SMAN 1 Jerowaru	Jerowaru															Kemendikbud
	- Ruang Kelas (Rehab)		4	RKB	25,000,000	100,000,000						100,000,000					Kemendikbud
18	SMAN 1 Keruak	Keruak															Kemendikbud
	- Ruang Kelas (Rehab)		4	RKB	25,000,000	100,000,000						100,000,000					Kemendikbud
19	SMAN 1 Labuhan Haji	Labuan Haji															Kemendikbud
	- Ruang Kelas (Rehab)		4	RKB	25,000,000	100,000,000						100,000,000					Kemendikbud
20	SMA NW Pringababaya	Pringababaya															Kemendikbud
	- Ruang Kelas (Rehab)		3	RKB	105,219,000	315,657,000									315,657,000		Kemendikbud
21	SMA Muh Pohgading	Pringababaya															Kemendikbud
	- Ruang Pendukung (Rekons)		3	Ruang	350,730,000	1,052,190,000									1,052,190,000		Kemendikbud
	- Ruang Pendukung (Rehab)		7	Ruang	35,714,286	250,000,000						250,000,000					Kemendikbud
22	SMA Darul Falah Aikmel	Aikmel															Kemendikbud
	- Ruang Pendukung (Rehab)		1	Ruang	105,219,000	105,219,000									105,219,000		Kemendikbud
23	SMAN 1 Aikmel	Aikmel															Kemendikbud
	- Ruang Kelas (Rehab)		4	RKB	25,000,000	100,000,000						100,000,000					Kemendikbud
24	SMA NW PERMATAN																Kemendikbud
	- Ruang Kelas (Rekons)		4	RKB	105,219,000	420,876,000									420,876,000		Kemendikbud
	- Ruang Kelas (Rehab)		4	Ruang	25,000,000	100,000,000						100,000,000					Kemendikbud
25	SMAN 1 SELONG	Selong															Kemendikbud
	- Ruang Kelas (Rehab)		4	Ruang	25,000,000	100,000,000						100,000,000					Kemendikbud
26	SMAN 3 SELONG	Selong															Kemendikbud
	- Ruang Kelas (Rekons)		5	RKB	350,730,000	1,753,650,000					1,753,650,000						Kemendikbud
	- Ruang Kelas (Rehab)		8	RKB	192,901,500	1,543,212,000					1,543,212,000						Kemendikbud
	- Ruang Kelas (Rehab)		6	RKB	25,000,000	150,000,000						150,000,000					Kemendikbud
	SMK					13,331,781,000					491,022,000	1,800,000,000	4,762,692,000				6,278,067,000
1	SMKN 1 Sakra	Sakra															Kemendikbud
	- Ruang Kelas (Rekons)		1	RKB	1,519,560,000	1,519,560,000						1,519,560,000					Kemendikbud
2	SMKN 1 Selong	Selong															Kemendikbud
	- Ruang Kelas (Rehab)		11	RKB	50,000,000	550,000,000					550,000,000						Kemendikbud
3	SMKN 2 Selong	Selong															Kemendikbud
	- Ruang Guru		10	Ruang	201,956,000	2,019,560,000					500,000,000	1,519,560,000					Kemendikbud
4	SMKN 1 Pringababaya	Keruak															Kemendikbud
	- Ruang Kelas (Rekons)		3	RKB	50,000,000	150,000,000					150,000,000						Kemendikbud
	- Ruang TU (rehab)		1	Ruang	105,219,000	105,219,000					105,219,000						Kemendikbud
5	SMKN 1 Pringagasela	Pringagasela															Kemendikbud
	- Ruang Kelas (Rehab)		5	RKB	99,757,200	498,786,000					250,000,000	248,786,000					Kemendikbud
6	SMKN 1 Sambelia	Sambelia															Kemendikbud
	- Ruang Kelas (Rehab)		7	RKB	174,969,429	1,224,786,000					350,000,000	874,786,000					Kemendikbud
	- Ruang Praktik Siswa (Rehab)		2	Ruang	192,901,500	385,803,000					385,803,000						Kemendikbud
7	SMK Islam Yasnuhu Pringababaya	Pringababaya															Kemendikbud
	- Ruang Kelas		1	RKB	300,000,000	300,000,000						300,000,000					Kemendikbud
	- Ruang Kelas		6	RKB	192,901,500	1,157,409,000									1,157,409,000		Kemendikbud
8	SMK Darussalamah NW	Pringababaya															Kemendikbud
	- Ruang Kelas		3	RKB	192,901,500	578,704,500									578,704,500		Kemendikbud
9	SMKS MT Mamben	Wanasaba															Kemendikbud

Sektor / Sub-Sektor	Sarana dan Prasarana	Lokasi (Kecamatan)	Volume	Satuan	Harga Satuan (Rp.)	Nilai Kebutuhan (Rp.)	APBD Kabupaten (Rp.)		APBD Provinsi (Rp.)		Kementerian/Lembaga (Rp.)		BNPB (Rp.)		Lainnya (Rp.)		Keterangan
							2018	2019	2018	2019	2018	2019	DSP	Hibah RR	Masyarakat	Dunia Usaha	
													2018	2019			
	- Ruang Kelas (Rehab)		1	RKB	192,901,500	192,901,500										192,901,500	Kemendikbud
	- Ruang Kelas (Rehab)		6	RKB	105,219,000	631,314,000										631,314,000	Kemendikbud
10	SMK NW Anjani	Suralaga															Kemendikbud
	- Ruang Kelas (Rekons)		1	RKB	350,730,000	350,730,000										350,730,000	Kemendikbud
	- Ruang Kelas (Rehab)		2	RKB	192,901,500	385,803,000										385,803,000	Kemendikbud
11	SMK Islam Plus Al Madani Mamben Lauk	Wanasaba															Kemendikbud
	- Ruang Kelas (Rekons)		5	RKB	350,730,000	1,753,650,000										1,753,650,000	Kemendikbud
	- Ruang Kelas (Rehab)		2	RKB	192,901,500	385,803,000										385,803,000	Kemendikbud
	- Ruang Kelas (Rehab)		2	RKB	105,219,000	210,438,000										210,438,000	Kemendikbud
12	SMK Al Amin Kilang	Montong Gading															Kemendikbud
	- Ruang Kelas (Rekons)		1	RKB	300,000,000	300,000,000						300,000,000					Kemendikbud
	- Ruang Kelas (Rehab)		1	RKB	105,219,000	105,219,000										105,219,000	Kemendikbud
13	SMK NW Kumbang	Masbagik															Kemendikbud
	- Ruang Kelas (Rehab)		5	RKB	105,219,000	526,095,000										526,095,000	Kemendikbud
	Madrasah Aliyah					43,538,760,000				360,000,000				3,741,120,000		39,437,640,000	
1	MA Al Husto	Pringgabaya															Kemenag
	- Ruang Kelas (Rekons)		3	RKB	311,760,000	935,280,000										935,280,000	Kemenag
	- Ruang Pendukung (Rekons)		1	Ruang	311,760,000	311,760,000										311,760,000	Kemenag
2	MA Anwarul Falah	Pringgabaya															Kemenag
	- Ruang Kelas (Rekons)		3	RKB	311,760,000	935,280,000										935,280,000	Kemenag
	- Ruang Pendukung (Rekons)		2	Ruang	311,760,000	623,520,000										623,520,000	Kemenag
3	MA MT Alhamzar Obel obel	Sambelia															Kemenag
	- Ruang Kelas (Rekons)		3	RKB	311,760,000	935,280,000										935,280,000	Kemenag
	- Ruang Pendukung (Rekons)		3	Ruang	311,760,000	935,280,000										935,280,000	Kemenag
4	MA MT Bilok Peteng	Sembalun															Kemenag
	- Ruang Kelas (Rekons)		3	RKB	311,760,000	935,280,000										935,280,000	Kemenag
	- Ruang Pendukung (Rekons)		2	Ruang	311,760,000	623,520,000										623,520,000	Kemenag
5	MA MT Sembalun Bumbung	Sembalun															Kemenag
	- Ruang Kelas (Rekons)		3	RKB	311,760,000	935,280,000										935,280,000	Kemenag
	- Ruang Pendukung (Rekons)		2	Ruang	311,760,000	623,520,000										623,520,000	Kemenag
6	MA Nurussalam Tete Batu	Sikur															Kemenag
	- Ruang Kelas (Rekons)		11	RKB	311,760,000	3,429,360,000										3,429,360,000	Kemenag
	- Ruang Pendukung (Rekons)		4	Ruang	311,760,000	1,247,040,000										1,247,040,000	Kemenag
7	MA NW Aptaik	Selong															Kemenag
	- Ruang Kelas (Rekons)		7	RKB	311,760,000	2,182,320,000										2,182,320,000	Kemenag
	- Ruang Pendukung (Rekons)		6	Ruang	311,760,000	1,870,560,000										1,870,560,000	Kemenag
8	MA NW Batu Bangka	Masbagik															Kemenag
	- Ruang Kelas (Rehab)		6	RKB	155,880,000	935,280,000										935,280,000	Kemenag
	- Ruang Pendukung (Rekons)		3	Ruang	311,760,000	935,280,000										935,280,000	Kemenag
9	MA NW Beburung	Sambelia															Kemenag
	- Ruang Kelas (Rekons)		3	RKB	311,760,000	935,280,000										935,280,000	Kemenag
	- Ruang Pendukung (Rekons)		2	Ruang	311,760,000	623,520,000										623,520,000	Kemenag
10	MA NW Kembang Kerang	Aikmel															Kemenag
	- Ruang Kelas (Rehab)		13	RKB	93,528,000	1,215,864,000										1,215,864,000	Kemenag
	- Ruang Pendukung (Rekons)		4	Ruang	311,760,000	1,247,040,000										1,247,040,000	Kemenag
11	MA NW Korleko	Labuhan Haji															Kemenag
	- Ruang Kelas (Rehab)		7	RKB	155,880,000	1,091,160,000										1,091,160,000	Kemenag
	- Ruang Pendukung (Rekons)		3	Ruang	311,760,000	935,280,000										935,280,000	Kemenag
12	MA NW Nurul Ilham	Keruak															Kemenag
	- Ruang Kelas (Rekons)		3	RKB	311,760,000	935,280,000										935,280,000	Kemenag
	- Ruang Pendukung (Rekons)		2	Ruang	311,760,000	623,520,000										623,520,000	Kemenag
13	MA NW Perian	Montong Gading															Kemenag
	- Ruang Kelas (Rehab)		10	RKB	93,528,000	935,280,000										935,280,000	Kemenag
	- Ruang Pendukung (Rekons)		4	Ruang	311,760,000	1,247,040,000										1,247,040,000	Kemenag
14	MA NW Prida Kroya	Suralaga															Kemenag
	- Ruang Kelas (Rehab)		4	RKB	93,528,000	374,112,000										374,112,000	Kemenag
	- Ruang Pendukung (Rekons)		4	Ruang	311,760,000	1,247,040,000										1,247,040,000	Kemenag
15	MA NW Suwela	Suela															Kemenag
	- Ruang Kelas (Rehab)		3	RKB	93,528,000	280,584,000										280,584,000	Kemenag
	- Ruang Pendukung (Rekons)		2	Ruang	311,760,000	623,520,000										623,520,000	Kemenag
16	MA NW Tanjung Sangar	Labuhan Haji															Kemenag
	- Ruang Kelas (Rekons)		4	RKB	311,760,000	1,247,040,000										1,247,040,000	Kemenag
	- Ruang Pendukung (Rekons)		2	Ruang	311,760,000	623,520,000										623,520,000	Kemenag
17	MA NW Teko	Pringgabaya															Kemenag
	- Ruang Kelas (Rekons)		6	RKB	311,760,000	1,870,560,000										1,870,560,000	Kemenag

Sektor / Sub-Sektor	Sarana dan Prasarana	Lokasi (Kecamatan)	Volume	Satuan	Harga Satuan (Rp.)	Nilai Kebutuhan (Rp.)	APBD Kabupaten (Rp.)		APBD Provinsi (Rp.)		Kementerian/Lembaga (Rp.)		BNPB (Rp.)		Lainnya (Rp.)		Keterangan		
							2018	2019	2018	2019	2018	2019	2018	2019	Masyarakat	Dunia Usaha			
																		DSP	Hibah RR
	- Ruang Pendukung (Rekons)		4	Ruang	311,760,000	1,247,040,000										1,247,040,000	Kemenag		
18	MA NW Tahir Yasin	Masbagik																Kemenag	
	- Ruang Kelas (Rehab)		7	RKB	93,528,000	654,696,000											654,696,000	Kemenag	
	- Ruang Pendukung (Rekons)		4	Ruang	311,760,000	1,247,040,000											1,247,040,000	Kemenag	
19	MAN 2 Lotim	Selong																Kemenag	
	- Ruang Kelas (Rekons)		8	RKB	311,760,000	2,494,080,000						2,494,080,000						Kemenag	
	- Ruang Pendukung (Rekons)		4	Ruang	311,760,000	1,247,040,000						1,247,040,000						Kemenag	
20	MA NW Limbungan	Suela																Kemenag	
	- Ruang Kelas (Rehab)		3	RKB	93,528,000	280,584,000												280,584,000	Kemenag
	- Ruang Pendukung (Rekons)		2	Ruang	311,760,000	623,520,000												623,520,000	Kemenag
21	MA NW Asyafiyah Bendung	Montong Gading																Kemenag	
	- Ruang Kelas (Rehab)		6	RKB	60,000,000	360,000,000				360,000,000								Kemenag	
	- Ruang Pendukung (Rekons)		3	Ruang	311,760,000	935,280,000												935,280,000	Kemenag
	Ponpes					4,925,808,000												4,925,808,000	
1	Nurul Ikhlas NW	Sembalun	1	Unit	311,760,000	311,760,000												311,760,000	Kemenag
2	Sa'adatul Istiqomah NW	Sambelia	1	Unit	311,760,000	311,760,000												311,760,000	Kemenag
3	Baitul Izzah NW	Sembalun	1	Unit	311,760,000	311,760,000												311,760,000	Kemenag
4	Al Amin NW	Sembalun	1	Unit	311,760,000	311,760,000												311,760,000	Kemenag
5	Nurul Huda NW	Sembalun	1	Unit	311,760,000	311,760,000												311,760,000	Kemenag
6	Ponpes Ulii Albab NW	Montong Gading	1	Unit	311,760,000	311,760,000												311,760,000	Kemenag
7	Al-Urwatul Wutsqo	Terara	1	Unit	311,760,000	311,760,000												311,760,000	Kemenag
8	Miftahul Faizin NW	Suela	1	Unit	311,760,000	311,760,000												311,760,000	Kemenag
9	Darul Kamal NW	Alkamel	1	Unit	311,760,000	311,760,000												311,760,000	Kemenag
10	Ihya'uddin	Suela	1	Unit	311,760,000	311,760,000												311,760,000	Kemenag
11	Raudatul Mujahidin NW	Masbagik	1	Unit	311,760,000	311,760,000												311,760,000	Kemenag
12	Mamba Ul Ulum	Pringgasele	1	Unit	93,528,000	93,528,000												93,528,000	Kemenag
13	Darul Muttaqin NW	Montong Gading	1	Unit	311,760,000	311,760,000												311,760,000	Kemenag
14	Daruttaqwa NW	Alkamel	1	Unit	155,880,000	155,880,000												155,880,000	Kemenag
15	Riadussolihin NW	Sambelia	1	Unit	311,760,000	311,760,000												311,760,000	Kemenag
16	Al-Baqiatussolihat NW	Sukur	1	Unit	311,760,000	311,760,000												311,760,000	Kemenag
17	Darussalam NW	Pringgabaya	1	Unit	311,760,000	311,760,000												311,760,000	Kemenag
3. Agama			620			67,536,000,000						67,536,000,000							
	Masjid		267	Unit		48,465,000,000						48,465,000,000							
1	Masjid Nurul Iman Sugian	Sambelia	1	Unit	300,000,000	300,000,000						300,000,000							Kemenag
2	Masjid Al-Ihlas Kokok Pedek	Sambelia	1	Unit	300,000,000	300,000,000						300,000,000							Kemenag
3	Masjid Darul Faizin Tekalok	Sambelia	1	Unit	300,000,000	300,000,000						300,000,000							Kemenag
4	Masjid Baiturrahim Menangareak	Sambelia	1	Unit	300,000,000	300,000,000						300,000,000							Kemenag
5	Masjid Nurul Huda Kolok Sepang	Sambelia	1	Unit	300,000,000	300,000,000						300,000,000							Kemenag
6	Masjid Nurul Anshor Kolok Sepang	Sambelia	1	Unit	300,000,000	300,000,000						300,000,000							Kemenag
7	Masjid Baiturrahman Batu sela	Sambelia	1	Unit	300,000,000	300,000,000						300,000,000							Kemenag
8	Masjid Al-Islah Otorita	Sambelia	1	Unit	300,000,000	300,000,000						300,000,000							Kemenag
9	Masjid Sirojul Munir Otorita	Sambelia	1	Unit	300,000,000	300,000,000						300,000,000							Kemenag
10	Masjid Nurul Islam Lang-lang	Sambelia	1	Unit	300,000,000	300,000,000						300,000,000							Kemenag
11	Masjid Jamiyatussyakirin Pekendangan	Sambelia	1	Unit	300,000,000	300,000,000						300,000,000							Kemenag
12	Masjid Jamiatussyakirin Bonjeruk	Sambelia	1	Unit	300,000,000	300,000,000						300,000,000							Kemenag
13	Masjid Al-Jihadul Iman Embung Ganang	Sambelia	1	Unit	300,000,000	300,000,000						300,000,000							Kemenag
14	Masjid Nurussaadah Lepek Loang	Sambelia	1	Unit	300,000,000	300,000,000						300,000,000							Kemenag
15	Masjid Nurul Huda Melempe	Sambelia	1	Unit	300,000,000	300,000,000						300,000,000							Kemenag
16	Masjid Nurul Yakin Mentareng	Sambelia	1	Unit	300,000,000	300,000,000						300,000,000							Kemenag
17	Masjid Ussisataqwa Mentareng	Sambelia	1	Unit	300,000,000	300,000,000						300,000,000							Kemenag
18	Masjid Nahdlatul Islah Obel-obel	Sambelia	1	Unit	300,000,000	300,000,000						300,000,000							Kemenag
19	Masjid Darussalam Medas	Sambelia	1	Unit	300,000,000	300,000,000						300,000,000							Kemenag
20	Masjid Nurul Iman Beburung	Sambelia	1	Unit	300,000,000	300,000,000						300,000,000							Kemenag
21	Masjid Al-Mujahidin Proyek 100	Sambelia	1	Unit	300,000,000	300,000,000						300,000,000							Kemenag
22	Masjid As- salam Presban/Lekok Kuang	Sambelia	1	Unit	150,000,000	150,000,000						150,000,000							Kemenag
23	Masjid Nurul Anwar Bagik Manis Dalam	Sambelia	1	Unit	45,000,000	45,000,000						45,000,000							Kemenag
24	Masjid Al-Ihsan Bagik Manis Luar	Sambelia	1	Unit	45,000,000	45,000,000						45,000,000							Kemenag
25	Masjid Al-Ittihad Kurbian Padak Selatan	Sambelia	1	Unit	150,000,000	150,000,000						150,000,000							Kemenag
26	Masjid Subulussalam Dusun Padak Guar	Sambelia	1	Unit	300,000,000	300,000,000						300,000,000							Kemenag
27	Masjid Raudatul Jannah Dusun Padak Guar	Sambelia	1	Unit	45,000,000	45,000,000						45,000,000							Kemenag
28	Masjid Sadarul Iman Dusun Padak Guar	Sambelia	1	Unit	300,000,000	300,000,000						300,000,000							Kemenag
29	Masjid Suhada Transadn Dsn. Purwakarya	Sambelia	1	Unit	150,000,000	150,000,000						150,000,000							Kemenag
30	Masjid Nurul Huda Tibu Borok Padak Utara	Sambelia	1	Unit	45,000,000	45,000,000						45,000,000							Kemenag
31	Masjid Darul Muhsinin Dusun Dadap	Sambelia	1	Unit	45,000,000	45,000,000						45,000,000							Kemenag

Sektor / Sub-Sektor	Sarana dan Prasarana	Lokasi (Kecamatan)	Volume	Satuan	Harga Satuan (Rp.)	Nilai Kebutuhan (Rp.)	APBD Kabupaten (Rp.)		APBD Provinsi (Rp.)		Kementerian/Lembaga (Rp.)		BNPB (Rp.)		Lainnya (Rp.)		Keterangan
							2018	2019	2018	2019	2018	2019	2018	2019	Masyarakat	Dunia Usaha	
	32	Masjid Nurul Muttaqin Dusun Kokok Rajak	Sambella	1	Unit	300,000,000	300,000,000										Kemenag
	33	Masjid Nurul Yaqin Dusun Ujung	Sambella	1	Unit	300,000,000	300,000,000										Kemenag
	34	Masjid Nurul Iman Dusun Timba Gali	Sambella	1	Unit	300,000,000	300,000,000										Kemenag
	35	Masjid Nurul Yaqin Labuhan Pandan Tengah	Sambella	1	Unit	300,000,000	300,000,000										Kemenag
	36	Masjid Al-Mujahidin Kemong Dusun Tarum	Sambella	1	Unit	300,000,000	300,000,000										Kemenag
	37	Masjid Al-Amin Gubuk Daya Sambella	Sambella	1	Unit	300,000,000	300,000,000										Kemenag
	38	Masjid Darul Muhajirin Gubuk Lauk Sambella	Sambella	1	Unit	300,000,000	300,000,000										Kemenag
	39	Masjid Baiturrahman Gubuk Dasan Tinggi Sambella	Sambella	1	Unit	300,000,000	300,000,000										Kemenag
	40	Masjid Al-Kausar Gubuk Dasan Tinggi Sambella	Sambella	1	Unit	300,000,000	300,000,000										Kemenag
	41	Masjid Al-Muhajirin Senanggalih	Sambella	1	Unit	300,000,000	300,000,000										Kemenag
	42	Masjid Nurul Falah Sembalun Bumbung	Sembalun	1	Unit	300,000,000	300,000,000										Kemenag
	43	Masjid Ittihadul Islam Timba Gading	Sembalun	1	Unit	300,000,000	300,000,000										Kemenag
	44	Masjid Al Islah Bawak Nao Sajang	Sembalun	1	Unit	300,000,000	300,000,000										Kemenag
	45	Masjid Nurul Yaqin Bilok Petung	Sembalun	1	Unit	300,000,000	300,000,000										Kemenag
	46	Masjid Baitul Izzah Dasan Bilok Petung	Sembalun	1	Unit	300,000,000	300,000,000										Kemenag
	47	Masjid Haqqul Yaqin Bilok Petung	Sembalun	1	Unit	300,000,000	300,000,000										Kemenag
	48	Masjid Al Muttaqin Bilok Petung	Sembalun	1	Unit	300,000,000	300,000,000										Kemenag
	49	Masjid Al Wathoni Bilok Petung	Sembalun	1	Unit	300,000,000	300,000,000										Kemenag
	50	Masjid Al Ikhlas Bilok Petung	Sembalun	1	Unit	300,000,000	300,000,000										Kemenag
	51	Masjid Miftahul Abror Bilok Petung	Sembalun	1	Unit	300,000,000	300,000,000										Kemenag
	52	Masjid Nurul Hidayah Sembalun Lawang	Sembalun	1	Unit	300,000,000	300,000,000										Kemenag
	53	Masjid Aqidul Iman Sajang	Sembalun	1	Unit	300,000,000	300,000,000										Kemenag
	54	Masjid Assunnah Timba Gading Sembalun	Sembalun	1	Unit	300,000,000	300,000,000										Kemenag
	55	Masjid Almunawarah Dusun Jorong Sembalun	Sembalun	1	Unit	300,000,000	300,000,000										Kemenag
	56	Masjid Al Falah Sembalun Bumbung	Sembalun	1	Unit	300,000,000	300,000,000										Kemenag
	57	Masjid Nurul Yaqin Sembalun Lawang	Sembalun	1	Unit	300,000,000	300,000,000										Kemenag
	58	Masjid Jabalul Rinjani Ld. Luar Sembalun	Sembalun	1	Unit	300,000,000	300,000,000										Kemenag
	59	Masjid At-Taqwa Dusun orong Balu Desa Wanasaba Daya	Wanasaba	1	Unit	45,000,000	45,000,000										Kemenag
	60	Masjid Hayatul Islam Lembak Orong Balu Desa Wanasaba Daya	Wanasaba	1	Unit	45,000,000	45,000,000										Kemenag
	61	Masjid At-Taqwa Dusun Erot Makmur Desa Wanasaba Daya	Wanasaba	1	Unit	45,000,000	45,000,000										Kemenag
	62	Masjid At-Taqwa Dusun Gerisak Desa Wanasaba Daya	Wanasaba	1	Unit	45,000,000	45,000,000										Kemenag
	63	Masjid An Jami'atul Muttaqin Dusun Bandok Lauk Desa Bandok	Wanasaba	1	Unit	45,000,000	45,000,000										Kemenag
	64	Masjid Darul Mukhlisin Dusun Kokok Keru Desa Bandok	Wanasaba	1	Unit	45,000,000	45,000,000										Kemenag
	65	Masjid Jami'atuttaqwa Desa Tembeng Putih	Wanasaba	1	Unit	300,000,000	300,000,000										Kemenag
	66	Masjid Sy'arul Islam At-Thoyyibi Desa Beriri Jarak	Wanasaba	1	Unit	300,000,000	300,000,000										Kemenag
	67	Masjid Hayatul Iman Ambengan Timur Desa Berirjarak	Wanasaba	1	Unit	45,000,000	45,000,000										Kemenag
	68	Masjid Ainul Yakin Dusun Baturente Desa Karang Baru	Wanasaba	1	Unit	300,000,000	300,000,000										Kemenag
	69	Masjid At-Taqwa 2 Dusun Bisa Desa Wanasaba Lauk	Wanasaba	1	Unit	45,000,000	45,000,000										Kemenag
	70	Masjid At-Taqwa Dusun Omba Desa Mamben Daya	Wanasaba	1	Unit	45,000,000	45,000,000										Kemenag
	71	Masjid At-taqwa Dusun Bebidas Desa Bebidas	Wanasaba	1	Unit	45,000,000	45,000,000										Kemenag
	72	Masjid Nurul Iman Suela Lauk	Suela	1	Unit	45,000,000	45,000,000										Kemenag
	73	Masjid Islahul Anwar Suela	Suela	1	Unit	45,000,000	45,000,000										Kemenag
	74	Masjid Babul Jamaah Dasan Koak Mekar sari Suela	Suela	1	Unit	45,000,000	45,000,000										Kemenag
	75	Masjid Babul Hasanah Bangle Pesanggerahan Kec. Mt. Gading	Montong Gading	1	Unit	45,000,000	45,000,000										Kemenag
	76	Masjid Nurul Hidayah Dsn Rumbuk Batuyang	Pringgabaya	1	Unit	150,000,000	150,000,000										Kemenag
	77	Masjid Baiturrahim Batuyang	Pringgabaya	1	Unit	150,000,000	150,000,000										Kemenag
	78	Masjid Jami'ul Khair Desa Pringgabaya	Pringgabaya	1	Unit	150,000,000	150,000,000										Kemenag
	79	Masjid Nurul Iman Dsn Toran Kerumut	Pringgabaya	1	Unit	150,000,000	150,000,000										Kemenag
	80	Masjid Nurul Ittihad Dsn Benteng Kerumut	Pringgabaya	1	Unit	150,000,000	150,000,000										Kemenag
	81	Masjid Jami' At-Taqwa Desa Lb. Lombok	Pringgabaya	1	Unit	150,000,000	150,000,000										Kemenag
	82	Masjid Nurul Iman Kp. Jati Lb. Lombok	Pringgabaya	1	Unit	150,000,000	150,000,000										Kemenag
	83	Masjid Baitul Ikhsan Kp. Jati Lb. Lombok	Pringgabaya	1	Unit	150,000,000	150,000,000										Kemenag
	84	Masjid At-Taqwa Bubur Gadung Pohgading Timur	Pringgabaya	1	Unit	150,000,000	150,000,000										Kemenag
	85	Masjid Al Islahuddin Otak Reban Desa Pringgasela	Pringgasela	1	Unit	150,000,000	150,000,000										Kemenag
	86	Masjid Jam'iyatul Qudsiyah Desa Pringgasela	Pringgasela	1	Unit	150,000,000	150,000,000										Kemenag
	87	Masjid Hidayatullah Pringgasela Timur	Pringgasela	1	Unit	150,000,000	150,000,000										Kemenag
	88	Masjid Mujahidin Pringgasela Timur	Pringgasela	1	Unit	150,000,000	150,000,000										Kemenag
	89	Masjid Sulukul Muttaqin Pringgasela Selatan	Pringgasela	1	Unit	150,000,000	150,000,000										Kemenag
	90	Masjid Nurul Aini Kedondong Daya Pringgasela	Pringgasela	1	Unit	150,000,000	150,000,000										Kemenag
	91	Masjid Nurul Yaqin Desa Rempung	Pringgasela	1	Unit	150,000,000	150,000,000										Kemenag
	92	Masjid Nurul Mudin Desa Rempung	Pringgasela	1	Unit	150,000,000	150,000,000										Kemenag
	93	Masjid Jamiatul Muttaqin Dasan gres desa aik dewa	Pringgasela	1	Unit	150,000,000	150,000,000										Kemenag
	94	Masjid Nurul Iman Desa aik dewa	Pringgasela	1	Unit	150,000,000	150,000,000										Kemenag
	95	Masjid Miftahul Huda Aik kelep desa aik dewa	Pringgasela	1	Unit	150,000,000	150,000,000										Kemenag
	96	Masjid Darussalam Tumpangsari desa aik dewa	Pringgasela	1	Unit	150,000,000	150,000,000										Kemenag
	97	Masjid Al Falah Kedondong desa pringgasela selatan	Pringgasela	1	Unit	150,000,000	150,000,000										Kemenag

Sektor / Sub-Sektor	Sarana dan Prasarana	Lokasi (Kecamatan)	Volume	Satuan	Harga Satuan (Rp.)	Nilai Kebutuhan (Rp.)	APBD Kabupaten (Rp.)		APBD Provinsi (Rp.)		Kementerian/Lembaga (Rp.)		BNPB (Rp.)		Lainnya (Rp.)		Keterangan		
							2018	2019	2018	2019	2018	2019	2018	2019	DSP	Hibah RR		Masyarakat	Dunia Usaha
															2018	2019			
	98	Masjid Timbagerah Timbageran desa pringgasela selatan	Pringgasela	1	Unit	150,000,000	150,000,000										Kemenag		
	99	Masjid Tibussalam Tibusala desa pringgasela timur	Pringgasela	1	Unit	150,000,000	150,000,000										Kemenag		
	100	Masjid Taufikurrahman Elong-elong desa pringgasela timur	Pringgasela	1	Unit	150,000,000	150,000,000										Kemenag		
	101	Masjid Darul Falah Dasan lantan aik dewa utara	Pringgasela	1	Unit	150,000,000	150,000,000										Kemenag		
	102	Masjid Nuruddin Dasan manggis aik dewa utara	Pringgasela	1	Unit	150,000,000	150,000,000										Kemenag		
	103	Masjid Sabilurridwan Pancor kopong desa pringgasela selatan	Pringgasela	1	Unit	150,000,000	150,000,000										Kemenag		
	104	Masjid Al-Falah CEMPAKA DESA SUELA	Suela	1	Unit	150,000,000	150,000,000										Kemenag		
	105	Masjid Nurul Jannah Tibu jukung desa suela	Suela	1	Unit	150,000,000	150,000,000										Kemenag		
	106	Masjid Tibu Jukung Tibu jukung desa suela	Suela	1	Unit	150,000,000	150,000,000										Kemenag		
	107	Masjid Nurul Irfan Serempakan Iemor desa suela	Suela	1	Unit	300,000,000	300,000,000										Kemenag		
	108	Masjid Nurul Iman Suela lauk desa suela	Suela	1	Unit	300,000,000	300,000,000										Kemenag		
	109	Masjid Islahul Anwar Suela daya desa suela	Suela	1	Unit	150,000,000	150,000,000										Kemenag		
	110	Masjid Nurul Iman Bila kembar desa suela	Suela	1	Unit	300,000,000	300,000,000										Kemenag		
	111	Masjid Ibtida'ul Jam'iyyah Dusun tejong desa ketangga	Suela	1	Unit	150,000,000	150,000,000										Kemenag		
	112	Masjid Sy'arul Islam Ketangga desa ketangga	Suela	1	Unit	300,000,000	300,000,000										Kemenag		
	113	Masjid Al-Khairat Desa selaparang	Suela	1	Unit	300,000,000	300,000,000										Kemenag		
	114	Masjid Batman Desa selaparang	Suela	1	Unit	300,000,000	300,000,000										Kemenag		
	115	Masjid Lendang Belo Desa selaparang	Suela	1	Unit	300,000,000	300,000,000										Kemenag		
	116	Masjid Nurul Wahyi Desa suntalangu	Suela	1	Unit	150,000,000	150,000,000										Kemenag		
	117	Masjid Jami'ussolah Batu basong desa suntalangu	Suela	1	Unit	300,000,000	300,000,000										Kemenag		
	118	Masjid Al-Muhajirin Dasan baru desa suntalangu	Suela	1	Unit	300,000,000	300,000,000										Kemenag		
	119	Masjid Darun Nahdatain Dasan modok desa suntalangu	Suela	1	Unit	150,000,000	150,000,000										Kemenag		
	120	Masjid Lelonggek Lelonggek desa suntalangu	Suela	1	Unit	300,000,000	300,000,000										Kemenag		
	121	Masjid Tibu Bawi Tibu bawi desa mekar sari	Suela	1	Unit	300,000,000	300,000,000										Kemenag		
	122	Masjid Belumbang Belumbang desa mekar sari	Suela	1	Unit	150,000,000	150,000,000										Kemenag		
	123	Masjid Nurul Huda Tumpang sari desa mekar sari	Suela	1	Unit	150,000,000	150,000,000										Kemenag		
	124	Masjid Nurul Iman Lekong pulut desa mekar sari	Suela	1	Unit	150,000,000	150,000,000										Kemenag		
	125	Masjid Dasan Koak Dasan koak desa mekar sari	Suela	1	Unit	300,000,000	300,000,000										Kemenag		
	126	Masjid Dasan Rae Dasan rae mekar sari	Suela	1	Unit	150,000,000	150,000,000										Kemenag		
	127	Masjid Koang Paok Koang paok desa mekar sari	Suela	1	Unit	150,000,000	150,000,000										Kemenag		
	128	Masjid Lelemer Lelemer desa sapit	Suela	1	Unit	300,000,000	300,000,000										Kemenag		
	129	Masjid Siratul Mustakim Montong kemong desa sapit	Suela	1	Unit	300,000,000	300,000,000										Kemenag		
	130	Masjid Suluhul Mutakim Gubuk baru-desa sapit	Suela	1	Unit	300,000,000	300,000,000										Kemenag		
	131	Masjid Nurul Hidayah Batu cangku desa sapit	Suela	1	Unit	45,000,000	45,000,000										Kemenag		
	132	Masjid Batu Pandang Batu pandang desa sapit	Suela	1	Unit	45,000,000	45,000,000										Kemenag		
	133	Masjid Jami'atul Muslimin Bukit desa perigi	Suela	1	Unit	300,000,000	300,000,000										Kemenag		
	134	Masjid Nurul Iman Lendang Belo Selaparang	Suela	1	Unit	150,000,000	150,000,000										Kemenag		
	135	Masjid Darussalam Dusun lting Perigi	Suela	1	Unit	150,000,000	150,000,000										Kemenag		
	136	Masjid Besar Al-Muhidin Desa Aikmel	Aikmel	1	Unit	300,000,000	300,000,000										Kemenag		
	137	Masjid Jami' Al-Amin Dasan Lian Desa Aikmel Utara	Aikmel	1	Unit	300,000,000	300,000,000										Kemenag		
	138	Masjid Sulaiman Al-Matori Dusun Montor Lekong	Aikmel	1	Unit	150,000,000	150,000,000										Kemenag		
	139	Masjid Baitussalam Dusun Kekuang Desa Toya	Aikmel	1	Unit	150,000,000	150,000,000										Kemenag		
	140	Masjid Habibah Dusun Peneda Desa Toya	Aikmel	1	Unit	150,000,000	150,000,000										Kemenag		
	141	Masjid Aqo'llul Iman Sukarema	Aikmel	1	Unit	150,000,000	150,000,000										Kemenag		
	142	Masjid Al' Itihad Desa Kalijaga	Aikmel	1	Unit	300,000,000	300,000,000										Kemenag		
	143	Masjid Cindikia Aik Lomak Desa Toya	Aikmel	1	Unit	150,000,000	150,000,000										Kemenag		
	144	Masjid Jamaludin Al-Manar Bagik Nyaka Santri	Aikmel	1	Unit	150,000,000	150,000,000										Kemenag		
	145	Masjid Al-Mujahidin Bagek Rebak Desa Kb. Kerang Lauk	Aikmel	1	Unit	300,000,000	300,000,000										Kemenag		
	146	Masjid Nurul Huda Kembang Kerang Lauk	Aikmel	1	Unit	150,000,000	150,000,000										Kemenag		
	147	Masjid Nurul Falah Keroya Daya Desa Keroya	Aikmel	1	Unit	300,000,000	300,000,000										Kemenag		
	148	Masjid Nurul Yakim Desa Keroya	Aikmel	1	Unit	150,000,000	150,000,000										Kemenag		
	149	Masjid Assalafi Keroya lauk Desa Keroya	Aikmel	1	Unit	150,000,000	150,000,000										Kemenag		
	150	Masjid At Taqwa Montong Pace Kb. Kerang Lauk	Aikmel	1	Unit	150,000,000	150,000,000										Kemenag		
	151	Masjid Man Hajussa'adah Juret Bungaka Desa Lenek Baru	Aikmel	1	Unit	150,000,000	150,000,000										Kemenag		
	152	Masjid Jami'atul Islamiah Lendang Karang Desa kalijaga Timur	Aikmel	1	Unit	150,000,000	150,000,000										Kemenag		
	153	Masjid Al-Muttaqin Rahayu Lauk Desa Kalijaga Timur	Aikmel	1	Unit	150,000,000	150,000,000										Kemenag		
	154	Masjid Baitussobirin Sempur Desa Aikperapa	Aikmel	1	Unit	150,000,000	150,000,000										Kemenag		
	155	Masjid Nurul Iman Sempur Daya Desa Aikperapa	Aikmel	1	Unit	150,000,000	150,000,000										Kemenag		
	156	Masjid Nurul Huda Bornong Desa Aikperapa	Aikmel	1	Unit	150,000,000	150,000,000										Kemenag		
	157	Masjid Asumnah Sempur Lauk Desa Aikperapa	Aikmel	1	Unit	150,000,000	150,000,000										Kemenag		
	158	Masjid Al- Mustaqim Kedatuk Desa Kb. Kerang Daya	Aikmel	1	Unit	150,000,000	150,000,000										Kemenag		
	159	Masjid Babussalam Korleko	Labuhan Haji	1	Unit	300,000,000	300,000,000										Kemenag		
	160	Masjid As-Sholeh Korleko	Labuhan Haji	1	Unit	300,000,000	300,000,000										Kemenag		
	161	Masjid Al-Ittihad Labuhan Haji	Labuhan Haji	1	Unit	300,000,000	300,000,000										Kemenag		
	162	Masjid Nurul Iman Dusun Lingkung Daye	Sikur	1	Unit	150,000,000	150,000,000										Kemenag		
	163	Masjid Mamba'ul Ulum Dusun Lingkung Daye	Sikur	1	Unit	150,000,000	150,000,000										Kemenag		

Sektor / Sub-Sektor	Sarana dan Prasarana	Lokasi (Kecamatan)	Volume	Satuan	Harga Satuan (Rp.)	Nilai Kebutuhan (Rp.)	APBD Kabupaten (Rp.)		APBD Provinsi (Rp.)		Kementerian/Lembaga (Rp.)		BNPB (Rp.)		Lainnya (Rp.)		Keterangan
							2018	2019	2018	2019	2018	2019	2018	2019	Masyarakat	Dunia Usaha	
	164 Masjid Al- Jam'iyyah Dusun Kembang Seri	Sikur	1	Unit	150,000,000	150,000,000											Kemenag
	165 Masjid Babussalam Peresak Dusun Orong Gerisak	Sikur	1	Unit	150,000,000	150,000,000											Kemenag
	166 Masjid Nurul iman Mencerit Dasan Orong Gerisak	Sikur	1	Unit	150,000,000	150,000,000											Kemenag
	167 Masjid Nurul Yaqin Orong Gerisak	Sikur	1	Unit	150,000,000	150,000,000											Kemenag
	168 Masjid Zainul Abror Tanak Awu Desa Darmasari	Labuhan Haji	1	Unit	150,000,000	150,000,000											Kemenag
	169 Masjid Riyadussolihin Loang Tuntel	Labuhan Haji	1	Unit	300,000,000	300,000,000											Kemenag
	170 Masjid Hidayatussalikin Pringgajurang	Montong Gading	1	Unit	150,000,000	150,000,000											Kemenag
	171 Masjid Sulukus Sholihin Pringgajurang Utara	Montong Gading	1	Unit	300,000,000	300,000,000											Kemenag
	172 Masjid Subulussalam Dusun Pelolat	Montong Gading	1	Unit	150,000,000	150,000,000											Kemenag
	173 Masjid Al-Islahuddin Dusun Pengembur	Montong Gading	1	Unit	300,000,000	300,000,000											Kemenag
	174 Masjid Jihadul Umamah Dusun Penyangkar	Montong Gading	1	Unit	300,000,000	300,000,000											Kemenag
	175 Masjid Misbahul Munir Mt. Betok	Montong Gading	1	Unit	45,000,000	45,000,000											Kemenag
	176 Masjid Assyafaah Mt. Kanggo	Montong Gading	1	Unit	45,000,000	45,000,000											Kemenag
	177 Masjid Nurul Hidayah Lekong Rempung	Montong Gading	1	Unit	45,000,000	45,000,000											Kemenag
	178 Masjid Nurul Iman Montong Baik	Montong Gading	1	Unit	45,000,000	45,000,000											Kemenag
	179 Masjid Usisa Alataqwa Lk. Lima	Montong Gading	1	Unit	45,000,000	45,000,000											Kemenag
	180 Masjid AL-Islah Montong Gading	Montong Gading	1	Unit	45,000,000	45,000,000											Kemenag
	181 Masjid Babul Hasanah Bangle	Montong Gading	1	Unit	300,000,000	300,000,000											Kemenag
	182 Masjid Nurul Jihad Solong Daye	Montong Gading	1	Unit	300,000,000	300,000,000											Kemenag
	183 Masjid Miftahul Iman Teluk	Montong Gading	1	Unit	300,000,000	300,000,000											Kemenag
	184 Masjid Nurul Yaqin Joben	Montong Gading	1	Unit	300,000,000	300,000,000											Kemenag
	185 Masjid Nurul Huda Lunggu	Montong Gading	1	Unit	300,000,000	300,000,000											Kemenag
	186 Masjid Raudatul Jannah Konjol Jawa	Montong Gading	1	Unit	300,000,000	300,000,000											Kemenag
	187 Masjid Al Hikmah Pesanggrahan	Montong Gading	1	Unit	300,000,000	300,000,000											Kemenag
	188 Masjid Raudatussamiin Cemek	Montong Gading	1	Unit	300,000,000	300,000,000											Kemenag
	189 Masjid Babussalam Joret	Montong Gading	1	Unit	300,000,000	300,000,000											Kemenag
	190 Masjid Ahyaussohlin Solong Lauk	Montong Gading	1	Unit	300,000,000	300,000,000											Kemenag
	191 Masjid Nurul Huda Embuk	Montong Gading	1	Unit	300,000,000	300,000,000											Kemenag
	192 Masjid Miftahul Jannah Bendung Utara	Montong Gading	1	Unit	45,000,000	45,000,000											Kemenag
	193 Masjid Siratul Jannah Bendung Daya	Montong Gading	1	Unit	45,000,000	45,000,000											Kemenag
	194 Masjid Nasibul Khair Ld. Belo	Montong Gading	1	Unit	45,000,000	45,000,000											Kemenag
	195 Masjid Darul Najihin Gegek Likok	Montong Gading	1	Unit	300,000,000	300,000,000											Kemenag
	196 Masjid Nurul Islam Pesisok	Montong Gading	1	Unit	150,000,000	150,000,000											Kemenag
	197 Masjid Nurul Iman Terairair	Montong Gading	1	Unit	150,000,000	150,000,000											Kemenag
	198 Masjid Al Hidayah Sriate	Montong Gading	1	Unit	300,000,000	300,000,000											Kemenag
	199 Masjid Al-Jihad Gegek Tengah	Montong Gading	1	Unit	300,000,000	300,000,000											Kemenag
	200 Masjid At-Takwa Karang Baru	Montong Gading	1	Unit	300,000,000	300,000,000											Kemenag
	201 Masjid Atthoriquabrur Pesisok	Montong Gading	1	Unit	300,000,000	300,000,000											Kemenag
	202 Masjid Asasul Ittihad Ld. Jaran	Montong Gading	1	Unit	300,000,000	300,000,000											Kemenag
	203 Masjid Baitul Gafur Dusun Mare	Terara	1	Unit	150,000,000	150,000,000											Kemenag
	204 Masjid Baitul Hasanah Dusun Batu ngapah	Terara	1	Unit	300,000,000	300,000,000											Kemenag
	205 Masjid Baitul Izzah Desa Selagik	Terara	1	Unit	150,000,000	150,000,000											Kemenag
	206 Masjid Misbahul Bilad Aik mening -sukadana utara	Terara	1	Unit	300,000,000	300,000,000											Kemenag
	207 Masjid Jami' Al Akbar Masbagik	Masbagik	1	Unit	150,000,000	150,000,000											Kemenag
	208 Masjid Nurul Yaqin Nibas Masbagik Utara Baru	Masbagik	1	Unit	150,000,000	150,000,000											Kemenag
	209 Masjid Attaqwa Tanak Maik Masbagik Utara Baru	Masbagik	1	Unit	150,000,000	150,000,000											Kemenag
	210 Masjid Nurul Islam Karang geres Masbagik Utara Baru	Masbagik	1	Unit	45,000,000	45,000,000											Kemenag
	211 Masjid Nurul Iman Sangiang Kumbang	Masbagik	1	Unit	45,000,000	45,000,000											Kemenag
	212 Masjid Ittihadul Muslimin Bangket Daya	Masbagik	1	Unit	45,000,000	45,000,000											Kemenag
	213 Masjid Nurul Huda Kumbang Barat	Masbagik	1	Unit	45,000,000	45,000,000											Kemenag
	214 Masjid Miftahul Jannah Kumbang Timur	Masbagik	1	Unit	300,000,000	300,000,000											Kemenag
	215 Masjid Attaqwa Danger Utara Desa Danger	Masbagik	1	Unit	150,000,000	150,000,000											Kemenag
	216 Masjid Miftahul Jannah Bilasundung paok Motong	Masbagik	1	Unit	300,000,000	300,000,000											Kemenag
	217 Masjid Baturrahim Nenggung Timur Paokmotong	Masbagik	1	Unit	150,000,000	150,000,000											Kemenag
	218 Masjid Nurul Huda Rambit Dewi Masbagik Utara	Masbagik	1	Unit	150,000,000	150,000,000											Kemenag
	219 Masjid Baiturrohman Repok Masbagik Utara	Masbagik	1	Unit	150,000,000	150,000,000											Kemenag
	220 Masjid Al- Isliah Penyaong Masbagik Timur	Masbagik	1	Unit	150,000,000	150,000,000											Kemenag
	221 Masjid Darussa'adah Dusun Anak Dui Kesik	Masbagik	1	Unit	45,000,000	45,000,000											Kemenag
	222 Masjid Baiturrohman Dusun Munsok Kesik	Masbagik	1	Unit	45,000,000	45,000,000											Kemenag
	223 Masjid Darul Amin Dasan Pungkat Masbagik Timur	Masbagik	1	Unit	150,000,000	150,000,000											Kemenag
	224 Masjid Nurul Kamil Rugah Masbagik Timur	Masbagik	1	Unit	150,000,000	150,000,000											Kemenag
	225 Masjid Baiturrohman Kebon Daya Masbagik Timur	Masbagik	1	Unit	150,000,000	150,000,000											Kemenag
	226 Masjid Miftahul Jannah Tuntel Masbagik Timur	Masbagik	1	Unit	150,000,000	150,000,000											Kemenag
	227 Masjid Darussalam Penakak Masbagik Timur	Masbagik	1	Unit	45,000,000	45,000,000											Kemenag
	228 Masjid Assuhada Kampung Masjid Lendang Nangka	Masbagik	1	Unit	45,000,000	45,000,000											Kemenag
	229 Masjid Baitul Abror Dusun Lendang Belo Lendang Nangka	Masbagik	1	Unit	45,000,000	45,000,000											Kemenag

Sektor / Sub-Sektor	Sarana dan Prasarana	Lokasi (Kecamatan)	Volume	Satuan	Harga Satuan (Rp.)	Nilai Kebutuhan (Rp.)	APBD Kabupaten (Rp.)		APBD Provinsi (Rp.)		Kementerian/Lembaga (Rp.)		BNPB (Rp.)		Lainnya (Rp.)		Keterangan
							2018	2019	2018	2019	2018	2019	DSP	Hibah RR	Masyarakat	Dunia Usaha	
													2018	2019			
	230 Masjid Nurul Hidayah Dusun Lendang Belo Lendang Nangka	Masbagik	1	Unit	45,000,000	45,000,000						45,000,000				Kemenag	
	231 Masjid Al-Hsro' Punik Jaya Lendang Nangka	Masbagik	1	Unit	45,000,000	45,000,000						45,000,000				Kemenag	
	232 Masjid Sirojul Jannah Gua Puni Lendang Nangka	Masbagik	1	Unit	45,000,000	45,000,000						45,000,000				Kemenag	
	233 Masjid Nurul Ikhsan Tanak Betian Lendang Nangka	Masbagik	1	Unit	45,000,000	45,000,000						45,000,000				Kemenag	
	234 Masjid Nurul Hidayah Dusun Gonjong Lendang Nangka	Masbagik	1	Unit	45,000,000	45,000,000						45,000,000				Kemenag	
	235 Masjid Nurul Islam Dusun Gonjong Lendang Nangka	Masbagik	1	Unit	45,000,000	45,000,000						45,000,000				Kemenag	
	236 Masjid Al-Abror Punik Jaya Lendang Nangka	Masbagik	1	Unit	45,000,000	45,000,000						45,000,000				Kemenag	
	237 Masjid Nurul Yakim Kampung Masjid Lendang Nangka	Masbagik	1	Unit	150,000,000	150,000,000						150,000,000				Kemenag	
	238 Masjid Sirojammuniro Otak Pancor Lendang Nangka Utara	Masbagik	1	Unit	300,000,000	300,000,000						300,000,000				Kemenag	
	239 Masjid Nurul Hidayah Benteng Selatan Lendang nangka Utara	Masbagik	1	Unit	150,000,000	150,000,000						150,000,000				Kemenag	
	240 Masjid Nurul Iman Benteng Selatan Lendang nangka Utara	Masbagik	1	Unit	45,000,000	45,000,000						45,000,000				Kemenag	
	241 Masjid Nurul Huda Jimse Lendang Nangka Utara	Masbagik	1	Unit	150,000,000	150,000,000						150,000,000				Kemenag	
	242 Masjid Arraudah Montong Sube Lendang Nangka Utara	Masbagik	1	Unit	45,000,000	45,000,000						45,000,000				Kemenag	
	243 Masjid Nurul Iman Borok Lelet Lendang Nangka Utara	Masbagik	1	Unit	45,000,000	45,000,000						45,000,000				Kemenag	
	244 Masjid Nurul Hidayah Otak Utara Pancor Lendang Nangka Utara	Masbagik	1	Unit	45,000,000	45,000,000						45,000,000				Kemenag	
	245 Masjid Miftahul Jannah Gawah Malng Lendang nangka Utara	Masbagik	1	Unit	45,000,000	45,000,000						45,000,000				Kemenag	
	246 Masjid Nurul Syuhada Gonjong Utara Lendang Nangka Utara	Masbagik	1	Unit	150,000,000	150,000,000						150,000,000				Kemenag	
	247 Masjid Miftahul Jannah Kapitan Lendang Nangka Utara	Masbagik	1	Unit	150,000,000	150,000,000						150,000,000				Kemenag	
	248 Masjid Darul Faizin Paok Kambut Desa masbagik Utara Baru	Masbagik	1	Unit	45,000,000	45,000,000						45,000,000				Kemenag	
	249 Masjid Baitul Muttaqin Gubuk dasan Desa paok motong	Masbagik	1	Unit	45,000,000	45,000,000						45,000,000				Kemenag	
	250 Masjid Nurul Huda Sekomak Desa paokmotong	Masbagik	1	Unit	45,000,000	45,000,000						45,000,000				Kemenag	
	251 Masjid Nurul Huda Lendang Kesoo paok Motong	Masbagik	1	Unit	45,000,000	45,000,000						45,000,000				Kemenag	
	252 Masjid Al Munawwarah Tunjang Utara Paok Motong	Masbagik	1	Unit	150,000,000	150,000,000						150,000,000				Kemenag	
	253 Masjid Nahdatul Muridin Kebon Lauk masbagik Selatan	Masbagik	1	Unit	150,000,000	150,000,000						150,000,000				Kemenag	
	254 Masjid Baitussalam Kp Nenggang Desa Masbagik Selatan	Masbagik	1	Unit	150,000,000	150,000,000						150,000,000				Kemenag	
	255 Masjid Baitul Ihsan Kp Tanak Malit Desa Masbagik Selatan	Masbagik	1	Unit	45,000,000	45,000,000						45,000,000				Kemenag	
	256 Masjid Anji Ma'ra Montong ancak-sukamulia timur	Sukamulia	1	Unit	45,000,000	45,000,000						45,000,000				Kemenag	
	257 Masjid Sirajul Huda dasan lekong	Sukamulia	1	Unit	45,000,000	45,000,000						45,000,000				Kemenag	
	258 Masjid Nurul Iman jantuk	Sukamulia	1	Unit	45,000,000	45,000,000						45,000,000				Kemenag	
	259 Masjid Nurul Huda setanggor selatan	Sukamulia	1	Unit	45,000,000	45,000,000						45,000,000				Kemenag	
	260 Masjid Nurul Jihad setanggor	Sukamulia	1	Unit	45,000,000	45,000,000						45,000,000				Kemenag	
	261 Masjid Maslakul Ahyar dsn tangar padamara	Sukamulia	1	Unit	45,000,000	45,000,000						45,000,000				Kemenag	
	262 Masjid Al-Ahyar aik anyar-sukamulia	Sukamulia	1	Unit	45,000,000	45,000,000						45,000,000				Kemenag	
	263 Masjid Nuarul Huda pancor manis	Sukamulia	1	Unit	45,000,000	45,000,000						45,000,000				Kemenag	
	264 Masjid Jamiatul Mukmin paok pampang timur	Sukamulia	1	Unit	45,000,000	45,000,000						45,000,000				Kemenag	
	265 Masjid Jannatunna'im paok pampang timur	Sukamulia	1	Unit	45,000,000	45,000,000						45,000,000				Kemenag	
	266 Masjid Jannatul Ma'wa Dsn Lendang Denggen	Sukamulia	1	Unit	45,000,000	45,000,000						45,000,000				Kemenag	
	267 Masjid Baiturrahman Dasan Awal	Sukamulia	1	Unit	150,000,000	150,000,000						150,000,000				Kemenag	
	Musholla		353	Unit		19,071,000,000						19,071,000,000					
	1 Musholla Islahul Mukminin Sugian Daya	Sambelia	1	Unit	49,500,000	49,500,000						49,500,000				Kemenag	
	2 Musholla Nurul Huda Sugian	Sambelia	1	Unit	49,500,000	49,500,000						49,500,000				Kemenag	
	3 Musholla Nurul Islam Sugian baru	Sambelia	1	Unit	49,500,000	49,500,000						49,500,000				Kemenag	
	4 Musholla Nurussobah Tekalok	Sambelia	1	Unit	90,000,000	90,000,000						90,000,000				Kemenag	
	5 Musholla Al-Mustafa Dasan Baru	Sambelia	1	Unit	90,000,000	90,000,000						90,000,000				Kemenag	
	6 Musholla Nurul Yaqin Dasan Baru	Sambelia	1	Unit	90,000,000	90,000,000						90,000,000				Kemenag	
	7 Musholla Nurul Bahri Kokok Pedek	Sambelia	1	Unit	49,500,000	49,500,000						49,500,000				Kemenag	
	8 Musholla Nurul Ikhlis Kokok Pedek	Sambelia	1	Unit	90,000,000	90,000,000						90,000,000				Kemenag	
	9 Musholla Baiturrahman Sugian	Sambelia	1	Unit	49,500,000	49,500,000						49,500,000				Kemenag	
	10 Musholla Al-Ysuf Menganga reak	Sambelia	1	Unit	90,000,000	90,000,000						90,000,000				Kemenag	
	11 Musholla Muhibussalam Menanga Reak Timur	Sambelia	1	Unit	49,500,000	49,500,000						49,500,000				Kemenag	
	12 Musholla Al-Muhlisin Kolok Sepang	Sambelia	1	Unit	49,500,000	49,500,000						49,500,000				Kemenag	
	13 Musholla Al-Azhar Sandongan	Sambelia	1	Unit	49,500,000	49,500,000						49,500,000				Kemenag	
	14 Musholla Darul Ulum Embung Ganang	Sambelia	1	Unit	90,000,000	90,000,000						90,000,000				Kemenag	
	15 Musholla Nurul Iman Embung Ganang	Sambelia	1	Unit	90,000,000	90,000,000						90,000,000				Kemenag	
	16 Musholla Sadarul Iman Bonjeruk	Sambelia	1	Unit	90,000,000	90,000,000						90,000,000				Kemenag	
	17 Musholla Nurul Jihad Bonjeruk	Sambelia	1	Unit	90,000,000	90,000,000						90,000,000				Kemenag	
	18 Musholla Nurul Iman Embung Ganang	Sambelia	1	Unit	90,000,000	90,000,000						90,000,000				Kemenag	
	19 Musholla Al-Juwati Lepek Loang	Sambelia	1	Unit	90,000,000	90,000,000						90,000,000				Kemenag	
	20 Musholla Baiturrahman Lepek Loang	Sambelia	1	Unit	90,000,000	90,000,000						90,000,000				Kemenag	
	21 Musholla Al-Ihlas Belanting	Sambelia	1	Unit	90,000,000	90,000,000						90,000,000				Kemenag	
	22 Musholla Nurul Hidayah mekar sari	Sambelia	1	Unit	49,500,000	49,500,000						49,500,000				Kemenag	
	23 Musholla Nurul Iman Urat Malang	Sambelia	1	Unit	49,500,000	49,500,000						49,500,000				Kemenag	
	24 Musholla As-Saufi Kokok Nangka	Sambelia	1	Unit	49,500,000	49,500,000						49,500,000				Kemenag	
	25 Musholla Muhuriadi Beburung/Bangsai	Sambelia	1	Unit	27,000,000	27,000,000						27,000,000				Kemenag	
	26 Musholla Baitul A'la Beburung	Sambelia	1	Unit	90,000,000	90,000,000						90,000,000				Kemenag	

Sektor / Sub-Sektor	Sarana dan Prasarana	Lokasi (Kecamatan)	Volume	Satuan	Harga Satuan (Rp.)	Nilai Kebutuhan (Rp.)	APBD Kabupaten (Rp.)		APBD Provinsi (Rp.)		Kementerian/Lembaga (Rp.)		BNPB (Rp.)		Lainnya (Rp.)		Keterangan		
							2018	2019	2018	2019	2018	2019	2018	2019	DSP	Hibah RR		Masyarakat	Dunia Usaha
															2018	2019			
	27	Musholla Baburrohmi Tibu Borok Padak Utara	Sambella	1	Unit	90,000,000	90,000,000										Kemenag		
	28	Musholla Al-Amin Dusun Paak Selatan	Sambella	1	Unit	90,000,000	90,000,000										Kemenag		
	29	Musholla Al-Abror Dusun Kokok Rajak	Sambella	1	Unit	90,000,000	90,000,000										Kemenag		
	30	Musholla Nurul Hidayah Labuhan Pandan Tengah	Sambella	1	Unit	90,000,000	90,000,000										Kemenag		
	31	Musholla Baiturrahman Labuhan Pandan Tengah	Sambella	1	Unit	90,000,000	90,000,000										Kemenag		
	32	Musholla Darussolihin Kemong Dusun Tarum	Sambella	1	Unit	90,000,000	90,000,000										Kemenag		
	33	Musholla Al-Amin Veteran Dusun Tarum	Sambella	1	Unit	90,000,000	90,000,000										Kemenag		
	34	Musholla Raodatul Jannah Veteran Dusun Tarum	Sambella	1	Unit	90,000,000	90,000,000										Kemenag		
	35	Musholla Darussolihin Pulur	Sambella	1	Unit	90,000,000	90,000,000										Kemenag		
	36	Musholla Al-Mujahidin Pulur	Sambella	1	Unit	90,000,000	90,000,000										Kemenag		
	37	Musholla Al-Ikhlis Pulur	Sambella	1	Unit	90,000,000	90,000,000										Kemenag		
	38	Musholla Thoriquul Huda Pulur	Sambella	1	Unit	90,000,000	90,000,000										Kemenag		
	39	Musholla Fisabilillah Pulur	Sambella	1	Unit	90,000,000	90,000,000										Kemenag		
	40	Musholla Nurul Iman Pulur	Sambella	1	Unit	90,000,000	90,000,000										Kemenag		
	41	Musholla Nurul Falah Gubuk Lauk Sambella	Sambella	1	Unit	90,000,000	90,000,000										Kemenag		
	42	Musholla Al-Ikhlis Gubuk Lauk Sambella	Sambella	1	Unit	90,000,000	90,000,000										Kemenag		
	43	Musholla Al-Ma'rifatulloh Gubuk Lauk Sambella	Sambella	1	Unit	90,000,000	90,000,000										Kemenag		
	44	Musholla Ikhwani Muslim Gubuk Daya Sambella	Sambella	1	Unit	90,000,000	90,000,000										Kemenag		
	45	Musholla Al-Anwar Mapakin Sembalun Lawang	Sembalun	1	Unit	90,000,000	90,000,000										Kemenag		
	46	Musholla Nurul Yaqin Desa Sajang	Sembalun	1	Unit	49,500,000	49,500,000										Kemenag		
	47	Musholla AL Ikhlis Dsn Sajang Desa Sajang	Sembalun	1	Unit	49,500,000	49,500,000										Kemenag		
	48	Musholla Al Muhajirin Kokok Putek Blok Petung	Sembalun	1	Unit	90,000,000	90,000,000										Kemenag		
	49	Musholla AL Ikhlis Dsn Blok Desa Blok Petung	Sembalun	1	Unit	90,000,000	90,000,000										Kemenag		
	50	Musholla Al Assobirin Dsn Birak Desa Blok Petung	Sembalun	1	Unit	90,000,000	90,000,000										Kemenag		
	51	Musholla Al Mujahidin Dsn Landean	Sembalun	1	Unit	90,000,000	90,000,000										Kemenag		
	52	Musholla Nurul Yaqin Dsn Landean	Sembalun	1	Unit	90,000,000	90,000,000										Kemenag		
	53	Musholla Ar Rohmah Dsn Regor	Sembalun	1	Unit	90,000,000	90,000,000										Kemenag		
	54	Musholla Nurul Falah Dsn Reguar	Sembalun	1	Unit	90,000,000	90,000,000										Kemenag		
	55	Musholla Nurul Hidayah Bumbung Kec. Sembalun	Sembalun	1	Unit	90,000,000	90,000,000										Kemenag		
	56	Musholla Al Jihad Sembalun Lawang	Sembalun	1	Unit	90,000,000	90,000,000										Kemenag		
	57	Musholla Al Mafaqin Timba Gading	Sembalun	1	Unit	90,000,000	90,000,000										Kemenag		
	58	Musholla Baitussholah Sembalun	Sembalun	1	Unit	90,000,000	90,000,000										Kemenag		
	59	Musholla Ittihadul Islam Sajang	Sembalun	1	Unit	90,000,000	90,000,000										Kemenag		
	60	Musholla Nurul Abror Sajang	Sembalun	1	Unit	90,000,000	90,000,000										Kemenag		
	61	Musholla Al Abror Sajang	Sembalun	1	Unit	90,000,000	90,000,000										Kemenag		
	62	Musholla Mi'rajussybyan Dusun Lekok Dalem Desa Bandok	Wanasaba	1	Unit	90,000,000	90,000,000										Kemenag		
	63	Musholla Al-Badar Dusun Baturente Desa karang Baru	Wanasaba	1	Unit	27,000,000	27,000,000										Kemenag		
	64	Musholla Nurul Iman Dusun Baturente Desa karang Baru	Wanasaba	1	Unit	27,000,000	27,000,000										Kemenag		
	65	Musholla Hudaibatunnur Dusun Baturente Desa Karang Baru	Wanasaba	1	Unit	27,000,000	27,000,000										Kemenag		
	66	Musholla Nurul Huda Suela	Suela	1	Unit	27,000,000	27,000,000										Kemenag		
	67	Musholla Darussolihin Gubuk Tengah Pohgading Pringgabaya	Pringgabaya	1	Unit	27,000,000	27,000,000										Kemenag		
	68	Musholla Nurul Hikmah Gubuk Timuk Pohgading Pringgabaya	Pringgabaya	1	Unit	90,000,000	90,000,000										Kemenag		
	69	Musholla Raudatul Amal Kebon Baru Pringgajurang Mt. Gading	Montong Gading	1	Unit	27,000,000	27,000,000										Kemenag		
	70	Musholla Daru Zakirin Kebon Baru Timur Pringgajurang Mt. Gading	Montong Gading	1	Unit	27,000,000	27,000,000										Kemenag		
	71	Musholla Misbahussudur Menanga Baris Kecamatan Pringgabaya	Pringgabaya	1	Unit	27,000,000	27,000,000										Kemenag		
	72	Musholla Baital Muqoddas Setukak Pringgajurang Kec. Mt. Gading	Montong Gading	1	Unit	27,000,000	27,000,000										Kemenag		
	73	Musholla Al Ikhlis Tejong Desa Ketangga Kec. Suela	Suela	1	Unit	27,000,000	27,000,000										Kemenag		
	74	Musholla Munajaa Birul Mansuri Kp. Muhajirin Ketangga Kec. Suela	Suela	1	Unit	27,000,000	27,000,000										Kemenag		
	75	Musholla Darul Faidzin Dasan Bara Lauk Ketangga Kec. Suela	Suela	1	Unit	27,000,000	27,000,000										Kemenag		
	76	Musholla Al Istiqomah Kuang Reban Perigi Kec. Suela	Suela	1	Unit	27,000,000	27,000,000										Kemenag		
	77	Musholla Nurul Hikmah Ld. Belo Selaparang Kec. Suela	Suela	1	Unit	49,500,000	49,500,000										Kemenag		
	78	Musholla At-Taqwa Gb. Lekok Ketangga kec. Suela	Suela	1	Unit	49,500,000	49,500,000										Kemenag		
	79	Musholla Nurul Hidayah Surya Lebe Ketangga kec. Suela	Suela	1	Unit	49,500,000	49,500,000										Kemenag		
	80	Musholla Baiturrahim Dasan Lekong Ketangga Kec. Suela	Suela	1	Unit	49,500,000	49,500,000										Kemenag		
	81	Musholla Al Islah Dasan Bara Ketangga Kecamatan Suela	Suela	1	Unit	49,500,000	49,500,000										Kemenag		
	82	Musholla PA NW Batu Mlong Ketangga kec. Suela	Suela	1	Unit	49,500,000	49,500,000										Kemenag		
	83	Musholla Nurul Hidayah Dasan Bara Lauk Ketangga Kec. Suela	Suela	1	Unit	49,500,000	49,500,000										Kemenag		
	84	Musholla At-Toyyibah Surya Lebe Ketangga kec. Suela	Suela	1	Unit	27,000,000	27,000,000										Kemenag		
	85	Musholla Al Mujahidin Surya Lebe Ketangga kec. Suela	Suela	1	Unit	27,000,000	27,000,000										Kemenag		
	86	Musholla Miftahul Jannah Cempaka desa suela	Suela	1	Unit	27,000,000	27,000,000										Kemenag		
	87	Musholla Al-Mihajhidin Cempaka desa suela	Suela	1	Unit	90,000,000	90,000,000										Kemenag		
	88	Musholla Al-Ihlas Cempaka desa suela	Suela	1	Unit	90,000,000	90,000,000										Kemenag		
	89	Musholla Al-Khairat Gubuk kebon bila kembar	Suela	1	Unit	27,000,000	27,000,000										Kemenag		
	90	Musholla Nurul Yakin Desa ketangga	Suela	1	Unit	27,000,000	27,000,000										Kemenag		
	91	Musholla At-Toyyibah Desa ketangga	Suela	1	Unit	90,000,000	90,000,000										Kemenag		
	92	Musholla Asy-Syaf'iyah Desa selaparang	Suela	1	Unit	90,000,000	90,000,000										Kemenag		

Sektor / Sub-Sektor	Sarana dan Prasarana		Lokasi (Kecamatan)	Volume	Satuan	Harga Satuan (Rp.)	Nilai Kebutuhan (Rp.)	APBD Kabupaten (Rp.)		APBD Provinsi (Rp.)		Kementerian/Lembaga (Rp.)		BNPB (Rp.)		Lainnya (Rp.)		Keterangan
								2018	2019	2018	2019	2018	2019	2018	2019	Masyarakat	Dunia Usaha	
		93	Musholla Lendang Belo Lelonggek desa suntuilangu	Suela	1	Unit	90,000,000											Kemenag
		94	Musholla Lelonggek 1 Lelonggek desa suntuilangu	Suela	1	Unit	90,000,000											Kemenag
		95	Musholla Lelonggek 2 Belumbang desa mekar sari	Suela	1	Unit	90,000,000											Kemenag
		96	Musholla Belumbang Batu pandang desa sapit	Suela	1	Unit	27,000,000											Kemenag
		97	Musholla Batu Pandang Montong Face Desa Kb. Kerang Lauk	Aikmel	1	Unit	90,000,000											Kemenag
		98	Musholla Hidayatul Ikhlas Keroya Daya Desa Keroya	Aikmel	1	Unit	49,500,000											Kemenag
		99	Musholla Bina'ul Ukwah Keroya Daya Desa Keroya	Aikmel	1	Unit	90,000,000											Kemenag
		100	Musholla Baburrohman Keroya Lauk Desa Keroya	Aikmel	1	Unit	49,500,000											Kemenag
		101	Musholla Al Guroba Montong Face Desa Kb. Kerang Lauk	Aikmel	1	Unit	49,500,000											Kemenag
		102	Musholla Al Islahudin Montong Face Desa Kb. Kerang Lauk	Aikmel	1	Unit	49,500,000											Kemenag
		103	Musholla Al Ikhlas Montong Face Desa Kb. Kerang Lauk	Aikmel	1	Unit	49,500,000											Kemenag
		104	Musholla Marwah Dasan Lian Timuk Desa Aikmel Utara	Aikmel	1	Unit	49,500,000											Kemenag
		105	Musholla Al Ikhlas Sempur Daya Desa Aikperapa	Aikmel	1	Unit	27,000,000											Kemenag
		106	Musholla Nurul Iman Taman Sari 1 desa Kb. Kerang Lauk	Aikmel	1	Unit	49,500,000											Kemenag
		107	Musholla Nurul Hasanah Kp. Padak Lb. Lombok Kec. Pringgabaya	Pringgabaya	1	Unit	49,500,000											Kemenag
		108	Musholla Nurul Iman Sandubaya Timur Ds Lb. Lombok	Pringgabaya	1	Unit	49,500,000											Kemenag
		109	Musholla An-Nur Dsn Belawong Ds Pringgabaya	Pringgabaya	1	Unit	49,500,000											Kemenag
		110	Musholla Raudatul Jannah Dsn Bagek Longgek Batuyang	Pringgabaya	1	Unit	49,500,000											Kemenag
		111	Musholla Jamalul Islam Rt. 06 Tetebatu	Sikur	1	Unit	49,500,000											Kemenag
		112	Musholla Darul Muslimin Rt. 01 Tetebatu	Sikur	1	Unit	49,500,000											Kemenag
		113	Musholla Nuru Jitihad Rt. 01 Tetebatu	Sikur	1	Unit	27,000,000											Kemenag
		114	Musholla Hadjah Usman Ali Rt. 01 Lingkung Lauk	Sikur	1	Unit	49,500,000											Kemenag
		115	Musholla Al-Hikmah Rt. 07 Lingkung Lauk	Sikur	1	Unit	49,500,000											Kemenag
		116	Musholla Nurul Falah Rt. 08 Lingkung Lauk	Sikur	1	Unit	49,500,000											Kemenag
		117	Musholla Annur Rt. 05 Lingkung Lauk	Sikur	1	Unit	49,500,000											Kemenag
		118	Musholla Darul Muttaqin Rt. 06 Lingkung Lauk	Sikur	1	Unit	49,500,000											Kemenag
		119	Musholla Darul Islah Rt. 02 Lingkung Daye	Sikur	1	Unit	49,500,000											Kemenag
		120	Musholla Al-Faizin Rt. 03 Lingkung Daye	Sikur	1	Unit	49,500,000											Kemenag
		121	Musholla Assyafiyah Rt. 05 Lingkung Daye	Sikur	1	Unit	27,000,000											Kemenag
		122	Musholla Attaqwa Rt. 04 Lingkung Daye	Sikur	1	Unit	49,500,000											Kemenag
		123	Musholla Darul Falah Rt. 01 Kembang Seri	Sikur	1	Unit	49,500,000											Kemenag
		124	Musholla Nurul Iman Rt. 03 Kembang Seri	Sikur	1	Unit	49,500,000											Kemenag
		125	Musholla Nurul Yakin Rt. 04 Kembang Seri	Sikur	1	Unit	49,500,000											Kemenag
		126	Musholla Nurul Jannah Rt. 02 Kembang Seri	Sikur	1	Unit	49,500,000											Kemenag
		127	Musholla Al-Jamil Rt. 06 Kembang Seri	Sikur	1	Unit	49,500,000											Kemenag
		128	Musholla Al-Muttaqin Rt. 01 Orong Gerisak	Sikur	1	Unit	49,500,000											Kemenag
		129	Musholla Babuttaqwa Rt. 01 Orong Gerisak	Sikur	1	Unit	49,500,000											Kemenag
		130	Musholla Assaidan Rt. 04 Orong Gerisak	Sikur	1	Unit	49,500,000											Kemenag
		131	Musholla Raudatul Jadid Kemb. Seri	Sikur	1	Unit	49,500,000											Kemenag
		132	Musholla Ml. Nurussalam Setukak	Sikur	1	Unit	49,500,000											Kemenag
		133	Musholla Al-Ikhlas Waring	Sikur	1	Unit	49,500,000											Kemenag
		134	Musholla Sabilul Waro Dalem Desa Utara	Montong Gading	1	Unit	27,000,000											Kemenag
		135	Musholla An-Nur Penyangkar	Montong Gading	1	Unit	90,000,000											Kemenag
		136	Musholla Nurul Iman Kebon Barat -Galih	Montong Gading	1	Unit	90,000,000											Kemenag
		137	Musholla Daruszakirin Galih	Montong Gading	1	Unit	49,500,000											Kemenag
		138	Musholla Misbahul Sudur	Montong Gading	1	Unit	49,500,000											Kemenag
		139	Musholla Nurul Islam Penyangkar Gb. Sundi	Montong Gading	1	Unit	90,000,000											Kemenag
		140	Musholla Al-Ikhlas Otak Desa	Sikur	1	Unit	27,000,000											Kemenag
		141	Musholla Babul Jannah Lekong Lima	Sikur	1	Unit	27,000,000											Kemenag
		142	Musholla Al Ittihad Mujur	Sikur	1	Unit	27,000,000											Kemenag
		143	Musholla Raudatul Islamiah Gubuk Kantor	Sikur	1	Unit	49,500,000											Kemenag
		144	Musholla Babussalam Gading	Montong Gading	1	Unit	27,000,000											Kemenag
		145	Musholla Nurul Karomah Kebun Buak	Montong Gading	1	Unit	27,000,000											Kemenag
		146	Musholla Al-Mukmin Bangle	Montong Gading	1	Unit	27,000,000											Kemenag
		147	Musholla Ibadurrahman Joben	Montong Gading	1	Unit	90,000,000											Kemenag
		148	Musholla Musholla Joben I Lunggu Dalem	Montong Gading	1	Unit	90,000,000											Kemenag
		149	Musholla Haqqul Yakin Joben	Montong Gading	1	Unit	90,000,000											Kemenag
		150	Musholla Joben II Joben	Montong Gading	1	Unit	90,000,000											Kemenag
		151	Musholla Joben III Joben	Montong Gading	1	Unit	90,000,000											Kemenag
		152	Musholla Orong Geres Konjol Jawa	Montong Gading	1	Unit	90,000,000											Kemenag
		153	Musholla Rejeng Putek Konjol Jawa	Montong Gading	1	Unit	90,000,000											Kemenag
		154	Musholla Orong Repok Bangle	Montong Gading	1	Unit	49,500,000											Kemenag
		155	Musholla Imam Barzah bangle	Montong Gading	1	Unit	49,500,000											Kemenag
		156	Musholla Baturrhman Bangle	Montong Gading	1	Unit	49,500,000											Kemenag
		157	Musholla Nurul Iman Solong Daye	Montong Gading	1	Unit	49,500,000											Kemenag
		158	Musholla Al-Istiqomah Perian Selatan	Montong Gading	1	Unit	90,000,000											Kemenag

Sektor / Sub-Sektor	Sarana dan Prasarana	Lokasi (Kecamatan)	Volume	Satuan	Harga Satuan (Rp.)	Nilai Kebutuhan (Rp.)	APBD Kabupaten (Rp.)		APBD Provinsi (Rp.)		Kementerian/Lembaga (Rp.)		BNPB (Rp.)		Lainnya (Rp.)		Keterangan
							2018	2019	2018	2019	2018	2019	2018	2019	Masyarakat	Dunia Usaha	
	159	Musholla Al-Ikhlas Pancor Manis-Terairair	Montong Gading	1	Unit	49,500,000	49,500,000										Kemenag
	160	Musholla Al-Ikhasan Perian Selatan	Montong Gading	1	Unit	49,500,000	49,500,000										Kemenag
	161	Musholla Al-Makmur Gegek Tengah	Montong Gading	1	Unit	27,000,000	27,000,000										Kemenag
	162	Musholla Al-Abror Kalianyar	Montong Gading	1	Unit	90,000,000	90,000,000										Kemenag
	163	Musholla Ar Rohmah KUA Terara Batu sundung daya-dsn gegerung barat	Terara	1	Unit	49,500,000	49,500,000										Kemenag
	164	Musholla Al Amin Kelagak direk dsn gegerung barat	Terara	1	Unit	49,500,000	49,500,000										Kemenag
	165	Musholla Hizbul Wathan Batu sundung lauk dsn gegerung barat	Terara	1	Unit	49,500,000	49,500,000										Kemenag
	166	Musholla Baitul Makmur Jayuk dsn anyar utara	Terara	1	Unit	90,000,000	90,000,000										Kemenag
	167	Musholla Nurul Jihad Sowok dsn anyar selatan	Terara	1	Unit	49,500,000	49,500,000										Kemenag
	168	Musholla Nurul Iman Iman Gerepik dsn anyar utara	Terara	1	Unit	49,500,000	49,500,000										Kemenag
	169	Musholla Nurul Yaqin Gayut dsn anyar utara	Terara	1	Unit	49,500,000	49,500,000										Kemenag
	170	Musholla As-Syifa' Asem dsn anyar utara	Terara	1	Unit	49,500,000	49,500,000										Kemenag
	171	Musholla Tarbiyatul Quro Bondari	Terara	1	Unit	49,500,000	49,500,000										Kemenag
	172	Musholla Qolbun Salim Mujur daye - lendang belo	Terara	1	Unit	49,500,000	49,500,000										Kemenag
	173	Musholla Nurul Ihsan Dusun kandong	Terara	1	Unit	49,500,000	49,500,000										Kemenag
	174	Musholla Nurul Iman Iman Lempanjor	Terara	1	Unit	49,500,000	49,500,000										Kemenag
	175	Musholla Nurul Syihab Batu nyeret	Terara	1	Unit	49,500,000	49,500,000										Kemenag
	176	Musholla Al-Ihsan Montong lolo	Terara	1	Unit	49,500,000	49,500,000										Kemenag
	177	Musholla Al-Istiqomah Dasan bunut	Terara	1	Unit	49,500,000	49,500,000										Kemenag
	178	Musholla Sa'adatut Darain Batu mirik	Terara	1	Unit	49,500,000	49,500,000										Kemenag
	179	Musholla Darul Ulum Pelah	Terara	1	Unit	49,500,000	49,500,000										Kemenag
	180	Musholla Al Iman Suradadi	Terara	1	Unit	49,500,000	49,500,000										Kemenag
	181	Musholla Nurul Yaqin Juntan dusun batu sambak	Terara	1	Unit	49,500,000	49,500,000										Kemenag
	182	Musholla Nurul Yakin Permatan II	Terara	1	Unit	49,500,000	49,500,000										Kemenag
	183	Musholla Nurul Ikhisan Permatan	Terara	1	Unit	49,500,000	49,500,000										Kemenag
	184	Musholla Salafushshalih Aik manis	Terara	1	Unit	49,500,000	49,500,000										Kemenag
	185	Musholla Al-Mawwiti Dasan Telaga Danger Utara	Masbagik	1	Unit	90,000,000	90,000,000										Kemenag
	186	Musholla Sillaturrohim Kesoot Utara Masbagik selatan	Masbagik	1	Unit	49,500,000	49,500,000										Kemenag
	187	Musholla Nurul Huda Kesoot Selatan Masbagik selatan	Masbagik	1	Unit	90,000,000	90,000,000										Kemenag
	188	Musholla Nurul Yaqin Pancor Kopong Masbagik Utara	Masbagik	1	Unit	49,500,000	49,500,000										Kemenag
	189	Musholla Ukhuwah 1 Telaga Urung Masbagik Utara	Masbagik	1	Unit	90,000,000	90,000,000										Kemenag
	190	Musholla Ukhuwah 2 Telaga Urung Masbagik Utara	Masbagik	1	Unit	90,000,000	90,000,000										Kemenag
	191	Musholla Anak Iyok Telaga Urung Masbagik Utara	Masbagik	1	Unit	49,500,000	49,500,000										Kemenag
	192	Musholla Halimatussa'diyah Kebon Talo Danger Utara Danger	Masbagik	1	Unit	49,500,000	49,500,000										Kemenag
	193	Musholla Nurul Iman Kampung Heler Danger Utara	Masbagik	1	Unit	49,500,000	49,500,000										Kemenag
	194	Musholla Nurul Yaqin Nenggung Timur Paokmotong	Masbagik	1	Unit	90,000,000	90,000,000										Kemenag
	195	Musholla Nurul Iman Nenggung Timur Paokmotong	Masbagik	1	Unit	27,000,000	27,000,000										Kemenag
	196	Musholla Arrohman Lendang Rhe Paokmotong	Masbagik	1	Unit	49,500,000	49,500,000										Kemenag
	197	Musholla Nurul Huda Penyaong Masbagik Timur	Masbagik	1	Unit	49,500,000	49,500,000										Kemenag
	198	Musholla Arrohman Dusun Tengah Bat Kesuk	Masbagik	1	Unit	49,500,000	49,500,000										Kemenag
	199	Musholla Al-Arifin Dusun Dasan Baru Kesik	Masbagik	1	Unit	27,000,000	27,000,000										Kemenag
	200	Musholla Darul Ihsan Dusun Dasan Baru Kesik	Masbagik	1	Unit	27,000,000	27,000,000										Kemenag
	201	Musholla Arrohman Kp Wartel Danger	Masbagik	1	Unit	49,500,000	49,500,000										Kemenag
	202	Musholla Darul Quro' Ambung Masbagik Timur	Masbagik	1	Unit	90,000,000	90,000,000										Kemenag
	203	Musholla Nurul Huda Ambung Masbagik Timur	Masbagik	1	Unit	49,500,000	49,500,000										Kemenag
	204	Musholla Nurul Hudab 2 Ambung Masbagik Timur	Masbagik	1	Unit	90,000,000	90,000,000										Kemenag
	205	Musholla Muftahul Jannah Penyaong Masbagik Timur	Masbagik	1	Unit	49,500,000	49,500,000										Kemenag
	206	Musholla Manbaul Huda Tanggak Daya Masbagik Timur	Masbagik	1	Unit	49,500,000	49,500,000										Kemenag
	207	Musholla Alam Jaya Tanggak Lauk Masbagik Timur	Masbagik	1	Unit	49,500,000	49,500,000										Kemenag
	208	Musholla Jami'atul Qurro' Gubuk Luah Masbagik Timur	Masbagik	1	Unit	90,000,000	90,000,000										Kemenag
	209	Musholla Nurul Ikhlas Tanggak Daya Masbagik Timur	Masbagik	1	Unit	49,500,000	49,500,000										Kemenag
	210	Musholla Nurul Yaqin Tanggak Daya Masbagik Timur	Masbagik	1	Unit	49,500,000	49,500,000										Kemenag
	211	Musholla H Suhirman Kebon Daya Masbagik Timur	Masbagik	1	Unit	49,500,000	49,500,000										Kemenag
	212	Musholla Hidayatulloh Penakak Masbagik Timur	Masbagik	1	Unit	49,500,000	49,500,000										Kemenag
	213	Musholla Utar Penakak Masbagik Timur	Masbagik	1	Unit	49,500,000	49,500,000										Kemenag
	214	Musholla H Bahrudin Penakak Masbagik Timur	Masbagik	1	Unit	49,500,000	49,500,000										Kemenag
	215	Musholla Al-Ikhlis Penakak Masbagik Timur	Masbagik	1	Unit	49,500,000	49,500,000										Kemenag
	216	Musholla Hidayatulloh Penakak Masbagik Timur	Masbagik	1	Unit	49,500,000	49,500,000										Kemenag
	217	Musholla Sulukul Muttaqin Penakak Masbagik Timur	Masbagik	1	Unit	49,500,000	49,500,000										Kemenag
	218	Musholla H Amrulloh Lendang Masbagik Timur	Masbagik	1	Unit	49,500,000	49,500,000										Kemenag
	219	Musholla Nurul Huda Rugah Masbagik Timur	Masbagik	1	Unit	90,000,000	90,000,000										Kemenag
	220	Musholla Nur Salam Dusun Punik Lendang Nangka	Masbagik	1	Unit	49,500,000	49,500,000										Kemenag
	221	Musholla Al-Amijah Dusun Punik Lendang Nangka	Masbagik	1	Unit	49,500,000	49,500,000										Kemenag
	222	Musholla Al Mahrim Dusun Punik Lendang Nangka	Masbagik	1	Unit	49,500,000	49,500,000										Kemenag
	223	Musholla Karya Muslim Dusun Punik Lendang Nangka	Masbagik	1	Unit	49,500,000	49,500,000										Kemenag
	224	Musholla Riyadul Jannah Dusun Punik Lendang Nangka	Masbagik	1	Unit	49,500,000	49,500,000										Kemenag

Sektor / Sub-Sektor	Sarana dan Prasarana	Lokasi (Kecamatan)	Volume	Satuan	Harga Satuan (Rp.)	Nilai Kebutuhan (Rp.)	APBD Kabupaten (Rp.)		APBD Provinsi (Rp.)		Kementerian/Lembaga (Rp.)		BNPB (Rp.)		Lainnya (Rp.)		Keterangan
							2018	2019	2018	2019	2018	2019	DSP	Hibah RR	Masyarakat	Dunia Usaha	
		225	Musholla Al-Muhiddin Dusun Punik Lendang Nangka	Masbagik	1	Unit	49,500,000										Kemenag
		226	Musholla Darussalam Dusun Gelogor Lendang Nangka	Masbagik	1	Unit	49,500,000										Kemenag
		227	Musholla Baitul Ikhlas Dusun Gelogor Lendang Nangka	Masbagik	1	Unit	49,500,000										Kemenag
		228	Musholla Nurul Huda Dusun Gelogor Lendang Nangka	Masbagik	1	Unit	49,500,000										Kemenag
		229	Musholla Al Mujahidin Kampung Masjid Lendang Nangka	Masbagik	1	Unit	49,500,000										Kemenag
		230	Musholla Nurul Ikhlas Kampung Masjid Lendang Nangka	Masbagik	1	Unit	49,500,000										Kemenag
		231	Musholla Nur Muhammad Kampung Masjid Lendang Nangka	Masbagik	1	Unit	49,500,000										Kemenag
		232	Musholla Al Abror Kampung Masjid Lendang Nangka	Masbagik	1	Unit	49,500,000										Kemenag
		233	Musholla Arraihan Kampung Dalem Lauk Lendang Nangka	Masbagik	1	Unit	49,500,000										Kemenag
		234	Musholla Jamiatul Ummah Kampung Dalem Lauk Lendang Nangka	Masbagik	1	Unit	49,500,000										Kemenag
		235	Musholla Zam Zam Kampung Dalem Lauk Lendang Nangka	Masbagik	1	Unit	49,500,000										Kemenag
		236	Musholla Darul Muttaqun Kampung Dalem Lauk Lendang Nangka	Masbagik	1	Unit	49,500,000										Kemenag
		237	Musholla Nurul Jannah Bangket Lendang Tojang Lendang Nangka	Masbagik	1	Unit	49,500,000										Kemenag
		238	Musholla Nurul Hidayah Bangket Lendang Tojang Lendang Nangka	Masbagik	1	Unit	49,500,000										Kemenag
		239	Musholla Darul Ikhlas Bangket Lendang Tojang Lendang Nangka	Masbagik	1	Unit	49,500,000										Kemenag
		240	Musholla Nurul Iman Bangket Lendang Tojang Lendang Nangka	Masbagik	1	Unit	49,500,000										Kemenag
		241	Musholla Nurul Iman Dusun Gua Punik Lendang Nangka	Masbagik	1	Unit	49,500,000										Kemenag
		242	Musholla Nurul Huda Dusun Gua Punik Lendang Nangka	Masbagik	1	Unit	49,500,000										Kemenag
		243	Musholla Al-Maarif Dusun Gua Punik Lendang Nangka	Masbagik	1	Unit	49,500,000										Kemenag
		244	Musholla Riadul Jannah Dusun Gua Punik Lendang Nangka	Masbagik	1	Unit	49,500,000										Kemenag
		245	Musholla Nurul Jannah Kampung Bahagia Lendang Nangka	Masbagik	1	Unit	49,500,000										Kemenag
		246	Musholla Halimatussa'diyah Kampung Bahagia Lendang Nangka	Masbagik	1	Unit	49,500,000										Kemenag
		247	Musholla Nurul Iman Kampung Bahagia Lendang Nangka	Masbagik	1	Unit	49,500,000										Kemenag
		248	Musholla Nurul Jannah Kampung Pedalaman Lendang Nangka	Masbagik	1	Unit	49,500,000										Kemenag
		249	Musholla Darul Athfal Dusun Tanak Betian Lendang Nangka	Masbagik	1	Unit	49,500,000										Kemenag
		250	Musholla Riadatul Jannah Dusun Tanak Betian Lendang Nangka	Masbagik	1	Unit	49,500,000										Kemenag
		251	Musholla Al-Husni Dusun Tanak Betian Lendang Nangka	Masbagik	1	Unit	49,500,000										Kemenag
		252	Musholla Al-Muttaqin Dusun Gonjong Lendang Nangka	Masbagik	1	Unit	49,500,000										Kemenag
		253	Musholla Al-Ikhsan Dusun Gonjong Lendang Nangka	Masbagik	1	Unit	49,500,000										Kemenag
		254	Musholla Syamsul Huda Dusun Gonjong Lendang Nangka	Masbagik	1	Unit	49,500,000										Kemenag
		255	Musholla Al-Kautsar Dusun Gonjong Lendang Nangka	Masbagik	1	Unit	49,500,000										Kemenag
		256	Musholla Miftahuttaklim Dusun Gonjong Lendang Nangka	Masbagik	1	Unit	49,500,000										Kemenag
		257	Musholla Nurul Falah Dusun Semertak Sari Lendang Nangka	Masbagik	1	Unit	49,500,000										Kemenag
		258	Musholla Riadul Jannah Dusun Semertak Sari Lendang Nangka	Masbagik	1	Unit	49,500,000										Kemenag
		259	Musholla Asyuhada Dusun Lendang Belo Lendang Nangka	Masbagik	1	Unit	49,500,000										Kemenag
		260	Musholla Nurul Iman Dusun Lendang Belo Lendang Nangka	Masbagik	1	Unit	49,500,000										Kemenag
		261	Musholla Al-Qodriah Dusun Lendang Belo Lendang Nangka	Masbagik	1	Unit	49,500,000										Kemenag
		262	Musholla Miftahul Jannah Dusun Lendang Belo Lendang Nangka	Masbagik	1	Unit	49,500,000										Kemenag
		263	Musholla Al Sibyan Otak Pancor Lendang Nangka Utara	Masbagik	1	Unit	49,500,000										Kemenag
		264	Musholla Attaqwa Montong Sube Lendang Nangka Utara	Masbagik	1	Unit	49,500,000										Kemenag
		265	Musholla Jihadul Bania Benteng Utara Lendang Nangka Utara	Masbagik	1	Unit	27,000,000										Kemenag
		266	Musholla Raudatul Jannah Otak Utara Pancor Lendang Nangka Utara	Masbagik	1	Unit	27,000,000										Kemenag
		267	Musholla Gawah Malang Gawah Malang Lendang Nangka Utara	Masbagik	1	Unit	49,500,000										Kemenag
		268	Musholla Benteng Selatan Benteng Selatan Lendang Nangka Utara	Masbagik	1	Unit	27,000,000										Kemenag
		269	Musholla Loang Sawa Loang sawak Lemdang Nangka Utara	Masbagik	1	Unit	27,000,000										Kemenag
		270	Musholla Baitul Ikhlas Tanak Malit masbagik Selatan	Masbagik	1	Unit	49,500,000										Kemenag
		271	Musholla Al Miskiah Bagek Gaet Desa Paokmotong	Masbagik	1	Unit	27,000,000										Kemenag
		272	Musholla Al Amin Sekomak Desa paokmotong	Masbagik	1	Unit	27,000,000										Kemenag
		273	Musholla Al-Hidayatul Munawwaroh Rumeneng Paok Motong	Masbagik	1	Unit	27,000,000										Kemenag
		274	Musholla Lendang Karang Rumeneng Paok Motong	Masbagik	1	Unit	27,000,000										Kemenag
		275	Musholla Nurul Iman Kampung baru Paok Motong	Masbagik	1	Unit	27,000,000										Kemenag
		276	Musholla Al Husna Kampung Biru Paok Motong	Masbagik	1	Unit	49,500,000										Kemenag
		277	Musholla Al Azhar Kampung baru Paok Motong	Masbagik	1	Unit	49,500,000										Kemenag
		278	Musholla Al Muzakkar Karang Kerem Paok Motong	Masbagik	1	Unit	27,000,000										Kemenag
		279	Musholla Nurul Huda Sengolong Paok Motong	Masbagik	1	Unit	27,000,000										Kemenag
		280	Musholla Al Mahrup Sengolong Paok Motong	Masbagik	1	Unit	27,000,000										Kemenag
		281	Musholla Al Munawwarah Damarata Paokmotong	Masbagik	1	Unit	27,000,000										Kemenag
		282	Musholla Al-Akrom Embung Tempat Masbagik selatan	Masbagik	1	Unit	49,500,000										Kemenag
		283	Musholla Mislahul Qirim Gubug Miting Masbagik Selatan	Masbagik	1	Unit	49,500,000										Kemenag
		284	Musholla Fathul Iman Kp Peratoh Masbagik Selatan	Masbagik	1	Unit	49,500,000										Kemenag
		285	Musholla Miftahul Arzaq Kp taman Sari Masbagik Selatan	Masbagik	1	Unit	49,500,000										Kemenag
		286	Musholla Baitul Iman Tanak Malit masbagik Selatan	Masbagik	1	Unit	49,500,000										Kemenag
		287	Musholla Al-Abror Kp taman Sari Masbagik Selatan	Masbagik	1	Unit	49,500,000										Kemenag
		288	Musholla Toriqul Jannah Kp karnig siswa masbagik Selatan	Masbagik	1	Unit	49,500,000										Kemenag
		289	Musholla Nurul Yakin Kp Nenggung Desa Masbagik Selatan	Masbagik	1	Unit	49,500,000										Kemenag
		290	Musholla Al-Ikhsan Kp Nenggung Desa Masbagik Selatan	Masbagik	1	Unit	49,500,000										Kemenag

Sektor / Sub-Sektor	Sarana dan Prasarana	Lokasi (Kecamatan)	Volume	Satuan	Harga Satuan (Rp.)	Nilai Kebutuhan (Rp.)	APBD Kabupaten (Rp.)		APBD Provinsi (Rp.)		Kementerian/Lembaga (Rp.)		BNPB (Rp.)		Lainnya (Rp.)		Keterangan
							2018	2019	2018	2019	2018	2019	DSP 2018	Hibah RR 2019	Masyarakat	Dunia Usaha	
	291	Musholla Diyaurrohman Polak Penyayang Masbagik Selatan	Masbagik	1	Unit	49,500,000	49,500,000										Kemenag
	292	Musholla Nurul Huda Kampung Tambora Masbagik selatan	Masbagik	1	Unit	49,500,000	49,500,000										Kemenag
	293	Musholla Al-Ansor Kp Sukadatu Masbagik Selatan	Masbagik	1	Unit	49,500,000	49,500,000										Kemenag
	294	Musholla Ihya' Ulumuddin Kp Kebon Lauk Desa Masbagik Selatan	Masbagik	1	Unit	49,500,000	49,500,000										Kemenag
	295	Musholla Zainul Ishlah Bangket Kebon Masbagik Selatan	Masbagik	1	Unit	49,500,000	49,500,000										Kemenag
	296	Musholla Taufikurrohman Kb Lauk Duren Masbagik Selatan	Masbagik	1	Unit	49,500,000	49,500,000										Kemenag
	297	Musholla Hidayatuloh Kp Padang Masbagik Selatan	Masbagik	1	Unit	49,500,000	49,500,000										Kemenag
	298	Musholla Nurul Muttakin Batu Itinbg Selatan Masbagik Selatan	Masbagik	1	Unit	49,500,000	49,500,000										Kemenag
	299	Musholla Al Nurul Aini Kp Peratoh Masbagik Selatan	Masbagik	1	Unit	49,500,000	49,500,000										Kemenag
	300	Musholla Baiturrohman Kp Peratoh Masbagik Selatan	Masbagik	1	Unit	49,500,000	49,500,000										Kemenag
	301	Musholla Al-Zazani Kp Peratoh Masbagik Selatan	Masbagik	1	Unit	49,500,000	49,500,000										Kemenag
	302	Musholla Al-Ikhlis Kp Gubuk Motong Masbagik selatan	Masbagik	1	Unit	49,500,000	49,500,000										Kemenag
	303	Musholla Miftahul Jannah Kp Embung Tampat masbagik Selatan	Masbagik	1	Unit	49,500,000	49,500,000										Kemenag
	304	Musholla Al Falah Kp Boro Kejong masbagik Selatan	Masbagik	1	Unit	49,500,000	49,500,000										Kemenag
	305	Musholla Babussalam Paok Kambut Masbagik Utara Baru	Masbagik	1	Unit	49,500,000	49,500,000										Kemenag
	306	Musholla Al-Amin Tojang bedeng-dsn lekong	Sukamulia	1	Unit	27,000,000	27,000,000										Kemenag
	307	Musholla Al-Islah Tojang bedeng-dsn lekong	Sukamulia	1	Unit	27,000,000	27,000,000										Kemenag
	308	Musholla Baitul Gafur Dsn tereng - dsn lekong	Sukamulia	1	Unit	27,000,000	27,000,000										Kemenag
	309	Musholla Al-Falah Gb.bangkit- dsn lekong	Sukamulia	1	Unit	27,000,000	27,000,000										Kemenag
	310	Musholla Baiturrahim Gb.bangkit- dsn lekong	Sukamulia	1	Unit	27,000,000	27,000,000										Kemenag
	311	Musholla Nurul Wathan Gb.bangkit- dsn lekong	Sukamulia	1	Unit	27,000,000	27,000,000										Kemenag
	312	Musholla Bustanul Arifin Timuk jero - dsn lekong	Sukamulia	1	Unit	27,000,000	27,000,000										Kemenag
	313	Musholla Riadusholihin Timuk jero - dsn lekong	Sukamulia	1	Unit	27,000,000	27,000,000										Kemenag
	314	Musholla Al-Hijrah Mt. Sari- padamara	Sukamulia	1	Unit	90,000,000	90,000,000										Kemenag
	315	Musholla An-Nur Mt. Sari- padamara	Sukamulia	1	Unit	90,000,000	90,000,000										Kemenag
	316	Musholla Azzikri Dsn baru- padamara	Sukamulia	1	Unit	90,000,000	90,000,000										Kemenag
	317	Musholla Mt. Moles Dsn makam - setanggor	Sukamulia	1	Unit	27,000,000	27,000,000										Kemenag
	318	Musholla Nurul Huda Dsn tiga-suamulia timur	Sukamulia	1	Unit	49,500,000	49,500,000										Kemenag
	319	Musholla Lebe Raisa Gb. Lauk - jantuk	Sukamulia	1	Unit	49,500,000	49,500,000										Kemenag
	320	Musholla Al-Hadist Perluasan gb.lauk- jantuk	Sukamulia	1	Unit	27,000,000	27,000,000										Kemenag
	321	Musholla Abdurrahman Azzuhud Gb. Lauk - jantuk	Sukamulia	1	Unit	27,000,000	27,000,000										Kemenag
	322	Musholla Al-Abror Gb. Daya - jantuk	Sukamulia	1	Unit	27,000,000	27,000,000										Kemenag
	323	Musholla Al-Ikhlis Balengadang - sukamulia	Sukamulia	1	Unit	27,000,000	27,000,000										Kemenag
	324	Musholla Dsn Montong Dsn montong-sukamulia	Sukamulia	1	Unit	27,000,000	27,000,000										Kemenag
	325	Musholla Al-Ikhlis Aik anyar-sukamulia	Sukamulia	1	Unit	27,000,000	27,000,000										Kemenag
	326	Musholla Nasrul Ummah Gbk timuk - aik anyar	Sukamulia	1	Unit	27,000,000	27,000,000										Kemenag
	327	Musholla Semudane Rt. Semudane - aik anyar	Sukamulia	1	Unit	27,000,000	27,000,000										Kemenag
	328	Musholla Darul Ikhlis Gb. Bat - aik anyar	Sukamulia	1	Unit	27,000,000	27,000,000										Kemenag
	329	Musholla Darussalam Paok pampang timur	Sukamulia	1	Unit	27,000,000	27,000,000										Kemenag
	330	Musholla Al-Ilham Paok pampang timur	Sukamulia	1	Unit	27,000,000	27,000,000										Kemenag
	331	Musholla Babussalam Paok pampang timur	Sukamulia	1	Unit	27,000,000	27,000,000										Kemenag
	332	Musholla Riadusholihin Dasan manggis gumbang aik dewa utara	Pringgasela	1	Unit	90,000,000	90,000,000										Kemenag
	333	Musholla Tohfatul Atfal Tumpang sari gamang aik dewa utara	Pringgasela	1	Unit	49,500,000	49,500,000										Kemenag
	334	Musholla Baburrahman Tumpang sari gamang aik dewa utara	Pringgasela	1	Unit	49,500,000	49,500,000										Kemenag
	335	Musholla Subulussalam Tanak gadang desa aik dewa	Pringgasela	1	Unit	49,500,000	49,500,000										Kemenag
	336	Musholla Jamiatul Ibrohim Desa aik dewa	Pringgasela	1	Unit	27,000,000	27,000,000										Kemenag
	337	Musholla Nurul Huda Desa aik dewa	Pringgasela	1	Unit	27,000,000	27,000,000										Kemenag
	338	Musholla Al Ihwan Elong-elong desa pringgasela timur	Pringgasela	1	Unit	27,000,000	27,000,000										Kemenag
	339	Musholla Kebon Repok Kebon repok desa pringgasela timur	Pringgasela	1	Unit	90,000,000	90,000,000										Kemenag
	340	Musholla Al Muhlisin Mujahidin desa pringgasela timur	Pringgasela	1	Unit	49,500,000	49,500,000										Kemenag
	341	Mushalla Orong Bintang Orong bintang desa pringgasela timur	Pringgasela	1	Unit	27,000,000	27,000,000										Kemenag
	342	Musholla Jamiatul Quro Pringgasela selatan	Pringgasela	1	Unit	27,000,000	27,000,000										Kemenag
	343	Musholla At Taqwa Kedondong lauk desa pringgasela selatan	Pringgasela	1	Unit	27,000,000	27,000,000										Kemenag
	344	Musholla Nurul Huda Kedondong desa pringgasela selatan	Pringgasela	1	Unit	27,000,000	27,000,000										Kemenag
	345	Musholla Nurulloh Pancor kopong desa pringgasela selatan	Pringgasela	1	Unit	49,500,000	49,500,000										Kemenag
	346	Musholla Mujahidin Pancor kopong desa pringgasela selatan	Pringgasela	1	Unit	27,000,000	27,000,000										Kemenag
	347	Musholla Nurul Huda Timba gerah desa pringgasela selatan	Pringgasela	1	Unit	27,000,000	27,000,000										Kemenag
	348	Musholla Aik Ngempok Aik ngempok pengadangan	Pringgasela	1	Unit	27,000,000	27,000,000										Kemenag
	349	Musholla Hidayatul Ihsan Pengadangan	Pringgasela	1	Unit	27,000,000	27,000,000										Kemenag
	350	Musholla Nurul Huda Aik ngempok desa pengadangan	Pringgasela	1	Unit	27,000,000	27,000,000										Kemenag
	351	Musholla Assodikin Dusun karang bongkot desa pengadangan	Pringgasela	1	Unit	49,500,000	49,500,000										Kemenag
	352	Musholla Assuhada Montong Bubuk	Pringgasela	1	Unit	27,000,000	27,000,000										Kemenag
	353	Musholla Al Muttaqin Gunung Timba	Pringgasela	1	Unit	27,000,000	27,000,000										Kemenag
4	Budaya					2,008,670,000	-	2,008,670,000	-	-	-	-	-	-	-	-	
	1	Rumah Adat	Sembalun	1	Unit	149,760,000	149,760,000										Disdikbud Kab.

Sektor / Sub-Sektor	Sarana dan Prasarana	Lokasi (Kecamatan)	Volume	Satuan	Harga Satuan (Rp.)	Nilai Kebutuhan (Rp.)	APBD Kabupaten (Rp.)		APBD Provinsi (Rp.)		Kementerian/Lembaga (Rp.)		BNPB (Rp.)		Lainnya (Rp.)		Keterangan
							2018	2019	2018	2019	2018	2019	2018	2019	Masyarakat	Dunia Usaha	
	2	Rumah Adat Bale Beleq	Semabalun	4	Unit	99,840,000	399,360,000										Disdikbud Kab.
	3	Musholla Puri Rinjani	Semabalun	1	Unit	75,000,000	75,000,000										Disdikbud Kab.
	4	Wisma Cemara Siu	Semabalun	1	Unit	584,550,000	584,550,000										Disdikbud Kab.
	5	Jalan penghubung Desa Adat Limbungan Barat dan Limbungan Timur	Suela	800	m	1,000,000	800,000,000										Disdikbud Kab.
LINTAS SEKTOR						34,955,034,145	-	9,172,035,000	-	8,598,377,200	-	17,184,621,945	-	-	-	-	
1. Pemerintahan	a	Bangunan Kantor		26	Unit	8,913,980,000	-	8,713,980,000	-	-	-	200,000,000	-	-	-	-	
	1	Kantor Balai Sosial Bina Karya "Madani"	Aikmel	1	Unit	117,640,000	117,640,000										Kemendagri
	2	Kantor Dinas Pertanian (rehab)	Selong	1	Unit	337,500,000	337,500,000										Kemendagri
	3	Kantor Dinas Perhubungan Kab. Lotim	Selong	1	Unit	78,750,000	78,750,000										Kemendagri
	4	Kantor Bupati Lombok Timur (rehab)	Selong	1	Unit	675,000,000	675,000,000										Kemendagri
	5	Kantor DPRD Kab. Lombok Timur (rehab)	Selong	1	Unit	675,000,000	675,000,000										Kemendagri
	6	Kantor Satuan Polisi Pamong Praja (rehab)	Selong	1	Unit	81,000,000	81,000,000										Kemendagri
	7	Gedung Pemuda Dispora Kab. Lombok Timur (rekons)	Selong	1	Unit	675,000,000	675,000,000										Kemendagri
	8	Kantor Arpusda Kab. Lombok Timur (rehab)	Selong	1	Unit	112,500,000	112,500,000										Kemendagri
	9	Kantor Desa Dusun Lauk Rurung Barat (rekons)	Semabalun	1	Unit	519,600,000	519,600,000										Kemendagri
	10	Kantor Desa Obel-Obel (rekons)	Sambelia	1	Unit	519,600,000	519,600,000						50,000,000				Kemendagri
	11	Kantor Desa, Dusun Sugian Induk (rehab)	Sambelia	1	Unit	155,880,000	155,880,000						50,000,000				Kemendagri
	12	Kantor Desa Semabalun Timba Gading (rehab)	Semabalun	1	Unit	155,880,000	155,880,000						50,000,000				Kemendagri
	13	Kantor Desa Sajang (rekons)	Semabalun	1	Unit	519,600,000	519,600,000						50,000,000				Kemendagri
	14	Kantor UPTPP Sambelia RT 03 Dusun Kokok Nangka (rehab)	Sambelia	1	Unit	155,880,000	155,880,000										Kemendagri
	15	Kantor UPTPP Kecamatan Jerowaru (rekons)	Jerowaru	1	Unit	649,500,000	649,500,000										Kemendagri
	16	Kantor UPTPP Kecamatan Sambelia (rekons)	Sambelia	1	Unit	649,500,000	649,500,000										Kemendagri
	17	Kantor UPTPP Kecamatan Semabalun (rekons)	Semabalun	1	Unit	866,000,000	866,000,000										Kemendagri
	18	Kantor UPTPP Kecamatan Pringgabaya (rekons)	Pringgabaya	1	Unit	433,000,000	433,000,000										Kemendagri
	19	Kantor UPTPP Kecamatan Terara (rekons)	Terara	1	Unit	433,000,000	433,000,000										Kemendagri
	20	Kantor UPTPP Kecamatan Labuhan Haji (rekons)	Labuhan Haji	1	Unit	649,500,000	649,500,000										Kemendagri
	21	Kantor UPTPP Kecamatan Wanasaba (rehab)	Wanasaba	1	Unit	129,900,000	129,900,000										Kemendagri
	22	Kantor UPTPP Kecamatan Pringgasela (rehab)	Pringgasela	1	Unit	64,950,000	64,950,000										Kemendagri
	23	Kantor UPTPP Kecamatan Suralaga (rehab)	Suralaga	1	Unit	64,950,000	64,950,000										Kemendagri
	24	Kantor UPTPP Kecamatan Suela (rehab)	Suela	1	Unit	64,950,000	64,950,000										Kemendagri
	25	Kantor UPTPP Kecamatan Sikur (rehab)	Sikur	1	Unit	77,940,000	77,940,000										Kemendagri
	26	Kantor UPTPP Kecamatan Sukamulia (rehab)	Sukamulia	1	Unit	51,960,000	51,960,000										Kemendagri
	b	Rumah Dinas		10	Unit	1,123,200,000	-	449,280,000	-	673,920,000	-	-	-	-	-	-	
	1	Rumah Dinas Upp Sambelia (rekons)	Sambelia	1	Unit	149,760,000	149,760,000										Kemendagri
	2	Rumah Dinas Upp Obel-Obel (rekons)	Sambelia	1	Unit	149,760,000	149,760,000										Kemendagri
	3	Rumah Dinas JPA DAM Blanting (rekons)	Sambelia	1	Unit	149,760,000	149,760,000						149,760,000				Kemendagri
	4	Rumah Dinas Kehutanan (rekons)	Semabalun	1	Unit	149,760,000	149,760,000										Kemendagri
	5	Rumah Dinas KKLK Sugian Dalem (rehab)	Sambelia	5	Unit	74,880,000	374,400,000						374,400,000				Kemendagri
	6	Perumahan Guru Dusun Madayin (rekons)	Sambelia	1	Unit	149,760,000	149,760,000										Kemendagri
	c	Kemenkumham		1	Unit	4,940,899,000	-	-	-	-	-	4,940,899,000	-	-	-	-	
	1	Rutan Kelas IIB Selong	Selong	1	Unit	4,940,899,000	4,940,899,000										Kemendagri
2. Keamanan (TNI)						706,368,000	-	-	-	-	-	706,368,000	-	-	-	-	
	1	Rumah Dinas TNI, Dusun Madayin	Sambelia	1	Unit	44,928,000	44,928,000										TNI
	2	Koramil Semabalun	Semabalun														TNI
		- Kantor Koramil		1	Unit	249,600,000	249,600,000						249,600,000				TNI
		- Rumah Dinas K-45		1	Unit	187,200,000	187,200,000						187,200,000				TNI
		- Rumah Dinas K-54		1	Unit	224,640,000	224,640,000						224,640,000				TNI
3. Ketertiban						11,337,354,945	-	-	-	-	-	11,337,354,945	-	-	-	-	
	1	SPN Belanting Polda NTB	Sambelia	16	Unit	638,762,184	10,220,194,945						10,220,194,945				POLRI
	2	Polsek Pringgabaya	Pringgabaya	1	Unit	801,000,000	801,000,000						801,000,000				POLRI
	3	Polsek Semabalun															POLRI
		- Rumah Dinas	Semabalun	4	Unit	79,040,000	316,160,000						316,160,000				POLRI
4. Lingkungan Hidup						7,933,232,200	-	8,775,000	-	7,924,457,200	-	-	-	-	-	-	
	Lingkungan					28,775,000	-	8,775,000	-	20,000,000	-	-	-	-	-	-	
	1	Vegetasi Pohon Cemara dan Pohon Bakkakan	Semabalun	100	Pohon	200,000	20,000,000						20,000,000				Dinas LHK Prov.
	2	TPA Ijobalit	Labuhan Haji														Dinas LHK Kab.
		- Pasangan Dinding Kolam Tinja		1	Unit	2,500,000	2,500,000						2,500,000				Dinas LHK Kab.
		- Pasangan Talud		1	Unit	1,500,000	1,500,000						1,500,000				Dinas LHK Kab.
	3	ITF Timba Kredit	Labuhan Haji														Dinas LHK Kab.

Sektor / Sub-Sektor	Sarana dan Prasarana	Lokasi (Kecamatan)	Volume	Satuan	Harga Satuan (Rp.)	Nilai Kebutuhan (Rp.)	APBD Kabupaten (Rp.)		APBD Provinsi (Rp.)		Kementerian/Lembaga (Rp.)		BNPB (Rp.)		Lainnya (Rp.)		Keterangan
							2018	2019	2018	2019	2018	2019	DSP	Hibah RR	Masyarakat	Dunia Usaha	
	- Pasangan Dinding		1	Unit	2,700,000	2,700,000		2,700,000									Dinas LHK Kab.
	- Plafond		1	Unit	1,200,000	1,200,000		1,200,000									Dinas LHK Kab.
4	TPS 3R Sembalun (Dinding Pagar)	Sembalun	1	Unit	875,000	875,000		875,000									Dinas LHK Kab.
	Bangunan Kantor Teknis LHK Provinsi NTB					3,198,707,200	-	-	-	3,198,707,200	-	-	-	-	-	-	
1	Kantor Mangrove Sambelia BPDASHL Dodokan Moyosari Labu Pandan	Sambelia	1	Unit	474,240,000	474,240,000				474,240,000							Dinas LHK Prov.
2	Kantor Persemaian Permanaen Lombok Timur BPDASHL Dodokan	Suela	1	Unit	13,228,800	13,228,800				13,228,800							Dinas LHK Prov.
3	Kantor Sub RLKT Lotim BPDASHL Dodokan Moyosari Jalan Diponorogo	Selong	1	Unit	276,640,000	276,640,000				276,640,000							Dinas LHK Prov.
4	Kantor RPH Sembalun, KPH Rinjani Timur (rekons)	Sembalun	1	Unit	576,451,200	576,451,200				576,451,200							Dinas LHK Prov.
5	Kantor RPH Suela, KPH Rinjani Timur (rehab)	Suela	1	Unit	36,067,200	36,067,200				36,067,200							Dinas LHK Prov.
6	Kantor RPH Sambelia, KPH Rinjani Timur (rekons)	Sambelia	3	Unit	607,360,000	1,822,080,000				1,822,080,000							Dinas LHK Prov.
	Bak Penampung Mata Air Dalam Kawasan Hutan					443,750,000	-	-	-	443,750,000	-	-	-	-	-	-	
1	Mata Air Bale Ijuk Desa Sembalun Bumbung (rekons)	Sembalun	1	m2	50,000,000	50,000,000				50,000,000							Dinas LHK Prov.
2	Mata Air Tepas Desa Sembalun Bumbung (rekons)	Sembalun	1	m2	50,000,000	50,000,000				50,000,000							Dinas LHK Prov.
3	Mata Air Kayung Desa Sajang (rekons)	Sembalun	1	m2	50,000,000	50,000,000				50,000,000							Dinas LHK Prov.
4	Mata Air Sempade Desa Sajang dan Desa Bilok Petung (rekons)	Sembalun	1	m2	50,000,000	50,000,000				50,000,000							Dinas LHK Prov.
5	Mata Air Patih Sakra Desa Gunung Malang (rekons)	Pringgabaya	1	m2	87,500,000	87,500,000				87,500,000							Dinas LHK Prov.
6	Kali Propok Desa Sajang (rekons)	Sembalun	1	m2	106,250,000	106,250,000				106,250,000							Dinas LHK Prov.
7	Mata Air Sungai Tanggek Desa Aikmel Utara (rekons)	Aikmel	1	m2	50,000,000	50,000,000				50,000,000							Dinas LHK Prov.
	Geosite Geopark Rinjani (Sarpras)					4,262,000,000	-	-	-	4,262,000,000	-	-	-	-	-	-	
1	Kaldera Samalas	Sembalun	1	Paket	910,000,000	910,000,000				910,000,000							Dinas LHK Prov.
2	Gunung Api Barujari	Sembalun	1	Paket	910,000,000	910,000,000				910,000,000							Dinas LHK Prov.
3	Gunung Api Rinjani	Sembalun	1	Paket	1,310,000,000	1,310,000,000				1,310,000,000							Dinas LHK Prov.
4	Danau Segara Anak	Sembalun	1	Paket	982,000,000	982,000,000				982,000,000							Dinas LHK Prov.
5	Lembah Sembalun	Sembalun	1	Paket	150,000,000	150,000,000				150,000,000							Dinas LHK Prov.
	TOTAL					1,151,038,037,972	749,245,800	89,642,516,000	864,300,000	64,946,277,485	55,100,948,000	143,974,496,687	600,490,000,000	48,114,527,000	13,500,000	147,142,227,000	

Catatan:

- Rumah type 36
 - Luas 1 RKB SD/ sederajat 56 m2 (7x8)
 - Luas 1 RKB SMP/ sederajat 63 m2 (7x9)
 - Luas 1 RKB SMA/ sederajat 72 m2 (8x9)
 - Luas Musholla 36 m2 (6x6)
 - Luas Masjid 120 m2 (10x12)
 - Luas Kantor Desa 120 m2 (10x12)
 - Rumah Negara Rp. 4.160.000/m2
 - Kantor/Gedung Negara Rp. 4.330.000/m2
 - Masjid/Musholla Rp. 2.500.000/m2
- Update data per tanggal 18 Agustus 2018